

202984

10M



Int. Cl.:	B 63 H

M O D E L O
D E
U T I L I D A D

a favor de S.A. DAGYSA, entidad española, domiciliada en Pachs del Penedés (Barcelona), Polígono Industrial La Xarmada, por "MONTURA PARA TIMONES DE EMBARCACIONES".

- . -

MEMORIA DESCRIPTIVA

La presente invención se refiere a un nuevo tipo de montura para timones de embarcaciones fácilmente desmontable y que permite colocar el timón de forma que no se deteriore cuando se traslada a la embarcación fuera del agua.

5. Los timones con montura convencional, presentan el inconveniente de no poder ser desmontados con facilidad, lo cual resulta engorroso por el hecho de que el timón puede deteriorarse durante el traslado o almacenamiento de la embarcación, o cuando navega en aguas poco profundas, dada su fragilidad y la posición saliente que ocupa.
- 10.

202984



Por otra parte, los timones con montura convencional, resultan difíciles de cambiar en un caso de avería, lo cual, en un momento de emergencia, puede representar un grave inconveniente, especialmente en los casos de competiciones deportivas o similares.

5.

La presente invención elimina estos inconvenientes por el hecho de proporcionar una montura para timones de embarcaciones fácilmente desmontable, con las consiguientes ventajas en cuanto a conservación y reparación se refiere, así como en seguridad y comodidad de los usuarios.

10.

Para ello, la montura de acuerdo con la invención comprende dos pletinas, fijadas respectivamente en la parte superior e inferior de la popa de la embarcación, dotadas de sendas aberturas alineadas de las cuales la superior presenta una escotadura radial abierta en el extremo de la pletina, sobre cuyas pletinas se apoyan dos aletas con aberturas enfrentadas, solidarias de una horquilla fijada al timón, atravesadas conjuntamente con las pletinas por un eje dotado de cabeza superior de tope y garganta próxima a la misma para permitir el paso por la escotadura de la pletina superior, cuyo eje está solicitado elásticamente hacia la posición de trabajo en la que la posición de la garganta rebasa a la abertura de dicha pletina superior.

15.

20.

Más concretamente, el timón está articulado sobre un eje superior fijo en la horquilla, y sobresale superiormente respecto de ésta, en cuya parte superior saliente está articulada por su extremo una barra solidaria de la caña del timón, cuyo punto de articulación queda desplazado radialmente

25.



202984

respecto al eje de giro del timón que se halla solicitado elásticamente hacia dos posiciones estables correspondientes a la posición sumergida y elevada respectivamente.

5. El timón dispone de un orificio en su parte superior, atravesado por un anillo elástico cuyos extremos se hallan unidos, respectivamente, a ambos lados de la horquilla de mantenimiento del eje del timón, de forma que existe un desplazamiento angular entre el orificio y el eje del timón respecto a los puntos de sujeción de los extremos del anillo elástico.
- 10.

Los dibujos adjuntos muestran, a título de ejemplo no limitativo del alcance de la presente invención y en representaciones esquemáticas, una forma preferida de llevarla a la práctica.

15. En dichos dibujos: La figura 1 es una vista en alzado del conjunto de montura y timón de acuerdo con la invención, en posición sumergida del timón; la figura 2 es una vista equivalente a la anterior pero con el timón elevado o en posición de reposo; la figura 3 es una vista en perspectiva con despiece parcial de parte de la montura de acuerdo con la invención; la figura 4 es una vista en planta superior de la misma; la figura 5 es una vista superior en planta con sección longitudinal según A-A de la figura 1; la figura 6 es un detalle de una vista en alzado con sección transversal, según
20. la figura 4, B-B cuando la montura se halla totalmente montada y la figura 7 es una vista equivalente a la anterior pero en la fase de adaptación o colocación de la montura detallada de acuerdo con la invención.
- 25.

202984

10 MAY



En los dibujos se aprecia una pletina superior -1- y otra inferior -2-, provistas de sendos orificios alineados -3- y -4- respectivamente.

5. La pletina superior -1- dispone en su extremo de una ranura -5- que desemboca en el orificio -3-, la cual presenta un paso inferior al diámetro del citado orificio -3-, y distribuidos por su superficie dispone de una serie de orificios -6- para la fijación de dicha pletina a la parte superior de la popa de la embarcación mediante tornillos.

10. La pletina inferior -2-, forma un escalón a 90° , de forma que presenta una parte vertical -7- de tope con la pared trasera de la embarcación, y otra superficie inferior -8- adaptable al fondo de la citada embarcación, mientras que el extremo contenedor del orificio -4- queda montada en voladizo sobre la pared que forma la popa de la embarcación.

15. Las caras -7- y -8- de la pletina inferior -2-, disponen de una serie de orificios -9- para la sujeción de ésta mediante tornillos.

20. Una pieza -10- en forma de horquilla, se halla provista de dos aletas enfrentadas -11- y -12- contenedoras de sendos orificios alineados -13- y -14- que pueden enfrentarse con los orificios -3- y -4- de las pletinas -1- y -2- anteriormente descritas.

25. La cara superior de la aleta -11-, se halla situada al nivel de la cara inferior de la pletina -1-, y la cara inferior de la aleta -12- está situada al nivel de la cara superior de la pletina -2-, de modo que en el montaje, el conjunto formado por las dos aletas -11- y -12-, quede comprendi-

202984

10M



do entre las dos pletinas -1- y -2- tal y como muestra la figura 1 de los dibujos adjuntos.

5. Entre los brazos de la horquilla -10-, se encuentra el timón -15-, el cual se halla articulado a un eje -16- montado transversalmente en la horquilla -10-, cuyo timón sobresale superiormente respecto a la horquilla y dispone del canto superior interior -17- redondeado según una circunferencia de centro en el eje -16-.

10. La horquilla -10- dispone de una serie de orificios -18- de gran tamaño y diversa forma para aligerar el peso de la misma.

15. En la parte trasera de la horquilla -10-, y dispuestos en ambas caras de la misma, se encuentran sendos pivotes -19- para el enganche de los extremos de un anillo elástico -20- que atraviesa al timón -15- por el orificio -21- practicado en éste en un punto no comprendido por la horquilla -10-, de forma que el anillo elástico -20- quede tensado y desplazado radialmente respecto al eje -16- de giro del timón.

20. En la parte superior saliente del timón -15-, se encuentra una barra -22- articulada por su extremo sobre el propio timón mediante el eje -23- que atraviesa transversalmente al extremo de la barra -22- y del citado timón -15-.

25. Dicha barra -22- es solidaria de la caña del timón y su canto inferior puede apoyarse sobre uno de los cantos superiores de la horquilla -10-.

La horquilla -10- puede adaptarse a las pletinas -1- y -2- mediante un vástago -24- capaz de atravesar conjuntamente a los orificios -13- y -14- de las aletas -11- y -12-

202984

10 MAY



de dicha horquilla y a los orificios -3- y -4- de las pletinas -1- y -2-.

5. Dicho vástago -24- tiene su extremo inferior acabado en punta y dispone de una cabeza superior -25- y una arandela concéntrica -26- próxima al extremo inferior del mismo, entre las cuales se encuentra un muelle -27-, coaxial con el vástago -24-, que trabaja a compresión entre la cabeza -25- y la arandela -26-.

10. La cabeza -25- y la arandela -26- se hallan mantenidas en posición mediante los pasadores -28- y -29-, respectivamente, que atraviesan radialmente al cuerpo del vástago -24-.

15. El vástago -24- presenta, en la parte próxima a la cabeza -25-, una garganta periférica -30- que forma un estrangulamiento del mismo tal que el diámetro en la estrangulación es algo menor a la anchura de la ranura -5- de la pletina -1-, mientras que el diámetro del resto del vástago es algo menor al de los orificios -3-, -4-, -13- y -14- de las pletinas -1- y -2- y las aletas -11- y -12- de la horquilla -10-.

20. El funcionamiento de la montura de acuerdo con la invención es el siguiente:

25. El vástago -24- se halla habitualmente introducido en los orificios -13- y -14- de las aletas -11- y -12- respectivamente de la horquilla -10-, de forma que la arandela -26- quede situada entre ambas aletas, con lo que dicho vástago -24- tiende a ser expulsado por la acción del muelle -27- hasta que la cabeza -25- realiza tope con la cara superior de la aleta -13-.

202984

10 MAR 1954



En estas condiciones, la garganta -30- queda alojada en el interior de la aleta -11- no siendo accesible desde el exterior.

5. Para adaptar el vástago -24- a las pletinas -1- y -2- basta con aplicar una fuerza ascendente a la cabeza -25- elevándole hasta que la garganta -30- quede al descubierto, tal y como indica la figura 7 de los dibujos adjuntos, e introducir su extremo inferior a través del orificio -4- de la pletina inferior -2-, a la vez que se hace pasar a su garganta -30- por la ranura -5- de la pletina -1- hasta que dicho vástago quede en el interior del orificio -3- de la citada pletina -1-.

10. Al cesar la fuerza ascendente aplicada a la cabeza -25-, el vástago -24- es solicitado por el muelle -27- y la garganta -30- se desplaza respecto a la ranura -5-, con lo que dicho vástago queda adaptado a las pletinas -1- y -2- ya que no puede salir de su posición dado el hecho de que su diámetro es superior al paso de la ranura -5- de la pletina superior -1-.

15. Para separar el timón de la embarcación basta con proceder en sentido inverso.

20. El timón -15- puede adoptar dos posiciones estables correspondientes a los estados de funcionamiento o sumergido y reposo o elevado dado que puede girar respecto a su eje -16-.

25. Dado el desplazamiento que existe radialmente entre el orificio -21- y el eje de giro del timón -16-, la tensión del anillo elástico -20- será menor en las posiciones repre-

202984



sentadas en las figuras 1 y 2 que en cualquier posición intermedia, por lo que dicho anillo elástico se encarga de estabilizar la posición del timón en cada una de estas posiciones.

5. Para pasar de una a otra posición, basta con aplicar una fuerza que haga girar al timón venciendo la resistencia del anillo elástico -20- y una vez superado el punto de máxima tensión, el mismo anillo hace pasar al timón a la posición contraria.

10. Serán independientes del alcance de la presente invención los detalles accesorios y demás características constructivas no esenciales, empleadas en la puesta en práctica de la misma, por quedar todo ello comprendido dentro del espíritu de las siguientes reivindicaciones.

- . -

N O T A

15. Se reivindica como objeto del presente modelo de utilidad:

1. Montura para timones de embarcaciones, que se caracteriza esencialmente por el hecho de comprender dos pletinas fijadas respectivamente en la parte superior e inferior de la popa de la embarcación, dotadas de sendas aberturas alineadas, de las cuales la superior presenta una escotadura radial abierta en el extremo de la pletina, sobre cuyas pletinas se apoyan dos aletas con aberturas enfrentadas, solida-

20.

202984



rias de una horquilla fijada al timón, ~~atr~~avesadas conjuntamente con las pletinas por un eje dotado de cabeza superior de tope y garganta próxima a la misma para permitir el paso por la escotadura de la pletina superior, cuyo eje está solicitado elásticamente hacia la posición de trabajo en la que la posición de la garganta rebasa a la abertura de dicha pletina superior.

5.

10.

15.

2. Montura para timones de embarcaciones, según la reivindicación 1, que se caracteriza esencialmente por el hecho de que el timón está articulado sobre un eje superior fijo en la horquilla, y sobresale superiormente respecto de ésta, en cuya parte superior saliente está articulada por su extremo una barra solidaria de la caña del timón, cuyo punto de articulación queda desplazado radialmente respecto al eje de giro del timón que se halla solicitado elásticamente hacia dos posiciones estables correspondientes a la posición su mergida y elevada respectivamente.

20.

25.

3. Montura para timones de embarcaciones, según las reivindicaciones 1 y 2, que se caracteriza esencialmente por el hecho de que el timón dispone de un orificio en su parte superior, atravesado por un anillo elástico cuyos extremos se hallan unidos respectivamente a ambos lados de la horquilla de mantenimiento del eje del timón, de forma que existe un desplazamiento angular entre el orificio y el eje del timón respecto a los puntos de sujeción del anillo elástico.

4. Montura para timones de embarcaciones.

Todo ello según queda descrito en la presente memoria y resumido en las reivindicaciones contenidas al final

202984

10 MAY



de la misma, establecidas de acuerdo con el artículo 100 del vigente Estatuto sobre Propiedad Industrial y que comprenden en conjunto diez hojas foliadas, escritas a máquina por una sola de sus caras.

Barcelona, 10 de mayo de 1.974

S.A. DAGYSA

p.a.

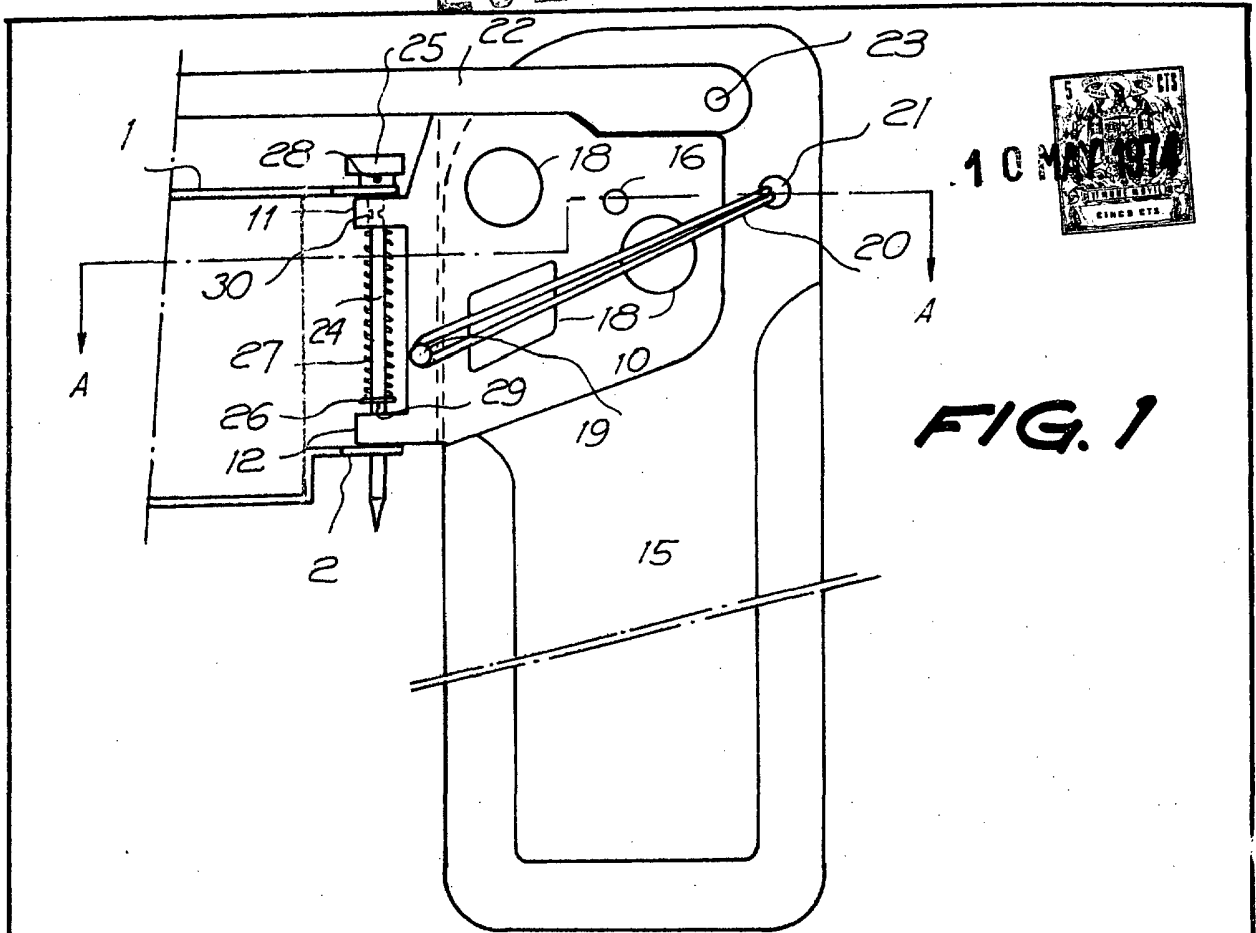

FIG. 1

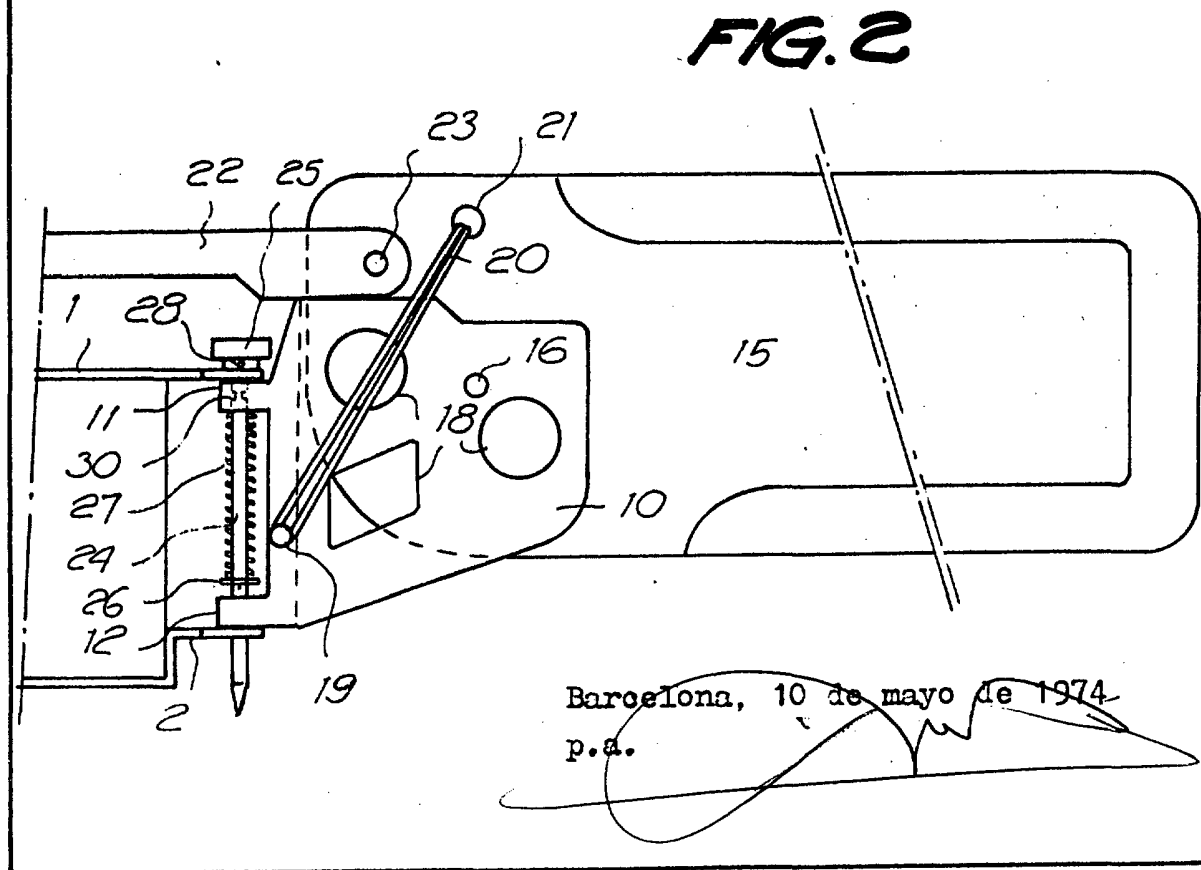

FIG. 2

Barcelona, 10 de mayo de 1974
p.a.

29610/3

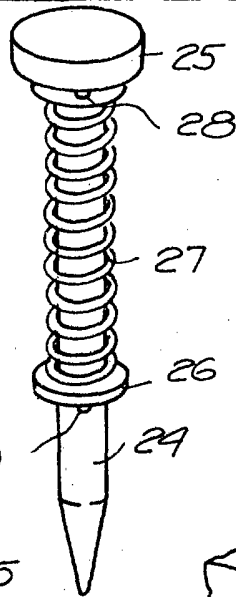

FIG. 3

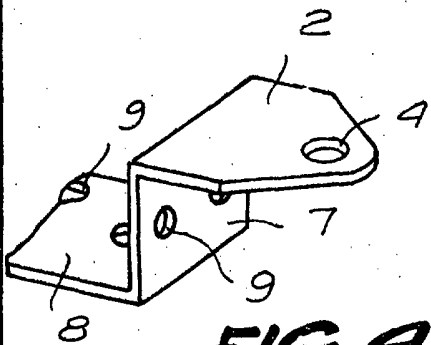
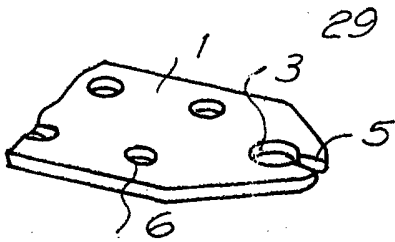

FIG. 4

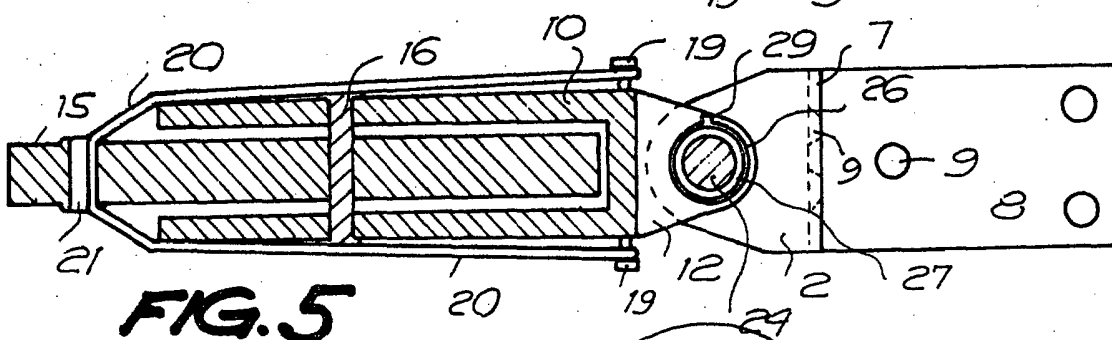
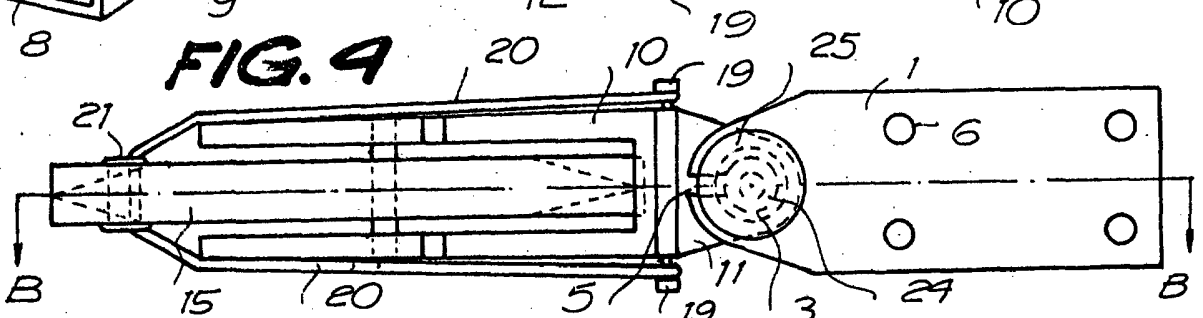
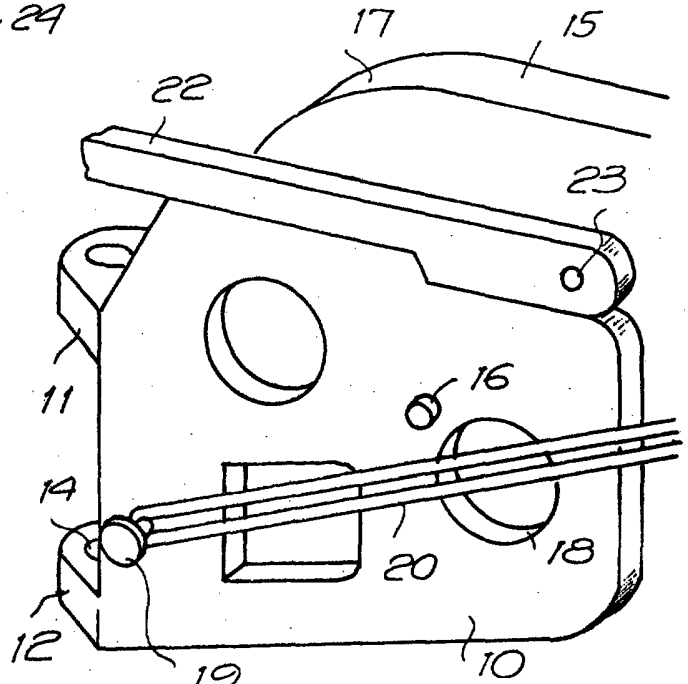

FIG. 5

Barcelona, 10 de mayo de 1974
p.a.

24610/3

202984

10 MAY 1974

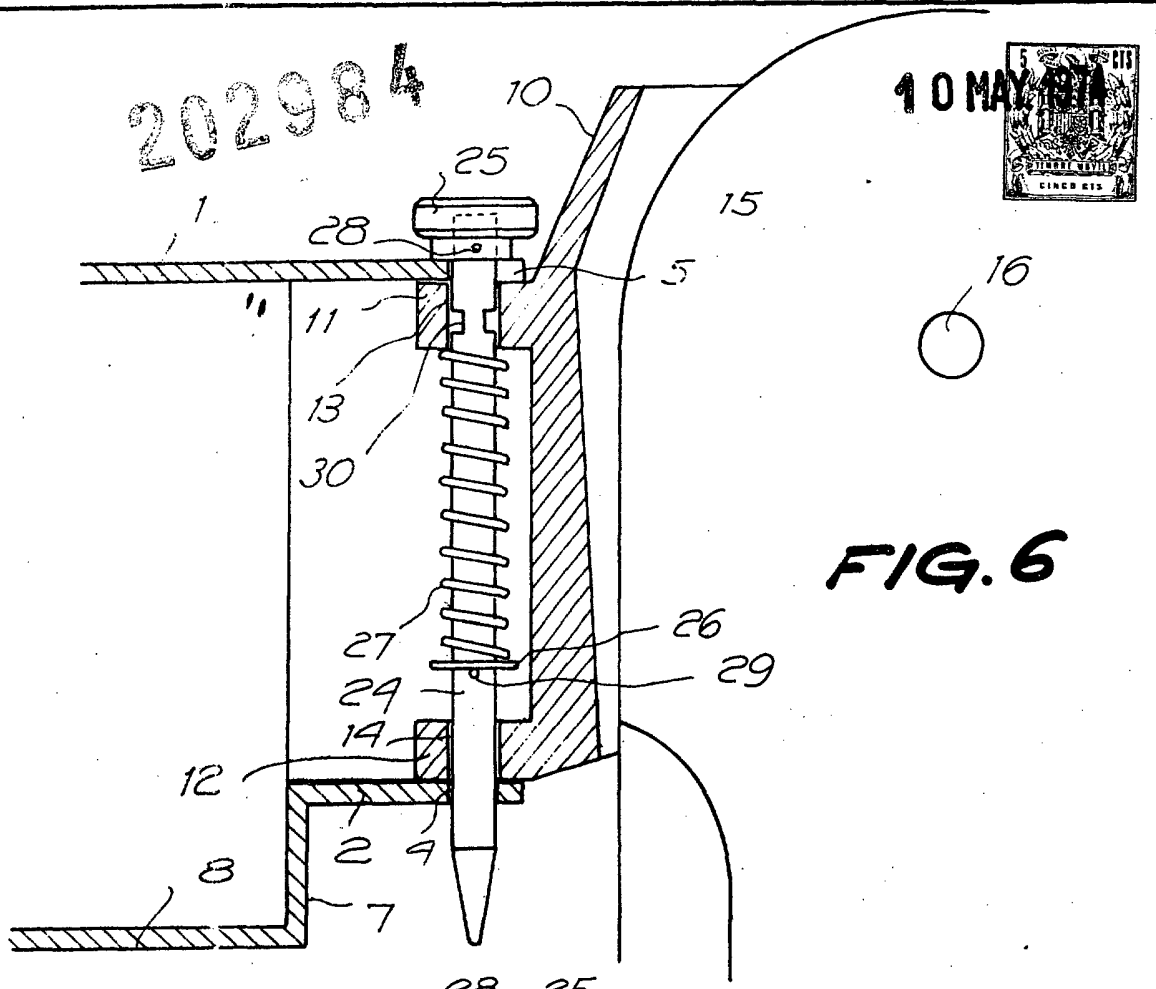

FIG. 6

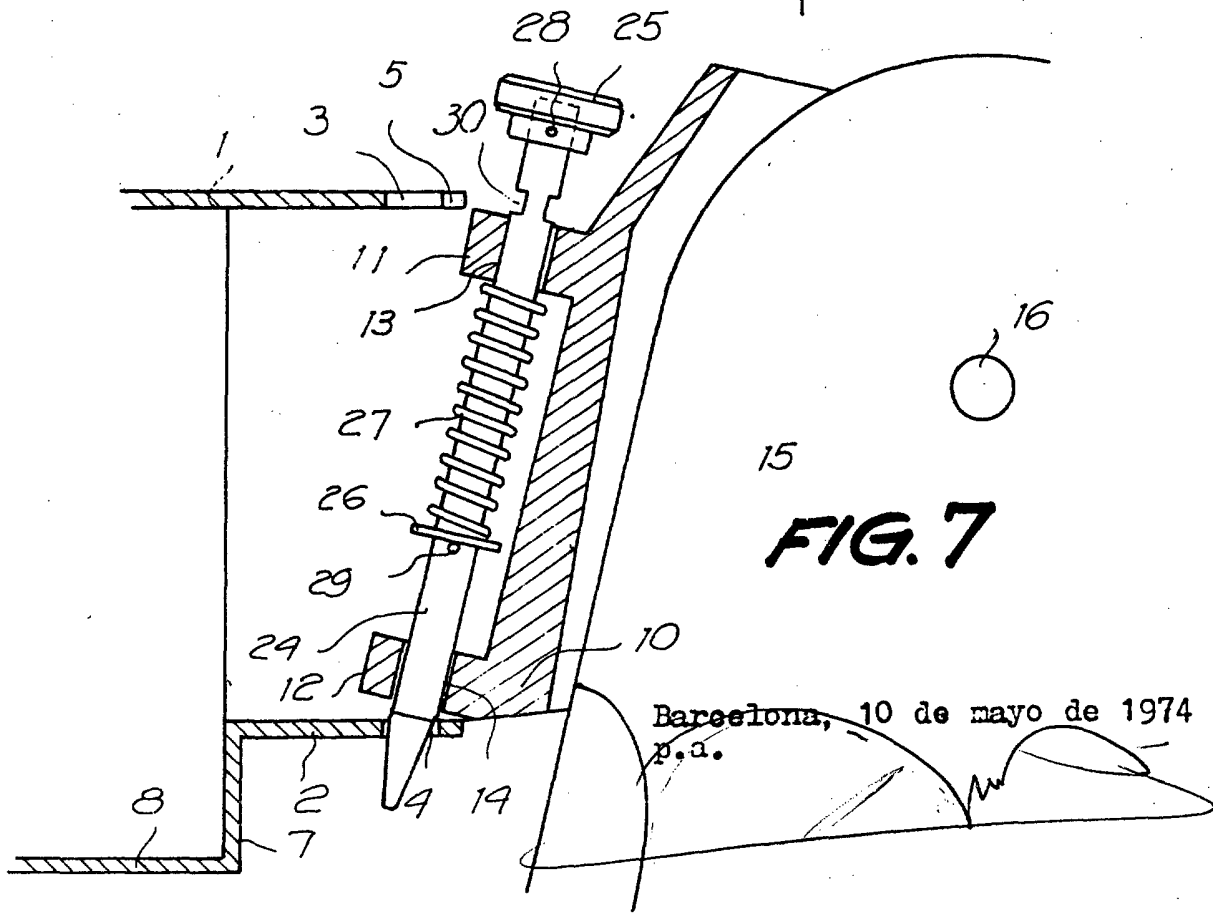

FIG. 7

Barcelona, 10 de mayo de 1974
p.a.

24610/3