

202919



F. e. 2-3-1946

Int. Cl. A. 923 B

#### MEMORIA DESCRIPTIVA

del Modelo de Utilidad, cuyo registro se solicita, por 20 años, a favor de MECANIZACION Y CONSTRUCCIONES, S.A., sociedad legalmente constituida según las leyes españolas, residente en CANOVELLAS (Barcelona) Avda. Canovellas, 125, por: "UNA TALADRADORA PERFECCIONADA DE IMPULSO DIRECTO".

El presente Modelo de Utilidad se refiere a una taladradora perfeccionada de impulso directo que presenta respecto a las conocidas la ventaja de que la actuación manual es directa, simplificándose el mecanismo en relación con el habitualmente conocido en que el esfuerzo a los vástagos taladradores se transmite por medio de una empuñadura en forma de palanca.

La taladradora está constituida por una base, la caja superior con los vástagos taladradores y la tapa de actuación, La cara inferior de la caja presenta una prolongación en forma de pestaña horizontal saliente, que sirve para anclaje de la caja sobre una



tira distanciadora dispuesta sobre la cara superior de la base. Con esta sujeción se consigue que entre el plano horizontal inferior de la caja y el plano superior de la base quede un espacio suficiente para la entrada lateral de los documentos a taladrar.

15 En cada extremo de la caja y en sus caras superior e inferior, se disponen unos orificios coaxiales que son atravesados por los vástagos taladradores verticales, cuyos extremos sobresalen por la parte superior de la caja. Una tapa de forma prismática se ajusta sobre la cara superior de la caja, de manera que con la  
20 cara interior de la tapa se presiona sobre el extremo superior de los vástagos taladradores provocando su descenso,

Arrollados exteriormente en el tramo de los vástagos taladradores que quedan interiores a la caja, se establecen los resortes de retorno que levantan automáticamente los vástagos una vez  
25 deja de presionarse en la tapa superior, en cuya boca se enchufa el cuerpo superior de la caja. Al actuar en la tapa y hacer descender los vástagos, se aumenta la longitud de la caja enchufada en la tapa. Con la existencia de dicha tapa de cobertura, no se ven exteriormente los terminales superiores de los vástagos tala-  
30 dradores.

En la hoja gráfica adjunta y a título de ejemplo, se representa un caso de realización práctica de la taladradora perfeccionada objeto del presente Modelo de Utilidad.

Las figuras 1 y 2 representan las vistas en planta y alzado  
35 longitudinal. La figura 3 es la vista en alzado lateral del testero, mientras que la figura 4 representa el corte medio vertical longitudinal.

Siguiendo los dibujos se advierte la tapa superior prismática de la cara superior plana -1- y las caras verticales, las longitudinales -2- y las de los dos testeros -3- iguales dos a dos.  
40



Esta tapa es móvil y puede quitarse fácilmente.

La base en forma de prisma de poca altura y base rectangular plana -4-, lleva sujeta longitudinalmente por uno de sus bordes y mediante remaches -5- la pestaña longitudinal -6- de la caja, que lleva los cuerpos cilíndricos taladradores -7- y -8-. El borde delantero de la base para entrada de documentos esta achafanado según -4'-, lo que facilita la entrada de documentos. La caja presenta la cara inferior -9- que se prolonga mediante la pestaña citada -6- y las caras verticales anterior y posterior -10- y -11- y la superior -12- por la que sobresalen los extremos superiores de los cilindros taladradores. La sujeción de la pestaña -6- en la cara superior de la base se efectúa intercalando una lámina intermedia -13- que garantiza la separación -14-, que ha de existir entre la cara superior plana de la base -4- y la cara inferior -9- de la caja para que puedan introducirse fácilmente por la boca delantera -15- los bordes de las hojas a taladrar.

Exteriormente a los cuerpos cilíndricos -7- y -8- y con espiras extremas vinculadas a los cuerpos cilíndricos, existen los resortes -16- y -17-. Al presionar en la cara superior -1- de la tapa, se hacen descender conjuntamente o a voluntad indistintamente los cilindros taladradores -7- y -8- que atraviesan los orificios -18- y -19- practicados en la tapa -9- y, taladrando los papeles dispuestos en el espacio -14-, sobresalen por la cara inferior de los orificios -20- y -21- practicados en la cara superior de la base -4- y coaxiales con los cuerpos -7- y -8-. Los redondeles troquelados del papel se acumulan en la tapa de quitar y poner -22- de material plástico o similar, en la que se ha enchufado el borde rectangular de la base. Al dejar de actuar en la



70 tapa -1-, la elasticidad de los resortes determina la elevación de la tapa a su posición normal.

Se fabricará la taladradora perfeccionada de impulso directo, objeto del presente Modelo de Utilidad, con los materiales apropiados a sus elementos componentes, pudiendo variar su forma, acabado, dimensiones y cuantos detalles no alteren, cambien o modifiquen su esencialidad.

===== N O T A =====

Se reivindica:

1ª.- Una taladradora perfeccionada de impulso directo, caracterizada por una base, la caja superior con los vástagos taladradores y la tapa de actuación. La cara inferior de la caja presenta una prolongación en forma de pestaña horizontal saliente, que sirve para anclaje de la caja sobre una tira distanciadora dispuesta sobre la cara superior de la base. Con esta sujeción se consigue que quede un espacio suficiente para la entrada lateral de los documentos a taladrar entre el plano horizontal de la caja y el borde achaflanado superior de la base.

2ª.- Una taladradora perfeccionada de impulso directo, según reivindicación primera, caracterizada porque en cada extremo de la caja y en sus caras superior e inferior, se disponen unos orificios coaxiales que son atravesados por los vástagos taladradores verticales, cuyos extremos sobresalen de la parte superior de la caja. Una tapa de forma prismática se ajusta sobre la cara superior de la caja, de manera que con la cara interior de la tapa se presiona sobre el extremo superior de los vástagos taladradores provocando su descenso.



3º.- Una taladradora perfeccionada de impulso directo, según rei  
vindicações anteriores, caracterizada porque arrollados exte-  
riormente en el tramo de los vástagos taladradores que quedan in-  
teriores a la caja, se establecen los resortes de retorno que le-  
100 vantán automáticamente los vástagos una vez deja de presionarse  
en la tapa superior, en cuya boca se enchufa el cuerpo superior  
de la caja. Al actuar en la tapa y hacer descender los vástagos,  
se aumenta la longitud de la caja enchufada en la tapa. Con la  
existencia de dicha tapa de cobertura, no se ven exteriormente  
105 los terminales superiores de los vástagos taladradores.

106 4º.- Una taladradora perfeccionada de impulso directo.

Consta la presente memoria descriptiva de cinco hojas foliadas y  
escritas por una sólo cara.

Barcelona, 30 de Abril de 1.974

P.A.  
M. LLORT



FIG.1

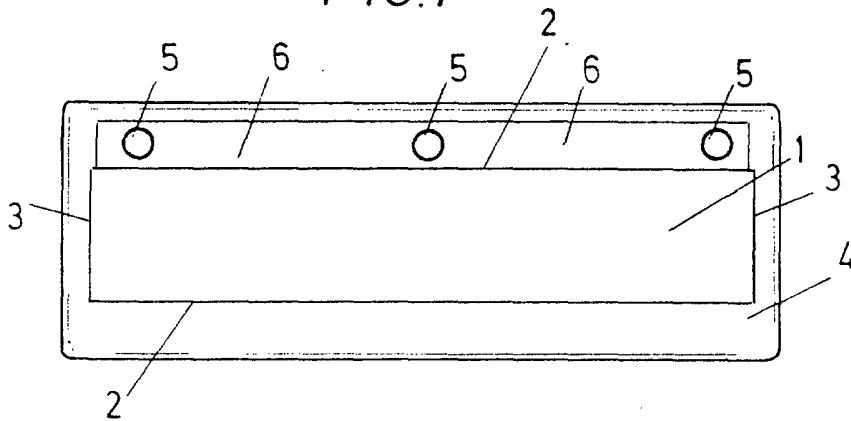

FIG.2

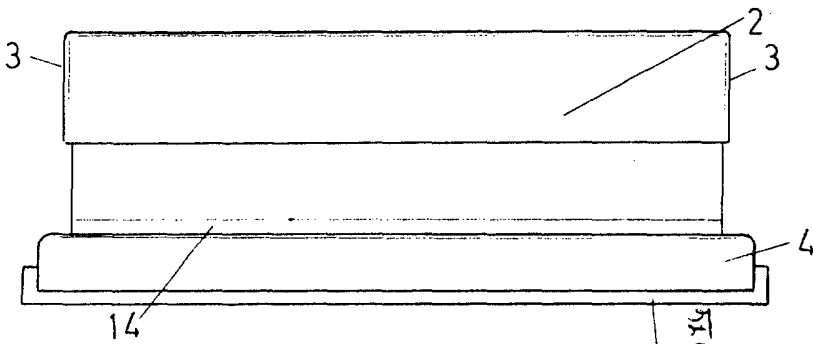

FIG.3

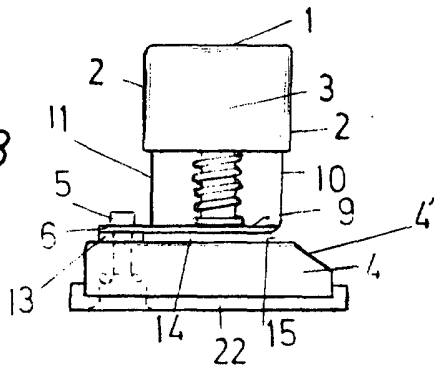
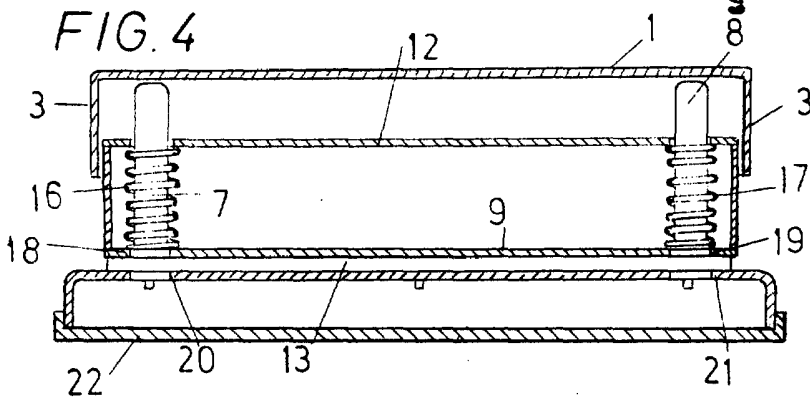

FIG.4



22 DE ABRIL DE 1934  
OPARCELONA  
M. LLORT