

202893



F.C. 25-2-1976
A47H

MEMORIA DESCRIPTIVA

Correspondiente a un Modelo de Utilidad por 20 años, para todo el territorio español, por: MECANISMO DE APERTURA Y CIERRE DE CORTINAS, a favor de D. JOSE POZO GARRIDO, de nacionalidad española, domiciliado en OROPESA (Toledo), calle Alcuzas, nº 5.

-----:oOo:-----

El presente Modelo de Utilidad se refiere a un mecanismo de aplicación en la apertura y cierre de cortinas del tipo compuesto por numerosas hileras verticales de tramos unidos de forma no rígida.

5 Si bien los railes para el deslizamiento de cortinas son conocidos y existen en disposiciones diversas, no existen para aquel tipo de cortinas específico mencionado más arriba y para el que está indicado el objeto de la presente Memoria Descriptiva.

10 Este consiste, esencialmente en una placa anterior rectangular que puede girar mediante bisagras con



15 respecto a una barra horizontal paralela a su borde superior situada tras la placa, y fijada al suelo por medio de dos barras verticales que la atraviesan y que son mantenidas en sus posiciones por tornillos prisioneros; a la placa y a la barra, que es extensible por medio de dos tubos que la envuelven y que tienen su misma sección, se fijan puentes portadores de pares de poleas de los cuales existen dos pares iguales y simétricos en los extremos del conjunto con misión de guía -- únicamente, y dos pares intermedios dotados de muelles interiores capaces de hacer volver al conjunto a su posición de reposo una vez que ha cesado la fuerza que le obligó a abrirse; por último, entre el par de poleas extremo y el de retroceso del lado más próximo a aquel en que se ejerce la fuerza de apertura, existe un par de poleas de guía de menor diámetro que los descritos, existen dos pares de cuerdas de accionamiento, de los cuales uno actúa sobre la mitad de la cortina y el otro sobre la otra mitad, teniendo el primero un recorrido por encima del primer par de poleas para recorrer toda la longitud del conjunto y envolver el par de poleas simétrico del otro extremo, tras de lo que sus extremos se fijan a puntos de la hilera central de tramos del lado de cortina que han de abrir, y teniendo unido sólidamente un delgado y resistente hilo que se fija por su otro extremo al par de poleas dotadas de muelle situado en el lado opuesto al de la mitad de cortina que abre.

40 El segundo par de cuerdas de accionamiento, que se presenta unido por una pieza deslizante al descrito para lograr su acción conjunta, pasa en principio por la parte superior del primer par de poleas para seguir

102808



45

50

55

60

hasta pasar por debajo de las poleas de guía de menor -
diámetro, de donde se dirige a su unión con la hilera -
central de la mitad de la cortina que ha de abrir, te--
niendo, como el anterior, un hilo fuertemente unido con
su otro extremo fijo al par de poleas recuperadoras del
movimiento situado en la parte opuesta. Dispone el con-
junto de una pieza de posición variable a lo largo de -
las barras verticales extremas de fijación, la cual es-
tá dotada de un gancho que permite la inmovilización de
la cortina en un determinado grado de apertura, y se ha
previsto, para la fijación de la cortina a la estructu-
ra superior, una o varias abrazaderas con dos ramas pa-
rales entre las que se situará el borde superior de -
las cortinas que quedará fijada por la presión de un --
tornillo prisionero, las cuales abrazaderas pueden ser
sustituidas por otras flexibles laminares o de cualquier
tipo.

Para ampliar la anterior descripción, y a títu-
lo de ejemplo únicamente, se acompañan unos planos en --
los que se han representado:

65

Fig. 1.- Vista por detrás del conjunto

Fig. 2.- Vista en planta

Fig. 3.- Alzado de la pieza de fijación de la -
posición de apertura.

Fig. 4.- Sección según IV-IV de la figura 3

70

Fig. 5.- Alzado y vista lateral de la abraza-
dera de fijación de la cortina.

Fig. 6.- Perspectiva del segundo tipo de abraza-
dera.

En estas figuras se han señalado, con sus refe-
rencias correspondientes, los siguientes elementos:

75

1.- Placa



202893

- 2.- Bisagras
 - 3.- Barra
 - 4.- Tubos
 - 5.- Tornillos
 - 80 6.- Barras verticales
 - 7.- Tornillos
 - 8.- Puente
 - 9.- Puente
 - 10.- Poleas de retroceso
 - 85 11.- Puente
 - 12.- Poleas guía
 - 13.- Cuerda de accionamiento
 - 14.- Cuerda de accionamiento
 - 15.- Punto de Fijación
 - 90 16.- Punto de fijación
 - 17.- Extremo de la cuerda
 - 18.- Extremo de la cuerda
 - 19.- Pieza deslizante
 - 20.- Taladro
 - 95 21.- Tornillo
 - 22.- Abrazadera
 - 23.- Brzos paralelos
 - 24.- Tornillo
 - 25 y 26.- Poleas
 - 100
- La placa -1- se une por las bisagras -2- a -
la barra paralela a ella -3-, la cual está envuelta por
los tubos -4- que aportan carácter extensible al con-
junto y cuyas posiciones se fijan por los tornillos -
-5-; a los extremos de los tubos -4- y la barra -3-, se
105 fijan por los tornillos -7-, las barras verticales-6- que
permiten la instalación del conjunto, y de la placa-1- y
la barra paralela se fijan los puentes-8-, -9-y-11- que -
sirven de soporte a los pares de poleas-10-, -12-y-25-cuyas

207393



110 funciones describiremos más adelante, existen las cuer-
das de accionamiento -13- y -14-, dos de cada una, si
bien en el dibujo solo se ha representado una para ma-
yor simplicidad, la -13- por trazo y punto y la -14-,
por trazo y dos puntos, las cuales pasa, la -13-, sobre
115 las poleas -25- situadas en primer término para seguir
por la parte superior del conjunto hasta rodear el otro
par de poleas -25- tras lo que se unen por sus extremos
-18- a la hilera central de la mitad derecha de la cor-
tina (según dibujo), existiendo en el punto -16- fuer-
temente unido el extremo de un hilo resistente cuyo ex-
120 tremo se fija al cuerpo de la polea -10- izquierda la
cual dispone de un muelle de recuperación con lo que,
al tirar del extremo anterior de -13- hacia abajo, -13-
se desplazará hacia la derecha abriendo la mitad de la
cortina, y el hilo que parte de -16- se desenrollará -
125 en -10-, y al cesar la fuerza de apertura, el muelle -
de dicha polea -10- hará que el conjunto vuelva a su -
posición inicial cerrando la cortina. Otro tanto suce-
de con la cuerda -14- que pasa sobre la polea -25- de
primer término y bajo la de guía -12- disponiendo en -
130 -15- del extremo unido de un hilo resistente con la --
misma función que el descrito y acción sobre la polea
-10- derecha, y en -17- de puntos de unión a la hilera
vertical central izquierda de la cortina.

135 Con esta disposición puede abrirse total o par-
cialmente la cortina al tirar de -13- y -14 y fijarse
su posición en un punto cualquiera para evitar que se
cierre espontáneamente, mediante la pieza -19- que tie-
ne un taladro -20- mediante el que se desliza a lo lar-
go de la barra -6- y que puede fijarse en cualquier po-



140 sición de la misma por el tornillo -21-; para la fija
 ción de la cortina a la parte superior del conjunto, -
 se utiliza una o varias abrazaderas como la -22-, dota
 da de las patillas paralelas-23- y del tornillo de fi
 145 jación -24-, o bien una abrazadera flexible como la re
 presentada en la figura -6-.

Se hace constar que la anterior enumeración es
 puramente enunciativa y no limitativa, reservándose el
 inventor el derecho que la Ley le confiere para intro
 150 ducir en el objeto de la misma las mejoras y perfeccio
 namientos que la práctica aconseje, siempre que se res
 peten sus características esenciales.

N O T A

Son de novedad las siguientes

155 REIVINDICACIONES

160 1ª.- Mecanismo de apertura y cierre de cortinas
 caracterizado por formarse según una placa anterior -
 rectangular unida por bisagras a una barra paralela a
 su borde superior e interior a ella, de las cuales pla
 ca y barra se fijan puentes soportes de varias poleas,
 siendo uno de los pares de retroceso del movimiento de
 165 apertura de la cortina y los restantes de guía de las
 cuerdas de accionamiento, las cuales cuerdas se fijan
 por sus extremos a las hileras centrales de la cortina
 a abrir y disponen de hilos resistentes fijos a puntos
 170 intermedios de ellas, que se unen por su otro extremo
 a las poleas de retroceso dotadas de muelles.

2ª.- Mecanismo de apertura y cierre de cortinas
 según la primera reivindicación, caracterizado por que
 170 las poleas de guía están dispuestas en dos pares igua
 les y simétricos extremos y un tercer par de guía se -

202807



sitúa entre uno de los descritos y las poleas de retroceso del mismo lado.

175 3ª.- Mecanismo de apertura y cierre de cortinas según las primera y segunda reivindicación, caracterizado porque las cuerdas que abren la mitad de la cortina pasan por las poleas guía más próximas, continuando por la parte superior del conjunto y rodean las poleas guía del otro lado para unirse por sus extremos a la parte -
180 central de la cortina, y las que abren la otra mitad simultáneamente, pasan asimismo por encima de las poleas guía más próximas y a continuación lo hacen bajo las poleas guía intermedias para unirse a la hilera central de la otra mitad de la cortina.

185 4ª.- Mecanismo de apertura y cierre de cortinas según la primera y tercera reivindicaciones, caracterizada porque, en la apertura, los hilos resistentes se desenrollan de las poleas respectivas que acumulan energía para devolverla al cesar la fuerza logrando el enrollamiento del hilo y el cierre de la cortina.
190

5ª.- Mecanismo de apertura y cierre de cortinas según las anteriores reivindicaciones, caracterizado -- porque dispone de una pieza deslizante sobre una de las barras verticales que dispone de un tornillo de fijación de su posición y de un gancho para la sujeción de los extremos de las cuerdas de accionamiento en cualquier punto de su recorrido.
195

200 6ª.- Mecanismo de apertura y cierre de cortinas según la primera reivindicación, caracterizado porque la cortina se une a la estructura mediante abrazaderas que pueden ser rígidas o flexibles.

7ª.- MECANISMO DE APERTURA Y CIERRE DE CORTINAS.

202893



205

Todo ello según se describe y reivindica en la presente Memoria Descriptiva, que consta de ocho hojas mecanografiadas por una sola de sus caras, y debidamente numeradas, y se ilustra con el plano adjunto.

Madrid, 7 de Mayo de 1.974

VICENTE OCHOA

P.P.

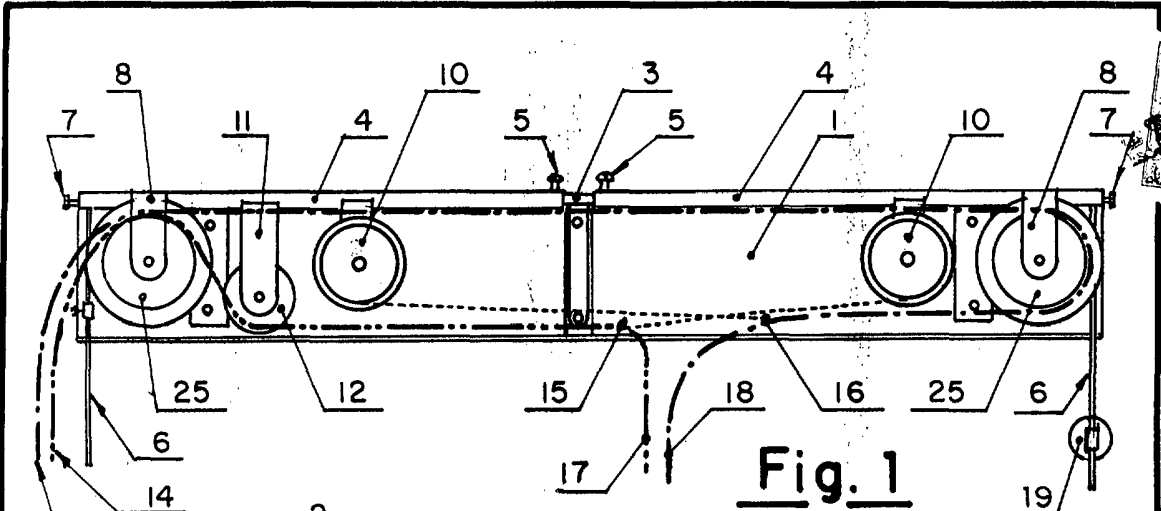

Fig. 1

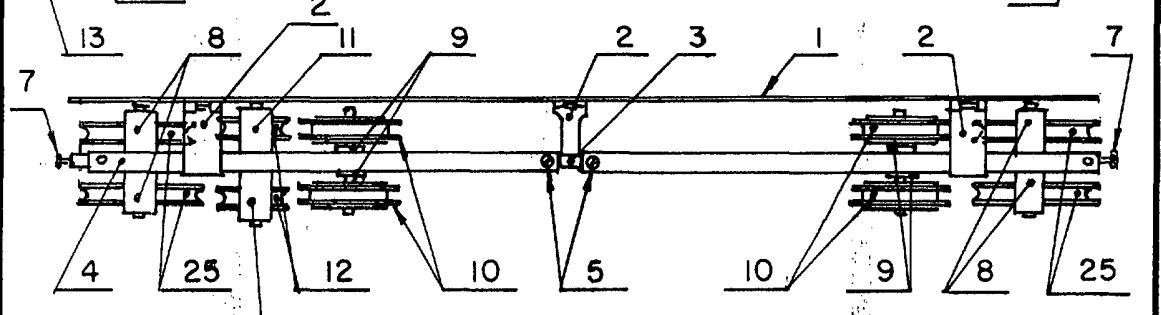

Fig. 2

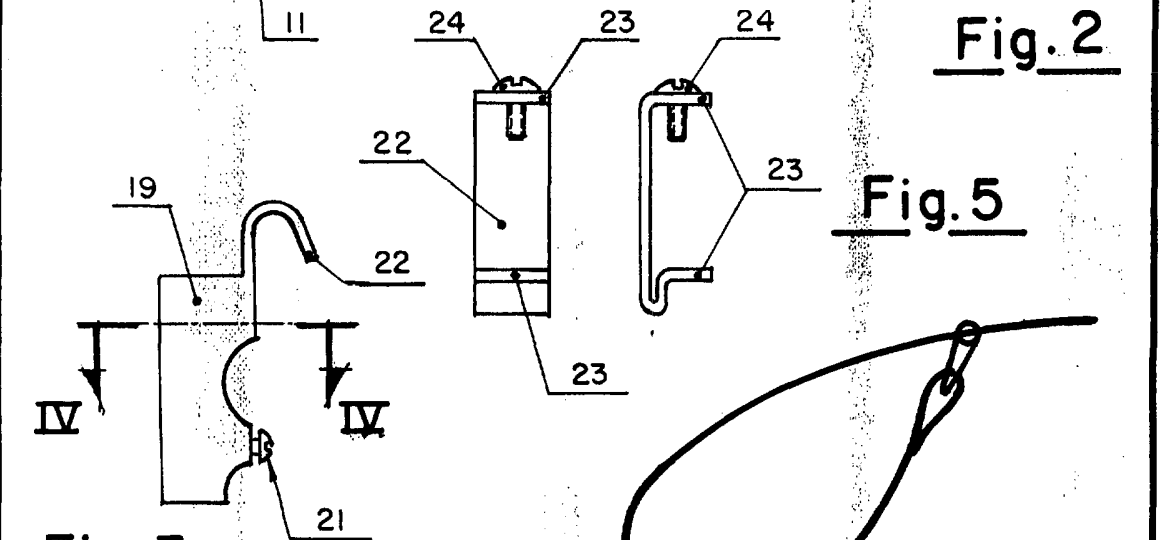

Fig. 3

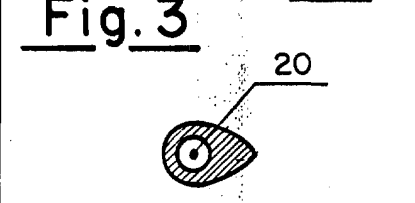

Fig. 4

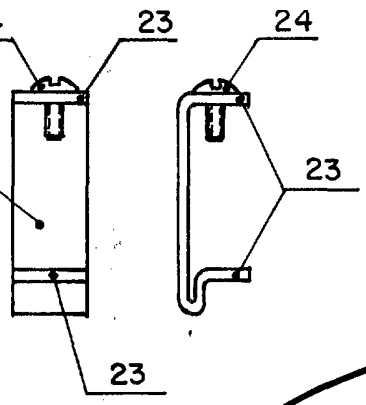

Fig. 5

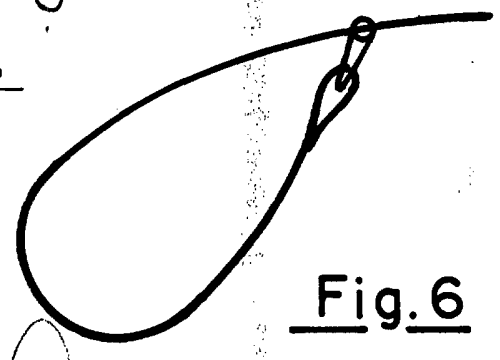

Fig. 6

Madrid - 7 MAYO 1974

VICENTE OCHOA
P.P.

ESCALA VARIABLE