

3:6:78

202824



314

Int. Cl.: E06B

MODELO DE UTILIDAD

per veinte años

a favor de

D. Amés Juan PEREZ LOBATO

de nacionalidad española

residente en MADRID, General Barrón, 53

P O R

**"HORQUILLA SUJECION DE PERSINAS ENROLLABLES EXTERIORES,
A NIVEL DESEADO".**

MEMORIA DESCRIPTIVA

Consista el objeto del referido Modelo de Utilidad en una horquilla sujeción de persianas enrollables exteriores, a nivel deseado.

Hasta la fecha no se conoce en el mercado una horquilla sujeción de persianas enrollables exteriores, a nivel deseado, como el que es objeto de éste Modelo de Utilidad, caracterizado en el cuerpo de esta memoria descriptiva.

Para la mejor comprensión del objeto del presente Modelo de Utilidad se acompaña a ésta memoria descriptiva un



10

plano explicativo de sus particularidades esenciales a título de ejemplo, no limitativo.

En la Figura -A- expuesta en el plano adjunto se aprecia en:

15

-1- cuerpo horquilla general.

-2- zona de la misma terminal más ancha.

-3- forma acunada de -2-.

-4- zona con salientes para mejor engarzar en el carril de la persiana -10-.

-5- pieza giratoria-oscilante.

20

-6- parte cuña de -5-.

-7- saliente por donde articula -2-.

-8- parte hueca de -6-.

-9- eje de giro del conjunto.

25

En la Figura -B- se aprecia una vista del conjunto anteriormente expuesto y detalle de sus partes -3-, -4-, -6- y -7-.

En -10- se aprecia el carril de la persiana.

30

Como se apreciará ésta especial horquilla se coloca en el carril de la persiana, para conseguir que, la parte superior de su colocación, la persiana queda completamente cerrada, y desde la colocación de la horquilla hacia su final con alguna holgura y entrante de claridad, para ello es su colocación, para conseguir la parte de claridad de la persiana a la altura que interese.

35

Se mejora con esta especial horquilla una finalidad de luz exterior en persianas enrollables hasta la fecha desconocida su medio de acción y que, se efectúa con suma facilidad y sin gran mecanismo de acción.

40

Descrito suficientemente el objeto del presente Modelo de Utilidad, solamente cabe hacerse constar que, podrá ser objeto de mejoras siempre y cuando no se altere su esencialidad, no desvirtuándose el cambio de forma, ni los materia-



les a emplear en su fabricación y presentación.

REIVINDICACIONES

45 Reivindica el recurrente la propiedad y el derecho ex-
clusivo de fabricación en España y sus Dominios del objeto
del presente Modelo de Utilidad, caracterizado en las si-
guientes reivindicaciones:

50 1ª. Herquilla sujeción de persianas enrollables exte-
riores, a nivel descaído, caracterizada esencialmente por dos
brazos de acción controlados por un eje extremo para permi-
tir el movimiento de una pieza articulada entre los mismos,
hueca en su parte central y en forma de cuña en su extremi-
dad delantera para conseguir que las partes de la persiana su-
perior a su colocación queden unidas completamente por su ni-
55 vel y que, las de la parte inferior abiertas para reflejar
más claridad, siendo articulada y en acción la parte central
de dicha herquilla y que, las extremidades opuestas al cen-
junte actúe por sus tres partes componentes lleva una zona
con pequeños salientes para mejor sujeción al carril de la
60 persiana.

2ª Per "Herquilla sujeción de persianas enrollables ex-
teriores, a nivel descaído".

65 Sean cuales fueren las circunstancias que concurren en
la esencialidad del presente Modelo de Utilidad, caracteri-
zado en el cuerpo de ésta memoria descriptiva.

../...

30078

202824



Consta ésta memoria descriptiva de cuatro hojas mecanografiadas por una sola cara, numeradas, foliadas y acompañadas de una hoja de planos a título de ejemplo, no limitativo.

Madrid, 4 de Mayo de 1.974.

P.A.

A large, stylized handwritten signature in black ink, positioned below the 'P.A.' text.

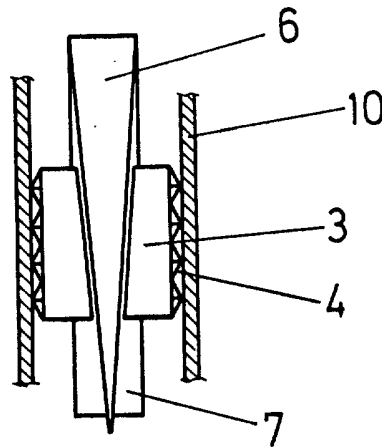
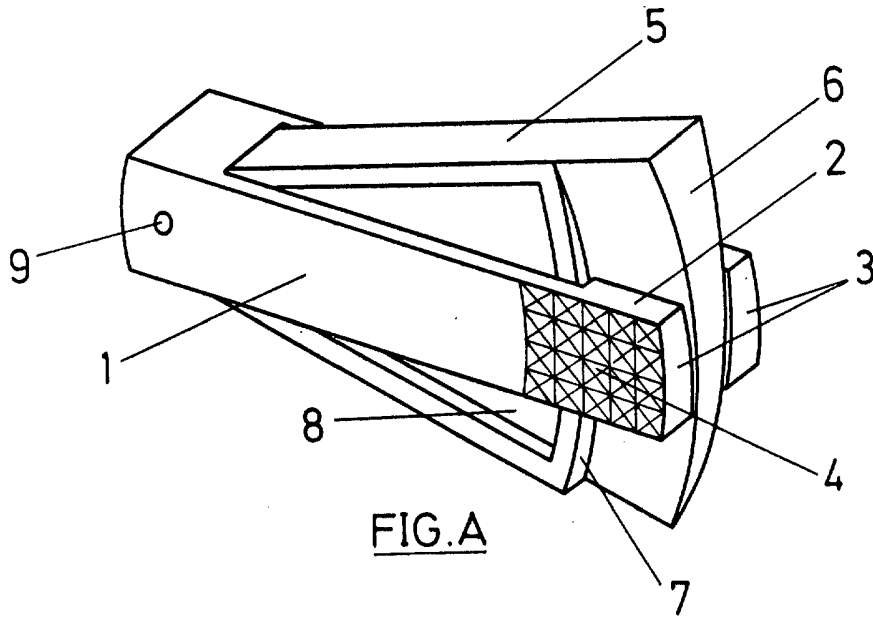

Madrid,
PA.

escala variable.