

202706



MAR. 1952

202706

MEMORIA DESCRIPTIVA

PARA UNA PATENTE DE INTRODUCCION POR DIEZ AÑOS EN ESPAÑA,
A FAVOR DE DON ANTONIO COSCOLLA Y BONET, DE NACIONALIDAD
ESPAÑOLA, RESIDENTE EN BARCELONA, calle Duque de la Vic-
toria, 4, 3º, 1ª

sobre:

" MAQUINA PARA LA PREPARACION DE PIELES, IMITANDO PIELES
DE CALIDAD "

& & & & & &

La presente patente de introducción se refiere a una
máquina para la preparación de pieles, imitando pieles de
calidad.

5 En otra solicitud de patente, a favor del peticiona-
rio se describe y protege un procedimiento que tiene como
rinalidad esencial la preparación de pieles, imitando pie-
les de lujo como astrakán y agneau des indes (cordero de
indias), en cuya ejecución figura como elemento muy impor-
tante la máquina que en la presente memoria se describe y
10 protege.

Para mejor comprensión del objeto de la patente, en
los dibujos adjuntos, y a título de ejemplo práctico de



realización, no limitativo, se presenta una forma de ejecución en los que :

La figura 1ª constituye una vista frontal de la máquina, construida de acuerdo con los principios que informan esta patente.

La figura 2ª representa una vista lateral, mostrando la disposición de sus elementos integrantes, y

La figura 3ª es una vista en planta de la máquina.

De acuerdo con dichos dibujos la máquina está constituida por una bancada (1) que sostiene una mesa o plataforma (2), en la cual se establece un tablero (3) que se levanta por la presión de un pedal (4) y unos tirantes (5), disponiéndose en la parte superior una superestructura (6) apoyada en unos tirantes (7), la cual forma puente, en el que van fijos un molde metálico compuesto de un tablero metálico (8), en el cual existen las grabaciones en acero inoxidable, imitando los rizos de la piel, hallándose sostenido el molde a la superestructura por un juego de tirantes (9) y calentándose el molde por corriente eléctrica, mediante la disposición de hilos (10).

En el centro del tablero metálico, que constituye el molde, existe una palanca (11), cuya especial disposición se aprecia nítidamente en la figura 2ª de los dibujos que se acompañan, que se acciona a mano, y tiene dicha palanca, por objeto principal, lograr un ligero desplazamiento del molde en sentido horizontal, para que una vez introducido, que previamente se ha levantado mediante planchado, el pelo en los dibujos del molde, y después de desplazado, se acciona el pedal y el tablero movable (3) se acerca al molde, que permanece fijo, produciéndose la presión que riza el pelo en la forma que señalan los dibujos del expresado molde.

No obstante los detalles de ejecución en esta forma pre-



1952

ferida de la máquina que se protege, ha de entenderse que la misma no queda limitada, y que podrán introducirse modificaciones de forma y de detalle, sin salirse de la esencialidad del objeto que se describe y reivindica.

5

N O T A

En resumen : la patente de introducción recaerá sobre las siguientes reivindicaciones :

10

1ª. - Máquina para la preparación de pieles, imitando pieles de calidad, caracterizada por comprender una bancada que sostiene una mesa o plataforma, en la cual se establece un tablero que se levanta por la presión de un pedal y unos tirantes, disponiéndose en la parte superior una superestructura apoyada en un juego de tirantes, la cual forma puente, en el que van fijos un molde metálico, compuesto de un tablero metálico, en el cual existen las grabaciones en acero inoxidable, imitando los rizos de la piel, hallándose sostenido el molde a la superestructura por otro juego de tirantes, y calentándose el molde por corriente eléctrica. mediante la disposición de hilos adecuada.

15

30

2ª. - Máquina, según la reivindicación anterior, caracterizada porque en el centro del tablero metálico, que constituye el molde propiamente dicho, existe una palanca, accionada a mano, que tiene por finalidad lograr un ligero desplazamiento del molde en sentido horizontal, para que una vez introducido el pelo, previamente levantado mediante planchado, en los dibujos del molde, y después de desplazado, se acciona el pedal y el tablero movable se acerca al molde, que permanece fijo, produciéndose la presión que riza el pelo en la forma que señalan los dibujos del expresado molde.

25

3ª. - MAQUINA PARA LA PREPARACION DE PIELES, IMITANDO PIELES DE CALIDAD.

Según se describe en esta memoria que consta de tres hojas escritas a máquina por una sola cara y dibujos unidos.

Madrid

28 MAR. 1952

ANTONIO FERNANDEZ PASUAL
E.A. *Antonio Pasual*

Fig. 1

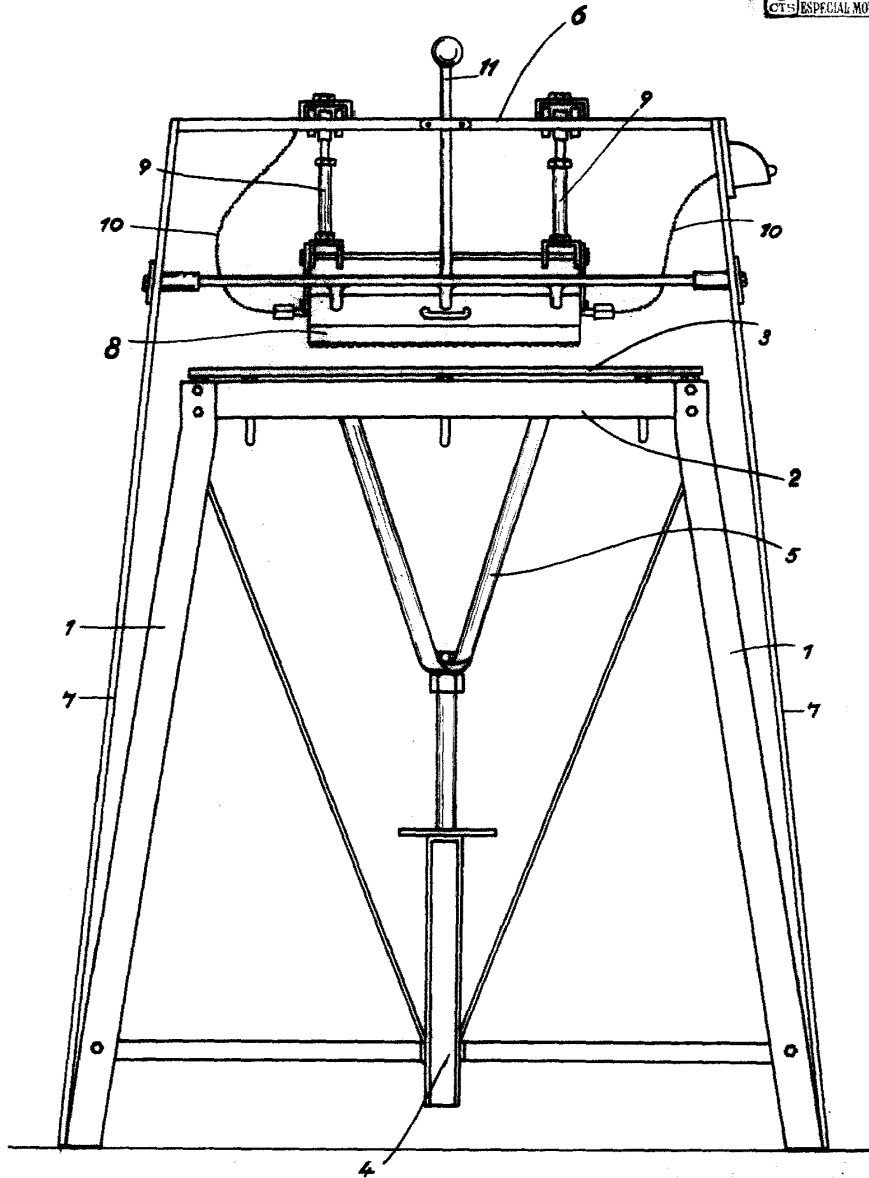

28 MAR. 1952

ANTONIO FERNANDEZ PASQUAL

N.º 2.

Antonio Fernandez Pasqual

Escafo variable.

202706

Don Antonio Cascoella Bonet.

Tres hojas, 2.

Fig. 2

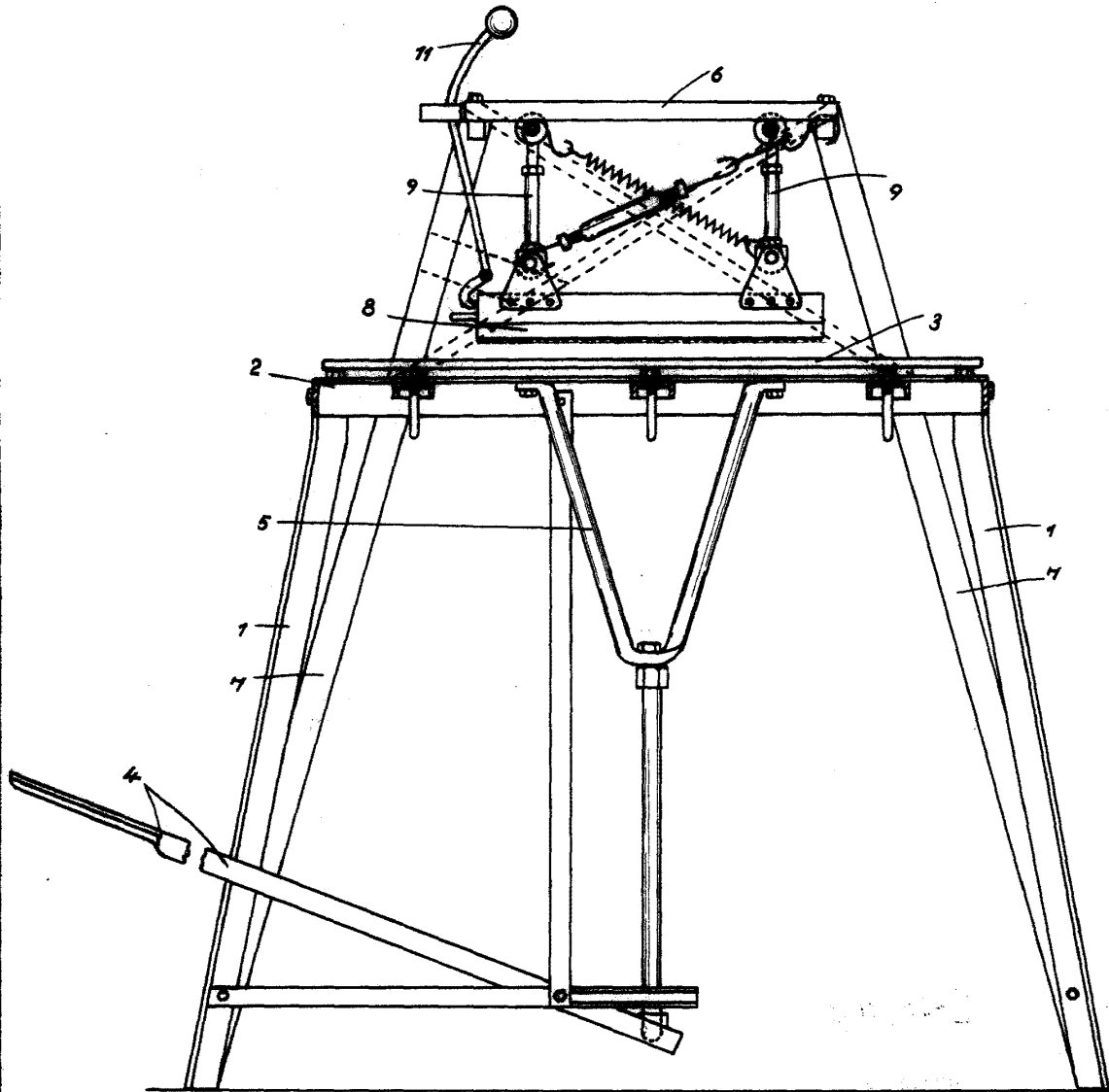

98 MAR 1952

FABRICA FERNANDEZ PASQUA
S.A.

Fernandez Pasqua

Escala variable.

Fig.3



1952

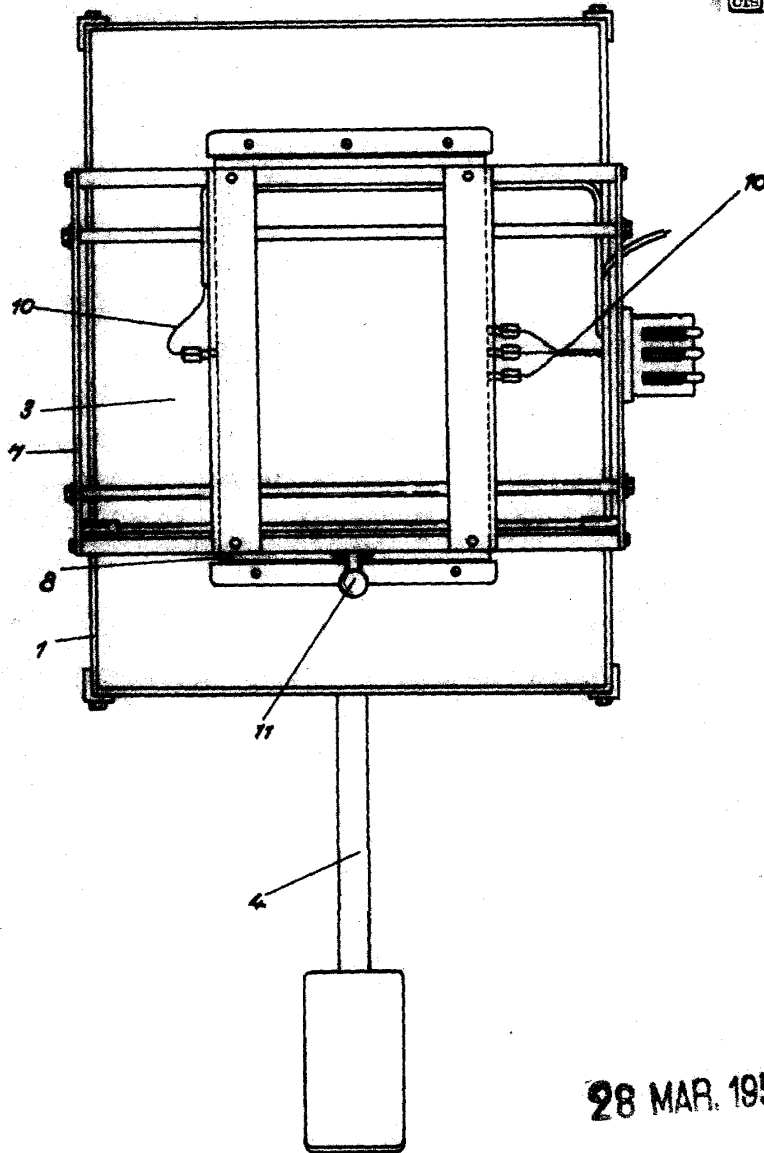

28 MAR. 1952

ANTONIO FERNANDEZ PASQUA
A.P.

Antonio Fernandez Pasqua

Escola variable.