

20:8:78



19

202634

Cl.:	A45C

MODELO DE UTILIDAD

por 20 años

por "MONTURA PARA BOLSOS Y SIMILARES", a favor de D. Nicolás CATA Girons, de nacionalidad española, domiciliado en MALGRAT DE MAR (Barcelona) - Milans del Bosch, s/n.

=====

MEMORIA DESCRIPTIVA

El presente Modelo de Utilidad se refiere a una  
 forniture para la constitución de bolsos, monederos y  
 otros contenedores similares, que se caracteriza por las  
 ventajas funcionales y formales que aporta respecto a

5. otros tipos conocidos.

La nueva montura consiste en dos bandas curvi-  
 líneas destinadas a sustentar transversalmente el cuerpo  
 del bolso o contenedor, articuladas por sus extremos in-  
 feriores, correspondientes al fondo de dicho objeto, y

10. unidas por sus cabezas a largueros de sujeción para los  
 bordes de material flexible formante del bolso o similar.

Para facilitar la explicación, se acompaña a  
 la presente memoria unos dibujos en los que se ha repre-  
 sentado, a título de ejemplo ilustrativo y no limitativo,

15. un caso de realización de una montura para bolsos y simi-



lares, según los principios de las reivindicaciones.

En los dibujos:

La figura 1 es una sección transversal del dispositivo, y la figura 2 una proyección lateral y parcial del mismo, en la que se ha indicado con los números I-I la posición del plano seccionador que origina la anterior.

La figura 3 es una vista en perspectiva de la nueva fornitura en posición de sus largueros superiores separados, correspondiente a la situación del bolso o similar abierto.

Los elementos designados con números en los dibujos corresponden a las partes siguientes:

-1- y -2-, componentes laminares y semirrígidos de naturaleza metálica, articulados por sus extremos inferiores en la unión -3-, asegurada por el pasador -4-, transversal a aquéllos; -5- y -6-, cabezas de los componentes -1- y -2-, unidas inseparablemente, por ejemplo, mediante soldadura por puntos, a los largueros -7- y -8-, de sección en forma de U o similar, para la sujeción de los bordes superiores del material laminar y flexible, tal como la piel natural o imitada, formante del bolso o similar; -9- y -10-, elementos de cierre que aseguran la continuidad de yuxtaposición de los elementos -7- y -8- o bien su separación paralela, cuando interese.

Los componentes -1- y -2-, servirán, pues, de guía y armadura para las paredes laterales del contenedor y, en una versión preferente de éste, irán recubiertos tanto exterior como interiormente. En otra versión, la superficie externa de los componentes -1- y -2- podrá quedar visible, y a ella se le aplicarán facultativamente elemen



tos decorativos, tales como piedras valiosas naturales o sintéticas. En otra versión, la superficie externa de cada uno de dichos componentes recibirá una banda central de anchura tal que deje visible una zona longitudinal correspondiente a cada borde.

5. Todo cuanto no afecte, altere, cambie o modifique la esencia de la montura descrita, será variable a los efectos del actual Modelo.

N O T A.

10. Se reivindica como objeto de este registro por Modelo de Utilidad.

1.- Montura para bolsos y similares, caracterizada esencialmente por estar constituida por dos elementos laminares en forma de bandas curvilíneas semirrígidas, dispuestas simétricamente respecto a un plano longitudinal del contenedor, articuladas por sus extremos inferiores y unidas por sus extremos superiores a las partes medias de sendos largueros constitutivos de la embocadura del contenedor y dotados de medios de cierre y abertura.

15. Sean cuales fueren las circunstancias que concurran en la esencialidad del Modelo de Utilidad, definiendo en la anterior reivindicación, cuyo objeto es:

2.- "MONTURA PARA BOLSOS Y SIMILARES".

Consta la presente memoria de cuatro hojas foliadas, mecanografiadas por una sola cara y de los dibujos

20. 25. liadas, mecanografiadas por una sola cara y de los dibujos

28-8-78

- 4 - 202634

19



jos unidos a la misma.

Barcelona, **19 ABR. 1974**

P.A. de D. Nicolás CATÁ Girons,

ALFONSO DURÁN

p. p.

*Fdo.: Luis Durán Benejam*

FE/mpc.

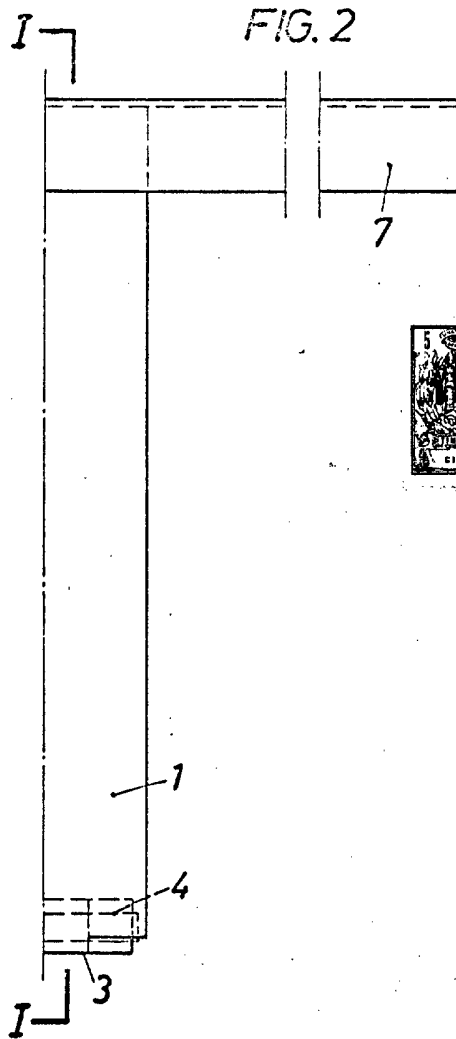
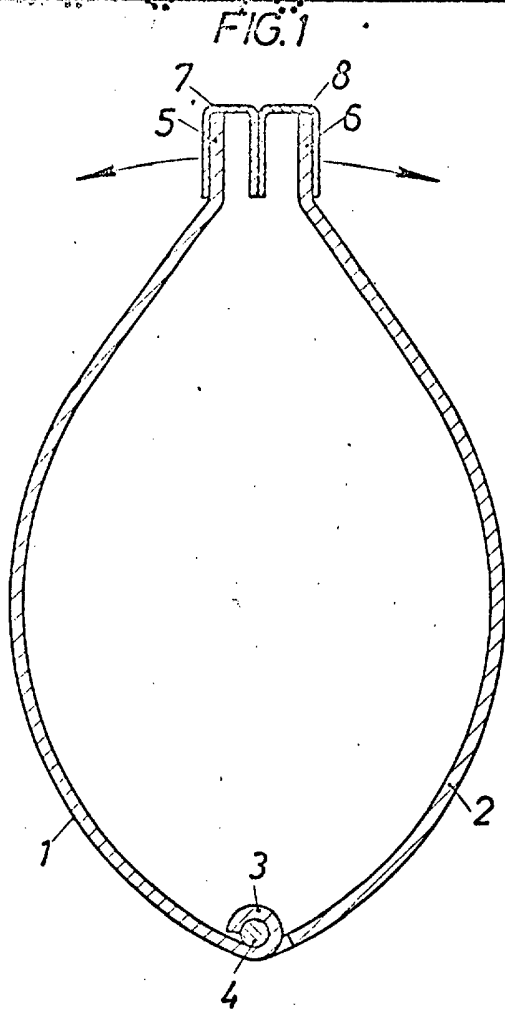

1974

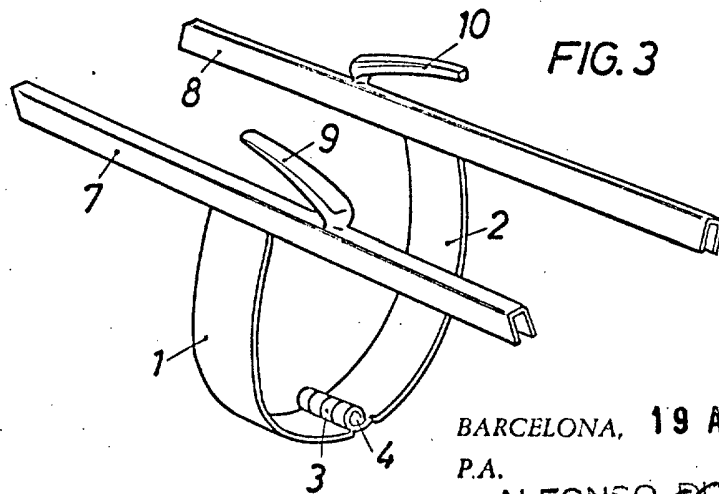

BARCELONA, 19 ABR. 1974

P.A.  
ALFONSO DURÁN  
P. P.

Fdo: Luis Durán Benejam

ESCALA VARIABLE