

23 ABR



202467

Int. Cl.:

H01 F

H02 B

## M O D E L O D E U T I L I D A D

por veinte años,

para todo el territorio español, por "BATERIA MONOBLOQUE DE POTENCIOMETROS", cuyo privilegio se solicita a favor de ICAPRE S.A., entidad nacional; sita en HOSPITALET DE LLOBREGAT (Barcelona), Cobalto nº 122-124.

## M E M O R I A D E S C R I P T I V A

El presente MODELO DE UTILIDAD, tiene por objeto, conforme indica su enunciado, en una batería monobloque de potenciómetros, cuyas nuevas características de diseño, construcción y conformación permiten la obtención de un nuevo objeto de gran utilidad cumpliendo la misión para la que específicamente ha sido concebido con una seguridad y eficacia máxima.

En la actualidad para conseguir una batería de potenciómetros, se tenían que ir solidarizando cada uno de ellos a una placa ó a un circuito impreso, teniendo que efectuar las soldaduras pertinentes para la sujeción y conexión entre ellos.

23 ABR.



202467

Con este nuevo sistema se eliminan las operaciones de soldadura y de montaje anteriormente citadas consiguiendo un abaratamiento del coste de este producto.

5 Esta batería está formada a base de un circuito impreso en el cual se le ha aplicado una pista de carbón que esta formada por una plancha de baquelita impregnada de carbón, siendo esta pista la que hace la función de colector. El circuito impreso está solidarizado una  
10 pieza de material preferentemente plástico la cual hace la función de soporte a los ejes roscados en donde van colocados los cursores con sus respectivos contactos móviles, consiguiendo con esta disposición una batería compacta de potenciómetros.

15 Otros detalles y características del actual Modelo se irán poniendo de manifiesto en el transcurso de la descripción que a continuación se dá, en que se hace referencia a los dibujos que a esta Memoria se acompaña en la que, se representan los detalles preferidos de la idea del Modelo. Estos detalles se dán a título  
20 de ejemplo, haciendo referencia a un caso posible de realización practica, pero el Modelo no queda limitado exactamente a los detalles que allí se exponen; por tanto esta descripción debe ser considerada desde un punto de vista ilustrativo y sin limitaciones de ninguna  
25 clase.

La fig. 1 es una vista de la batería monobloque de potenciómetros, mientras que la fig. 2 es una vista sec-

20246 ? ABR.



cionada de perfil del conjunto.

En la fig. 2 se puede observar que la batería esta formada por bastidor soporte 17, el cual esta fabricado de una pieza, siendo preferentemente de material plástico.

5

Este soporte bastidor 17 presenta la forma de una caja rectangular careciendo de su cara posterior. La cara anterior 11 presenta una serie de pequeñas entallas 12 efectuadas con el fin de poder observar y guiar el cursor 13. Por la parte posterior y uniendo la base superior con la inferior aparecen unos separadores 14 estos estan efectuados con la finalidad de dar mayor consistencia al soporte bastidor 17 y hacer de guia y separador a los cursores 13. El número de separadores 14 esta en función al número de potenciómetros que se quiera aplicar en una batería.

10

15

Tanto en las bases superior como inferior existen unos pequeños taladros pasantes para alojar a los ejes roscados 15. La parte inferior de estos ejes, sobresale del bastidor soporte 17 estando conformados por su parte inferior para poder acoplar un botón de mando 16. En la parte opuesta al bastón de mando se le ha efectuado al eje una mecha para que se aloje en el taladro inferior.

20

25

A este eje 15 se le ha aplicado el cursor 13, este cursor presenta una zona cilindrica en la cual se le ha

6:3:78

-4-

202467

23 ABR



efectuado un taladro pasante y roscado con el mismo pa-  
so que el eje 15. Por la parte inferior de la zona ci-  
lindrica donde se ha efectuado el taladro roscado, sur-  
ge una forma sensiblemente prismatica de seccion rec-  
5 tangular, siendo la anchura de este prisma igual que la  
distancia que existe entre dos separadores 11 consec-  
tivos del soporte bastidor 17. En la base inferior de  
este prisma se le ha solidarizado un contacto movil 18  
el cual presenta dos patas, estando una de ellas en  
10 contacto con la platina de cobre del circuito impreso  
19 y la otra en contacto con la pista de carbón 20.

El eje roscado 15 se le hace pasar por los taladros  
efectuados en el soporte bastidor 17 introduciendo el  
cursor 13 por medio del taladro roscado efectuado pa-  
15 ra tal fin, quedando las dos caras laterales del prisma  
del cursor alojadas entre dos separadores 11 consecuti-  
vos, con esta disposición al hacer girar el eje 15.

El cursor 13 al no poder rotar conjuntamente con el  
eje al impedirselo los separadores 14, este se despla-  
20 za a lo largo del eje 15.

Todo el bastidor soporte 11 con todas sus piezas que  
están solidarizadas a él, se unen al circuito impreso  
19 y a la pista de carbón 20 mediante medios convencio-  
nales de sujección y en su caso tornillos.

25 La pista de carbón 20 presenta unas entallas para  
que una pata del contacto movil se deslize por la ple-

202467 23 NOV. 1978



tina de cobre del circuito impreso 19 mientras que las otras dos se deslizan sobre la pista de carbón 20. Esta pista de carbón presenta tantas entallas como ejes roscados.

5           Se comprenderá, despues de observados los dibujos y la explicación que hemos efectuado de ellos, que el Modelo que motiva la presente Memoria proporciona una construcción sencilla y efectiva que puede ser llevada a la práctica con gran facilidad, constituyendo, sin  
10           duda alguna, un resultado industrial.

          Se hace constar a los efectos oportunos, que en el objeto que constituye el presente Modelo podrán introducirse todas aquellas variaciones y modificaciones de detalle que las circunstancias y la práctica pudieran aconsejar, siempre y cuando con las variantes que se  
15           introduzcan, no se altere o modifique la esencia del Modelo, que queda resumido en la siguiente

#### N O T A     R E I V I N D I C A T O R I A

          1ª - "BATERIA MONOBLOQUE DE POTENCIOMETROS", caracterizada por presentar un bastidor soporte el cual es-  
20           ta construido de una sola pieza y de material plástico presentando la forma de un prisma rectangular hueco, el cual carece de su cara lateral posterior por donde queda solidarizado a un circuito impreso que lleva adapta-  
25           do una pista de carbón que hace la función de colector,

23



202467

mientras que la cara lateral anterior presenta unas entallas las cuales sirven para guiar y observar al cursor.

2ª - Bateria, según la anterior reivindicación, caracterizada por presentar en la parte interior del bastidor soporte unos separadores de sección rectangular que unen a las bases del anteriormente citado bastidor soporte, apareciendo en estas bases unos taladros pasantes con la finalidad de alojar unos ejes roscados.

3ª - Bateria, según las anteriores reivindicaciones, caracterizada porque en los ejes roscados se les ha adoptado un cursor por medio de un taladro pasante roscado con el mismo paso que el eje, presentando el cursor por la parte donde se le ha efectuado el taladro una forma cilíndrica la cual va a morir en un prisma sensiblemente rectangular de tal forma que la distancia entre sus caras laterales es igual a la distancia entre dos separadores consecutivos, apareciendo solidarizado a su base inferior un contacto móvil el cual presenta tres patas, deslizándose una de ellas sobre la pletina de cobre del circuito impreso y las otras dos sobre la pista de carbón.

4ª - "BATERIA MONOBLOQUE DE POTENCIOMETROS".

Todo tal y conforme queda descrito y reivindicado en la Memoria Descriptiva que antecede y que consta de seis hojas escritas a máquina en una sola de sus caras y un plano que la ilustra.

MADRID, 23 Abril 1.974  
 ICAPRE S.A.,  
 P.A.,

202467

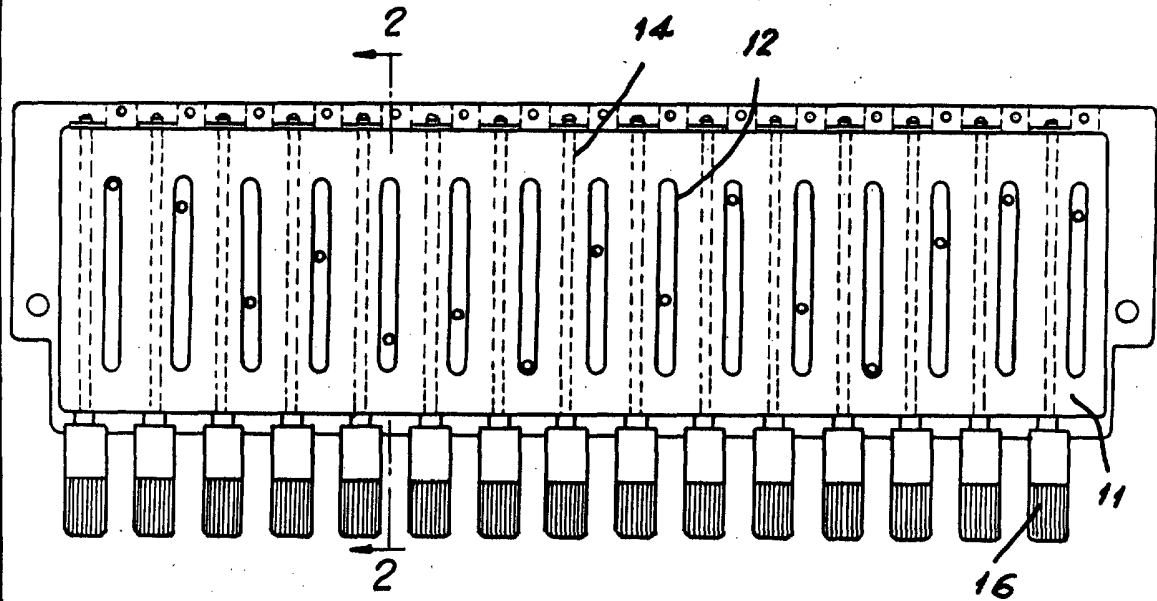

FIG. 1

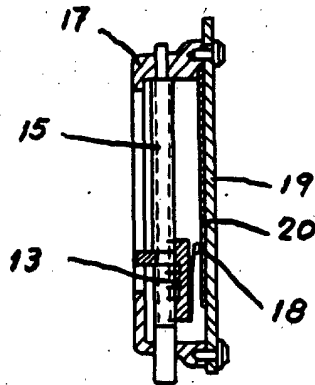

FIG. 2

Madrid, 23 de abril de 1974.  
P.O. M<sup>o</sup> Carmen Morgades y Manonelles  
P.P.

Escala convencional