



20 APR

202401

MEMORIA DESCRIPTIVA

=====

Correspondiente a la solicitud de registro de Modelo de Utilidad, que por veinte años, se solicita a favor de Don Manuel PASCUAL RENOM, de nacionalidad española, residente en Barcelona, calle Ramón Albó nº 78 5º 1ª, - - -

5.

p o r

"JUEGO DE FUTBOL DE SOBREMESA"

=====

El objeto del presente Modelo de Utilidad se refiere a un juego de fútbol de sobremesa, el cual aparte de su sencillez constitutiva, presenta la ventaja de que en el mismo, el propio niño interviene totalmente en el juego. Existen otros juegos de salón o sobremesa de accionamiento electromecánico más o menos automatizados, en los que la participación del niño o jugador es mínima, pues se limita a accionar más o menos oportunamente aquellos

10.

15.



- mecanismos. El presente juego de fútbol de sobremesa está basado en las mismas reglas que rigen para la práctica real de aquel popular juego deportivo, adecuadamente adaptadas a las particularidades del mismo, y como se dijo, es el
5. propio niño o jugador quien participa totalmente en el juego, adiestrándose en la preparación de las jugadas, pues él mismo efectúa la colocación más conveniente de los muñecos-jugadores, y manteniendo además una atención constante en la actuación de su contrario.
10. Para una correcta interpretación se describe, a continuación un caso de realización práctica, a título de ejemplo, no limitativo del juego de fútbol de sobremesa, acompañándose de una hoja de dibujos en la que:
15. La figura 1, representa una perspectiva del campo de juego.
- La figura 2, representa una vista en alzado, parcialmente seccionada, de la zona inmediata a una portería con inclusión del balón y de dos muñecos-jugadores.
20. Consiste el presente juego de fútbol en un paño verde -3- o similar, en el que se habrán estampado las líneas y otras indicaciones propias de aquel juego (fig. 1) a semejanza de un campo real.
25. Por otra parte, comprende dos equipos de muñecos-jugadores -5-5a-, estando dotado cada jugador de una peana estabilizadora -6-, capaz de deslizarse por aquel paño -3- representativo del campo de juego, mediante los empujones dados con el dedo por uno u otro niño o jugador,
- siguiendo su turno o bien cuando las reglas del juego lo indiquen, con cuales empujones el muñeco-jugador -5- en
30. cuestión desplazará una bola o balón -7- de considerable tamaño con respecto a aquellos muñecos (fig. 2).



202401

5. Asimismo se han previsto dos porterías -8-, cada una de ellas dotada de en su zonas trasera y laterales de un espacio inferior abierto -9- para manejo desde atrás y a través de dicho espacio, del respectivo muñeco-jugador -5a- representativo del portero, mediante un mango o varilla -10- adecuados.

10. Son variables las circunstancias de tamaño, forma y material particularmente referidas a cada uno de los elementos que integran el conjunto, en el que podrá ser variado todo aquello que no suponga una alteración de la esencialidad del objeto expuesto en la pasada descripción lo cual deberá ser considerado en su más amplio sentido y no como una limitación de posibilidades de realización.

N O T A

15. Descrito el objeto y utilidad de la presente invención, lo que se declara como no divulgado ni practicado en España, comprende las siguientes reivindicaciones:

20. 1a.- Juego de fútbol de sobremesa, caracterizado por el hecho de comprender un lienzo de material textil, plegable, en cuya superficie superior hay estampadas las líneas y otras señalizaciones propias del campo de juego; dos porterías y dos equipos de muñecos-jugadores, provistos cada muñeco de una peana estabilizadora, susceptible de deslizarse mediante empujones aplicados con el dedo sobre aquel lienzo constitutivo del terreno de juego,

25. al objeto de desplazar el consiguiente balón.

2a.- Juego de fútbol de sobremesa, según la anterior reivindicación, caracterizado porque las porterías están dotadas en su zona trasera de un espacio inferior

13.75

202401



abierto, al objeto de manejar desde atrás y a través del mismo, al respectivo muñeco-jugador representativo del portero.

3a.- JUEGO DE FUTBOL DE SOBREMESA.

5.

Según se describe y reivindica en la presente Memoria descriptiva que consta de cuatro hojas foliadas y escritas por una sola cara y acompañada de una hoja de dibujos.

20

Madrid, a

de Abril de mil novecientos

10.

setenta y cuatro.

P.A.,

[Handwritten signature]

202401

20. Apr.

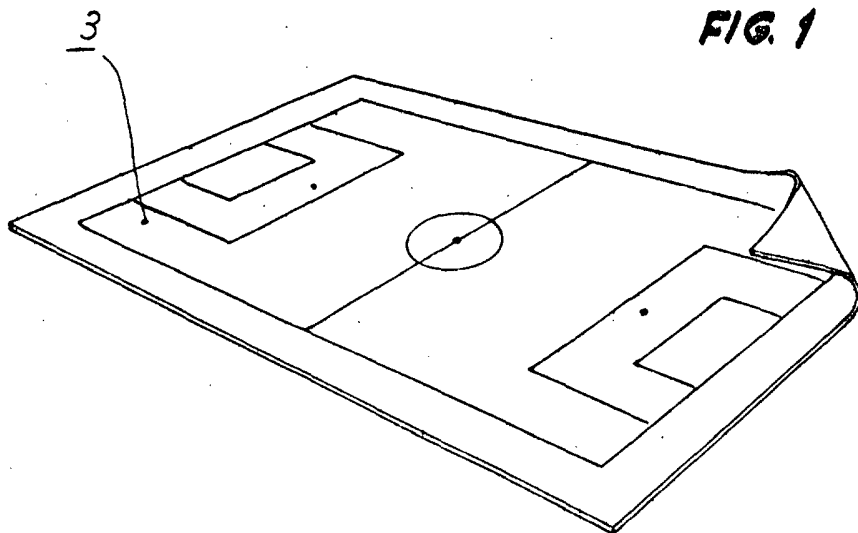
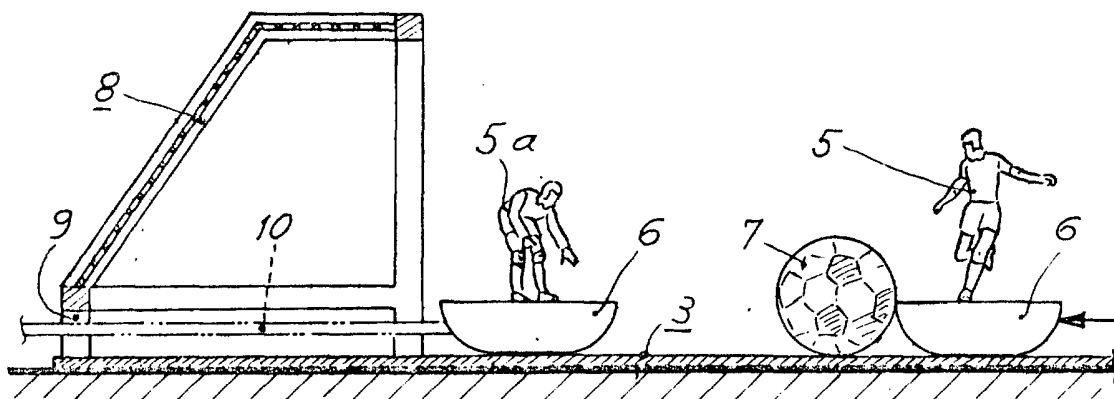

FIG. 2



Madrid, 20 Abril de 1974.

p.a.

A. Aricha

p.

Escala variable