

202318

IMP. CIB: H01 H



202318

MEMORIA DESCRIPTIVA

para solicitar

MODELO DE UTILIDAD

en

E S P A Ñ A

Por VEINTE años

Por : " INTERRUPTOR AUTOMATICO  
PARA VEHICULOS "

A nombre de:

DA MARIA NIEVES CARRERAS SERRA, de  
nacionalidad Española

Domiciliada en :

TARRASA (Barcelona) Nuestra Señora  
de los Angeles, número 28



El objeto de la presente solicitud de modelo de utilidad, se refiere a " interruptor automático para vehículos " cuyas características de novedad le confieren la cualidad de aportar, a la función a que se destina, las siguientes ventajas :

5.-

a) -- Posibilita una desconexión inmediata del circuito eléctrico en caso de colisión violenta o desnivelamiento anormal.

10.-

b) -- Es susceptible de ser conexasionado nuevamente, si eventualmente es preciso.

c) -- Su posterior conexasionado puede ser realizado con mando a distancia.

15.-

d) -- No provoca desconectamiento en caso de detenciones rápidas pero normales, tales como frenazos bruscos, oscilaciones por terrenos accidentados, desnivelamientos del terreno, etc.

e) -- Es aplicable a cualquier tipo de vehículos.

20.-

f) -- Una vez provocada la desconexión, ésta no se realiza nuevamente, aunque haya retornado el vehículo a una posición eventualmente normal, mientras no sea requerido para ello a través del mando correspondiente.

25.-

g) -- De pequeñas dimensiones, poco peso y simple mecanismo, es situable en cualquier lugar próximo a la fuente de energía eléctrica.

30.-

En el adjunto plano, para facilidad de la descripción, a título de ejemplo y sin caracter limitativo alguno, por lo tanto, se ha representado una forma preferida de realización del modelo que se preconiza.



La figura 1 representa una vista en alzado y sección diametral por el eje de bornes en la que se aprecia el elemento móvil conector (mercurio) y su cono de expansión provocador asimismo de la retención del contactor en el caso de la desconexión violenta por cualquier causa.

La figura 2 representa una vista en planta de la figura 1.

La figura 3 representa una vista en alzado y sección transversal por A - A' en la que se aprecia el pequeño dispositivo integrante provocador, mediante mando a distancia, del retorno a la normalidad o continuidad eléctrica.

Como puede apreciarse, este modelo consta de una envolvente o cuerpo principal (1) en cuyo interior presenta una cavidad central cilíndrica, cuyo extremo superior está en continuidad, dispuesto por un tronco de cono invertido (2) conformando un embudo, con paredes lisas internas y estriadas escalonadamente, las exteriores, circundando a este embudo dispone de una cavidad cilíndrica; tapado y cerrado todo ello, por una tapa (3), hermética, cuya cara superior es portadora de un visor (4). El elemento (1) dispone de un brazo lateral (5) el cual en su interior alberga un pistón o émbolo (6) cuya cabeza está requerida en posición mediante un resorte (7), la cual cabeza del pistón cierra un conducto comunicante con la cavidad circundante del embudo y que a su vez, por la zona delantera de la cámara del émbolo, es comunicante con la cavidad cilíndrica central de embudo en la que, y en paredes opuestas transversalmente, van injertados

35.-

40.-

45.-

50.-

55.-

60.-



65.-

elementos metálicos o bornes de conexión (8), sobre las que cerrará circuito eléctrico, en continuidad, un elemento metálico líquido (MERCURIO) (9) contenido en dicha cavidad central del embudo troncocónico. Una tapa (10) provista de perforación central fijará el resorte (7) y permitirá el paso de un mando flexible (11) que fijado en la cabeza del émbolo, posibilitará, a distancia, la apertura o cierre del conducto comunicante entre la cámara circundante del embudo y la parte inferior de la cavidad central del mismo.

70.-

Todo el conjunto debe estar realizado en materiales no atacables por el mercurio a excepción del resorte y mando.

75.-

Su funcionamiento es como sigue: Depositado el mercurio en cantidad determinativa, en el interior de la cavidad central este posibilita contacto eléctrico en continuidad, entre ambos bornes, y cuando exista un movimiento de oscilación o retención violenta, la parte rebosante de mercurio, por encima de los bornes, saltará en pequeñas gotitas sobre la zona interna del cono, volviendo a retornar a su lugar, pero ello no impide la continuidad de contacto eléctrico que sigue verificándose por el contenido de mercurio que ha permanecido en el fondo de dicha cavidad.

80.-

85.-

90.-

Para el caso de un violento choque o desnivelamiento excesivo el mercurio saltará por encima del cono, depositándose en la cavidad circundante, sin poder retornar, por impedírsele la pared escalonada del cono, cortando el circuito eléctrico entre ambos bornes e interrumpiendo la continuidad general del mismo. Para el retorno a su lugar, de la cavidad central, será



95.-

preciso ejercer tracción sobre el mando (11) el cual, venciendo el resorte, con la cabeza del émbolo que ha sido requerida, provocará la apertura del conducto comunicante y permitirá el paso del mercurio a su lugar de trabajo en la cavidad central.

100.-

Este modelo es realizable en cualquiera de los tamaños y materiales adecuados, siendo susceptible de toda clase de modificaciones de detalle, en tanto que estas no alteren su fundamento.

N O T A

105.-

Los puntos de invención propios y nuevos que se presentan para que sean objeto de este registro de modelo de utilidad en España, por veinte años, son los siguientes :

110.-

1º.- " INTERRUPTOR AUTOMATICO, PARA VEHICULOS " caracterizado porque consta de un cuerpo principal dispuesto con una cavidad interna central que en continuidad conforma un tronco de cono invertido, de paredes lisas internas y escalonadas circularmente, en la pared exterior, el cual tronco de cono está circundado por una cavidad cilíndrica que comunica con la pared interna de un brazo lateral inclinado dispuesto con un émbolo que solidarizado a un mando flexible, es requerido en expansión por un resorte, que provoca un cierre constante del conducto comunicante al situar el émbolo en posición.

115.-

120.-

2º.- " INTERRUPTOR AUTOMATICO, PARA VEHICULOS " según reivindicación anterior caracterizado porque la apertura del conducto comunicante la efectúa el émbolo al ser requerido por el mando flexible que tira del émbolo.



125.-

3º.- " INTERRUPTOR AUTOMATICO, PARA VEHICULOS " según reivindicación primera, caracterizado porque el cuerpo principal está dispuesto con tapa roscada hermética portadora de un visor óptico.

130.-

4º.- " INTERRUPTOR AUTOMATICO, PARA VEHICULOS " según reivindicaciones anteriores caracterizado porque a ambos lados de la cavidad central, e inferiormente, parten elementos metálicos, conductores, de conexión, que posibilitan la continuidad del circuito eléctrico.

135.-

5º.- " INTERRUPTOR AUTOMATICO, PARA VEHICULOS " según reivindicaciones anteriores caracterizado porque en el interior de la cavidad central está depositado " mercurio " el cual posibilita la continuidad eléctrica entre ambas bornas de conexión.

140.-

6º.- " INTERRUPTOR AUTOMATICO, PARA VEHICULOS "

Tal y como se ha descrito en la memoria que antecede y para los fines que se han especificado.

Consta la presente memoria descriptiva de seis hojas escritas a máquina por una sólo cara y lámina de dibujos que la ilustran.

145.-

Madrid, 18 Abril 1.974

EL AGENTE OFICIAL,

~~DOMINGO DE UNGRIA~~  
P.P.

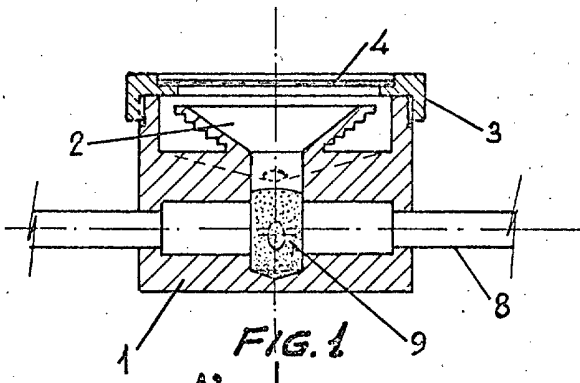

FIG. 1

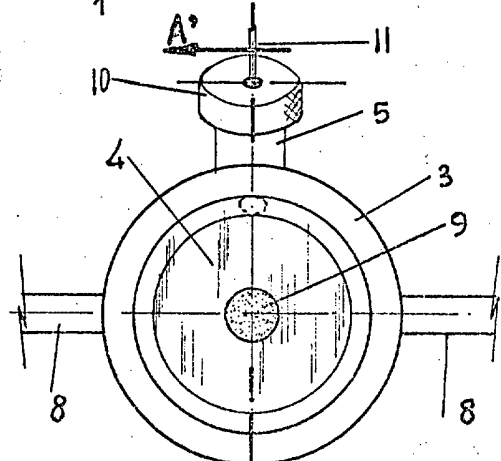

FIG. 2

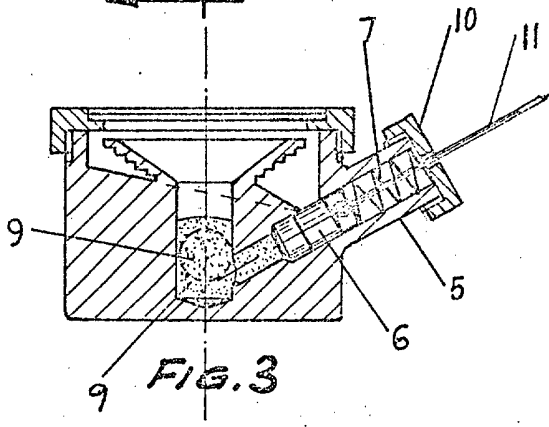

FIG. 3

DOMINGO DE UNGRIA

Escala variable