



MALA REPRODUCCION
POR DEFECTO DEL ORIGINAL

202287

M E M O R I A D E S C R I P T I V A

que se acompaña a

la solicitud de

Primer CERTIFICADO DE ADICION por MEJORAS INTRODUCIDAS EN
EL OBJETO DE LA PATENTE DE INVENCION NUM. 186.957 por "ME-
CANISMO PARA PRODUCIR UN MOVIMIENTO IMITANDO AL GALOPE EN
JUGUETES REPRESENTATIVOS DE ANIMALES DE CUATRO PATAS",

a favor de

PAYA HERMANOS, S.a., residente en IBI (Alicante), Fábrica de
Juguetes,

////

202287



La mejora introducida en la patente de referencia, consiste en la modalidad de poder montar el mecanismo, o motor que hace accionar el juguete, fuera del cuerpo del animal que representa.

5 Dicho mecanismo es un sistema de ruedas dentadas, como se ve en los dibujos A y B; el mencionado mecanismo queda sujeto al animal que representa que va tirando del carro, por medio de las bielas L y L' las cuales son accionadas por la rueda R, que va montada en la forma que se indica en el
10 plano.

Al ser accionadas las bielas L por la rueda R, transmiten las primeras a las patas del animal, un movimiento de vaivén que las hace accionar sobre su eje común G, de suerte que al desplazarse las patas delanteras hacia atrás, las traseras lo hacen hacia adelante y viceversa, produciéndose de este modo un movimiento que se asemeja al galope característico de los animales de cuatro patas.

15 El mecanismo que hace moverse el animal, va montado sobre un vehículo de tracción animal, pudiendo ser éste, cualquiera de los que se utilizan a tal efecto; al efectuar el animal el movimiento indicado en tal apartado anterior, adelanta del sitio en donde se encuentra, arrastrando al mismo tiempo el vehículo con el que está unido, produciéndose entonces el efecto de que el animal va tirando del mencionado vehícu-
20 lo.

25 Las patas del animal van provistas de unos suplementos de goma colocados convenientemente en la parte de las patas donde figura la pezuña; estos suplementos pueden ser en forma de rueda, o de taco, según convenga.

30 El mecanismo a que nos hemos referido, puede también ser objeto de colocarse en el interior del cuerpo del animal y

202287



35

en forma análoga a como se describe en la patente principal, uniendo entonces éste al vehículo del que tire, por unos largueros adecuados que figuren ser el barral del carro; estos largueros son también imprescindibles cuando el resorte vaya colocado fuera del cuerpo del animal.

40

Hecha la descripción que antecede es preciso añadir que los detalles de realización de la idea expuesta pueden variar sin que por ello cambie la esencia de la invención, que es la que se desprende de los párrafos que anteceden y la que se reivindica en la siguiente

N O T A

45

En resumen: El primer certificado de adición cuyo registro se solicita, recaerá sobre las reivindicaciones siguientes:

50

1ª.- Mejoras introducidas en el objeto de la Patente de Invención nº 186.957 por "MECANISMO PARA PRODUCIR UN MOVIMIENTO IMITANDO AL GALOPE EN JUGUETES REPRESENTIVOS DE ANIMALES DE CUATRO PATAS", caracterizadas porque consisten esencialmente en la variante de montar el mecanismo o motor que hace accionar el juguete fuera del cuerpo del animal, estando constituido dicho mecanismo por un sistema de ruedas dentadas y quedando unido a la figura del animal que tira del carro o similar por medio de dos bielas que accionadas por una rueda transmiten el movimiento a las patas del animal, de tal manera, que al desplazarse las patas delanteras hacia atrás, las traseras lo hacen hacia adelante y viceversa; produciéndose de este modo un movimiento semejante al galope característico de los animales de cuatro patas, arrastrando en su marcha al carro al que vaya uncido.

55

60

2ª.- Se reivindica, por último, como objeto sobre el que



ha de recaer el presente Certificado de Adición: MEJORAS INTRODUCIDAS EN EL OBJETO DELA PATENTE DE INVENCION NUM.

65

186.957 POR "MECANISMO PARA PRODUCIR UN MOVIMIENTO IMITANDO AL GALOPE EN JUGUETES REPRESENTATIVOS DE ANIMALES DE CUATRO PATAS".

Todo conforme queda descrito en la presente memoria, que consta de cuatro páginas escritas a máquina y dibujos que se acompañan.

70

Madrid, 25 agosto de 1.951.

ALFONSO UNGHIA

202287

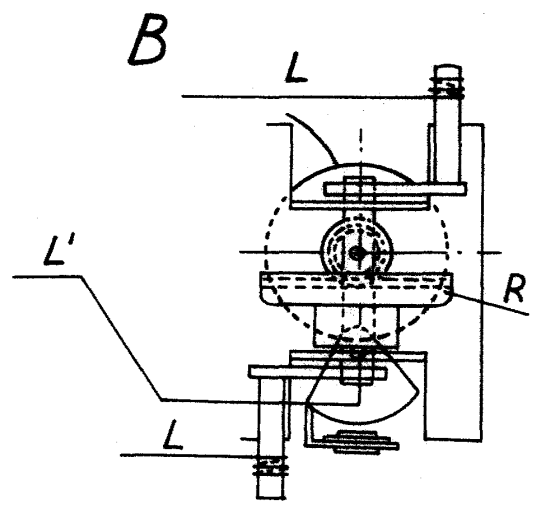
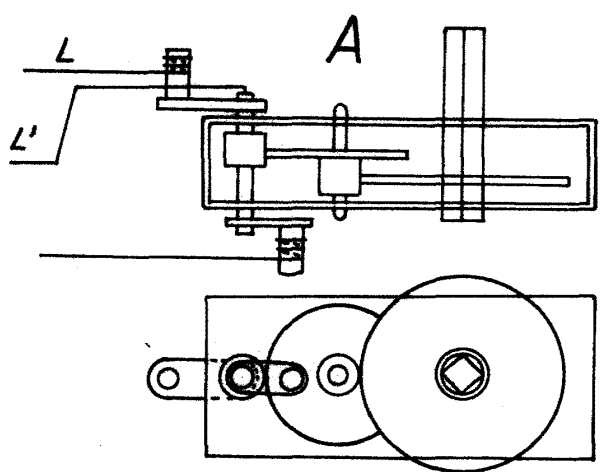
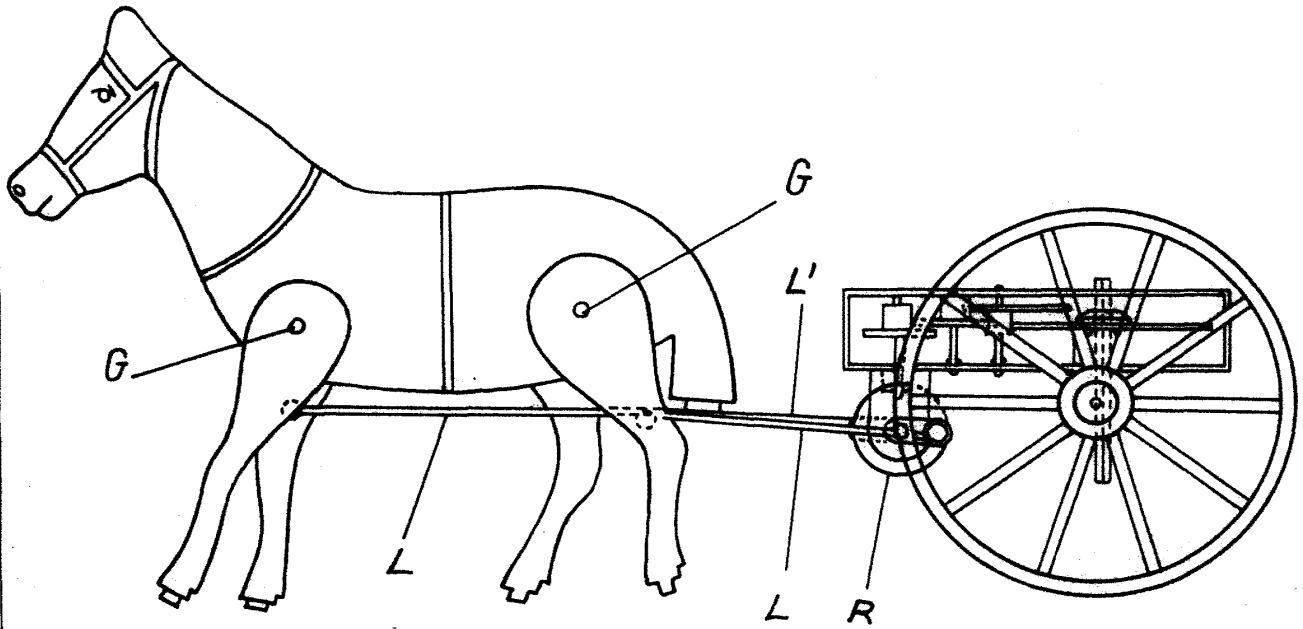

ESCALA VARIABLE
MADRID, 4 DE marzo DE 1952.
ALFONSO UGORIN