

202280



MEMORIA DESCRIPTIVA

correspondiente a un MODELO DE UTILIDAD por "Pieza para revestimiento de suelos, paredes y superficies análogas", a favor de Don Jaime Solé Pérez, de nacionalidad española, domiciliado en Barcelona, calle Badajoz, 10.

...



Conforme se indica en el enunciado, la presente invención hace referencia a una pieza para el revestimiento de suelos, paredes y superficies análogas.

- Tal pieza está constituida por una placa metálica, que
5. tiene una zona central de contorno poligonal, prolongado en todos sus costados en aletas dobladas longitudinalmente, para establecer una pared circundante, de sección angular, sobre la zona central, y comprendiéndose en esta pared un primer tramo sensiblemente ortogonal a partir de la zona central, seguido de un segundo tramo que se
10. halla inclinado sobre la propia zona central, y determinando este conjunto un hueco que se encuentra totalmente ocupado por material aglomerante. Las aletas se hallan vinculadas entre sí, por su parte contigua, mediante plaquitas angulares unidas sobre la cara interna de tales aletas.
15. Para un mejor entendimiento de cuanto antecede, se hace referencia seguidamente a la hoja de dibujos que forma parte de esta memoria, y la cual, dado su fin explicativo, deberá considerarse como desprovista de todo carácter limitativo respecto al alcance la presente invención.
20. En el dibujo :
- Figura 1 es una vista en perspectiva mostrando, seccionada, una pieza según la invención,
  - Figura 2 es una vista parcial de la placa metálica, referido a una esquina por su parte interna.
25. Tal como se ha dicho antes, la pieza está básicamente compuesta por una placa metálica, por ejemplo de acero inoxidable, pulido o no, coloreado o no, y sometida o no a cualquier otro proceso de tratamiento. Esta placa se ilustra en el dibujo con la zona central 1, que en este caso es de contorno poligonal rectangular, y

3.



que en cada costado se prolonga en una aleta 2 doblada ortogonalmente sobre aquella zona central 1, para luego terminar en la visera 3, también longitudinal, inclinada respecto de la misma zona central 1. En sus extremos, las aletas 2 están cortadas de manera que al permanecer incorporadas coinciden sus bordes 4, y lo mismo ocurre con las viseras 3, todo lo cual se aprecia bien en la figura 2. Para afianzar esta situación, en cada una de las esquinas así constituidas, y en la cara interna de las mismas, se dispone una plaquita 5 doblada angularmente (en el presente caso en ángulo recto), las cuales plaquitas 5 se unen por puntos de soldadura 6, o por cualquier otro sistema adecuado.

Así, la placa metálica ofrece un hueco en el que la zona central 1 es el fondo. Hueco que se rellena de aglomerante 7 hasta aproximadamente el plano que definen los bordes de las viseras 3, tal como se indica en la figura 1.

Como es evidente, estas viseras 3 actúan reteniendo e inmovilizando totalmente el aglomerante 7, evitando así el riesgo de pedriscos en la zona central 1 cuando, montadas las piezas por unión adecuada sobre la superficie vista del aglomerante 7, la cara externa de la zona central 1 es sometida a esfuerzos como, por ejemplo, por el paso de personas en suelos.

Una pieza con estas características, resulta de constitución muy simple, muy fácil de fabricar en serie, y por lo tanto económica en su costo, superando netamente otras piezas hasta ahora conocidas.

Con todo, cuanto se ha expuesto no debe suponer impedimento ni limitación alguna para que la pieza objeto de la invención pueda ser realizada modificando alguna de las condiciones expuestas, siempre que con ello no se altere o modifique su esencialidad, como es en los materiales empleados, en la configuración de las piezas,

4.



en su acabado, en las dimensiones y proporciones, y en otros detalles accesorios.

**N O T A.**

Se reivindica como objeto de este Modelo de utilidad:

5. 1. Pieza para revestimiento de suelos, paredes y superficies análogas, caracterizada por estar constituida por una placa metálica, que tiene una zona central de contorno poligonal, prolongado en todos sus costados en aletas dobladas longitudinalmente, para establecer una pared circundante, de sección angular, sobre la zona central, y comprendiéndose en esta pared un primer tramo sensiblemente ortogonal a partir de la zona central, seguido de un segundo tramo que se halla inclinado sobre la propia zona central, y determinando este conjunto un hueco que se encuentra totalmente ocupado por material aglomerante.
10. 2. Pieza para revestimiento de suelos, paredes y superficies análogas, según la reivindicación anterior, caracterizada porque las aletas se hallan vinculadas entre sí, por su parte contigua, mediante plaquitas angulares unidas sobre la cara interna de tales aletas.
15. 3. Pieza para revestimiento de suelos, paredes y superficies análogas.
- 20.

Todo ello, tal y como se describe y reivindica en la presente memoria, que consta de cuatro hojas foliadas y mecanografiadas por una sola cara, y de una hoja de dibujo que la ilustra.

Barcelona, 4 de abril de 1974.

*Juan Solé*



fig.1

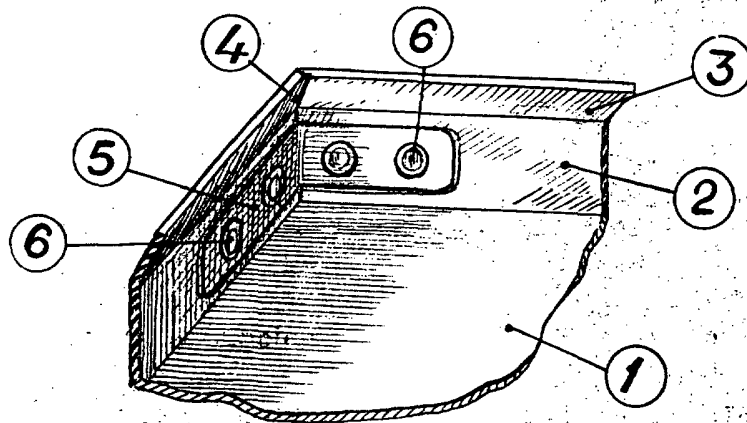
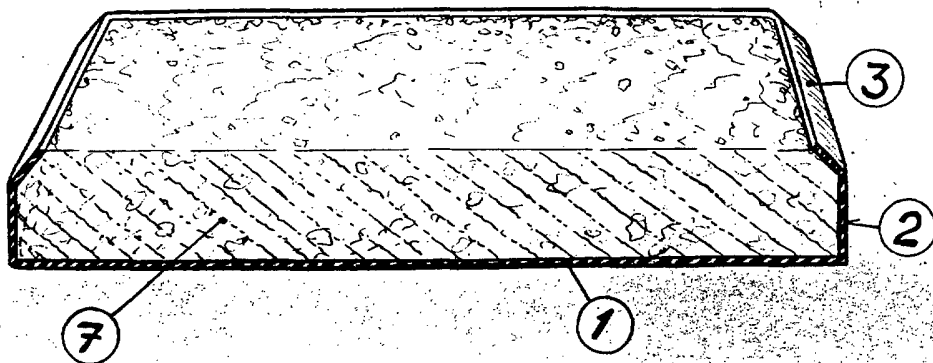

fig.2

BARCELONA 4 ABR. 1974

*Jaime Solé*

*Escala variable*