

202266

F.e. 21-1-1976

16 ABR



Clas. C. I. A.	A47K

M O D E L O

D E

U T I L I D A D

por "SOPORTE PERFECCIONADO PARA PERFUMADORES DE AMBIENTE",
a favor de la razón social española PRODUCTOS BUFALO, S.A.,
domiciliada en SAN ADRIAN DE BESOS (Barcelona), Avenida del
Caudillo, 57-69.

= . =

MEMORIA DESCRIPTIVA

El presente modelo de utilidad se refiere a un soporte perfeccionado para perfumadores de ambiente.

Más concretamente, en la invención se ha ideado un soporte mural especialmente concebido para sustentar un producto ambientador aromático, preferentemente del tipo obtenido a partir de una masa fundida volatilizable.

Son conocidos estos tipos de soporte, tanto murales como de sobremesa, los cuales integran un receptáculo practicable que permite el acceso a su interior para la colocación de la masa fundida o bien para su reposición, una vez consumida.

Estos soportes comprenden ventanas o ranuras, fijas

16 ABR 1974



202266

o graduables, a través de las cuales emanan los efluvios del producto aromático, que de esta manera realiza su función ambientadora.

5. Si bien estos dispositivos conocidos en el mercado realizan la referida función ambientadora, presentan el inconveniente de no poder activar dicha función, cuando así se precise, tal como en los casos en que se produzca un enrarecimiento excesivo de aire o un aumento imprevisto de los olores nocivos.

10. Para ello, se ha ideado el soporte objeto de la presente invención, el cual comprende los pasos o ventanas usuales en dichos receptáculos, para salida de los efluvios, pero que además comporta incorporado un medio impulsor de dichos efluvios, accionable a voluntad desde el exterior, y
15. merced al cual se consigue en determinados momentos un incremento del ambientador.

El referido medio impulsor está integrado por un generador de aire dispuesto de tal manera que mantiene su flujo orientado hacia la pastilla ambientadora, de manera que
20. los efluvios naturales que emanan de la misma son impulsados de manera forzada a través de las aberturas convenientemente distribuidas en las paredes de la carcasa del receptáculo de soporte.

El generador de aire está equipado con un interruptor de corriente que permite realizar su paro o puesta en marcha
25. desde el exterior.

Con el fin de facilitar la explicación, se acompaña a la presente memoria descriptiva de una lámina de dibujos en la que se ha representado un caso de realización que se
30. cita a título de ejemplo.

202266



En los dibujos:

La figura 1, es una vista en alzado lateral del soporte, en posición abierta.

La figura 2, muestra una perspectiva exterior del receptáculo de soporte, según el modelo.

5. Haciendo referencia a las figuras, se aprecia en su realización un soporte para perfumadores de ambiente, integrado por una base -1- fijable a un paramento y por un elemento de tapa -2-, articulado a uno de los bordes de la base a través de la zona -3- de material debilitado, que hace la función de bisagra.

10. Este elemento de tapa -2-, es un cajetín de forma sensiblemente paralelepípedica, con ranuras -4-, ventanas -5- y aberturas -6-, convenientemente distribuidas para salida de los efluvios. Asimismo, comporta ventanas -7-, operativamente dispuestas para recibir por elasticidad a las uñas -8- de cierre, situadas en la base -1- y en el borde opuesto al de articulación, previéndose entre ambas uñas -8-, un pulsador -9- que permite deshacer el antedicho cierre.

15. En la base -1-, se prevén una pinza conductora -10- para sujeción de la pila seca -11-, integrante de la fuente de energía que alimenta al motor -12-, accionador del ventilador -13-, cuya corriente de aire generada es dirigida contra la pastilla fundida -14-, representada en línea de trazos, y dispuesta en la ménsula -15-.

20. El modelo, dentro de su esencialidad, puede ser llevado a la práctica en otras formas de realización que difieran en detalle de la indicada a título de ejemplo en la descripción, y a las cuales alcanzará igualmente la protección

30.



que se recaba. Podrá, pues, construirse en cualquier forma y tamaño, con los materiales más adecuados, por quedar todo ello comprendido en el espíritu de las reivindicaciones.

= . =

N O T A

5.

Descrito el objeto y utilidad de la presente invención, lo que se declara como no divulgado ni practicado en España, comprende las siguientes reivindicaciones:

10. 1ª.- Soporte perfeccionado para perfumadores de ambiente, caracterizado esencialmente por el hecho de comprender una carcasa de material moldeado integrada por una placa de base de forma preferentemente rectangular, provista de medios de tipo conocido para su fijación mural, y dotada en uno de sus bordes extremos de una zona de material debilitado actuante a modo de bisagra que relaciona dicha base con un elemento de tapa en forma de cajetín, previéndose en los extremos libres de la placa de base y del elemento de tapa, unos medios de cierre integrados respectivamente por ventanas y uñas de enclave que se aloja en las referidas ventanas por elasticidad del material, cuyos medios mantienen unidos a ambos elementos de base y tapa formando un receptáculo, y por presentar la placa de base un generador de aire formado por un ventilador eléctrico, con interruptor de paro y puesta en marcha, cuyo flujo de aire es dirigido hacia una ménsula de la referida placa de base, cuya ménsula sirve de plano de sustentación para una pastilla de una substancia perfumadora de tipo volátil, cuyos efluvios, forzados por la corriente de aire, emanan a través de aberturas propias de las paredes de la carcasa general integrante del soporte.

30.

2ª.- Soporte perfeccionado para perfumadores de ambien-



202266

te.

Según se describe y reivindica en la presente memoria descriptiva que consta de cinco hojas foliadas y escritas a máquina por una sola de sus caras, acompañadas de los dibujos reglamentarios.

5.

Madrid, a 16 ABR. 1974

p. a.

JAIME ISERN
p. p.

16 ABR 1974



Fig. 2

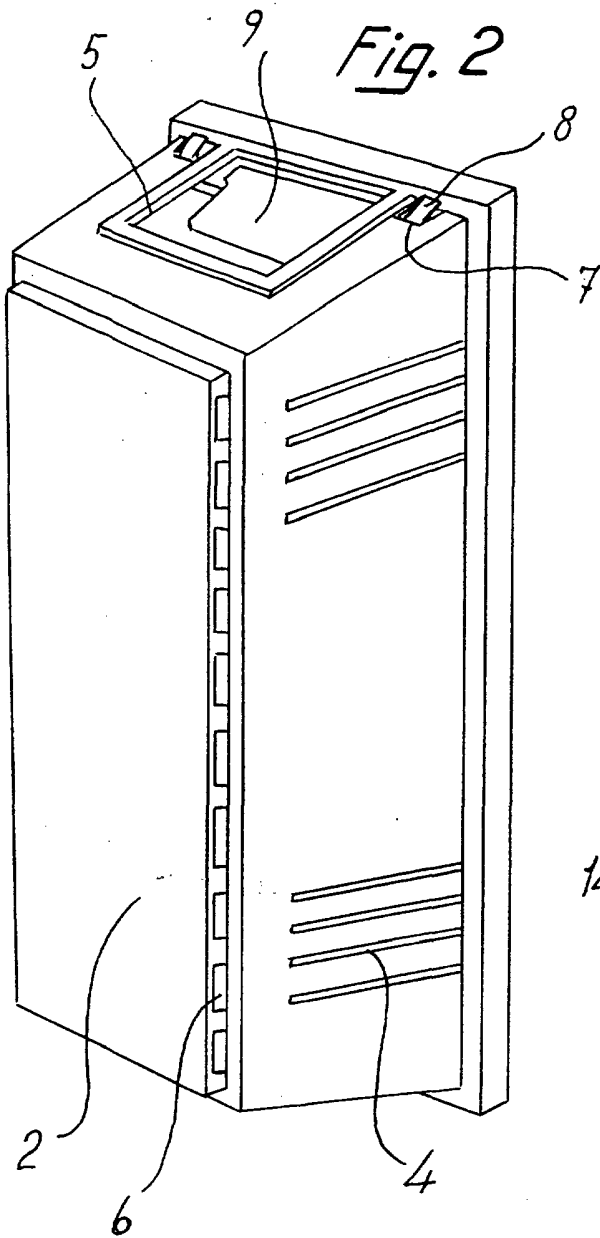
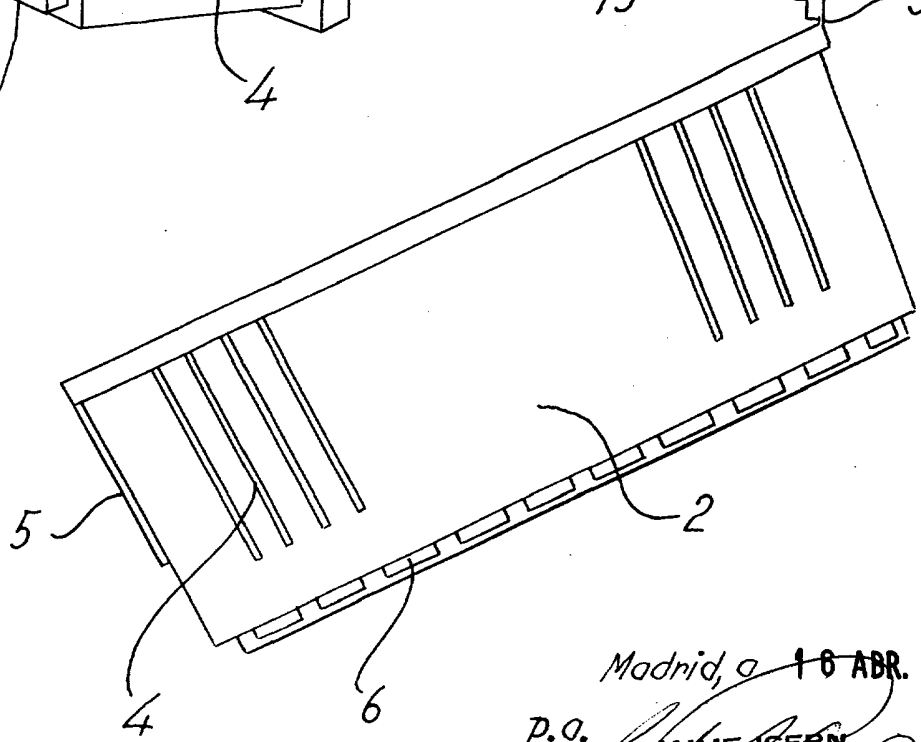
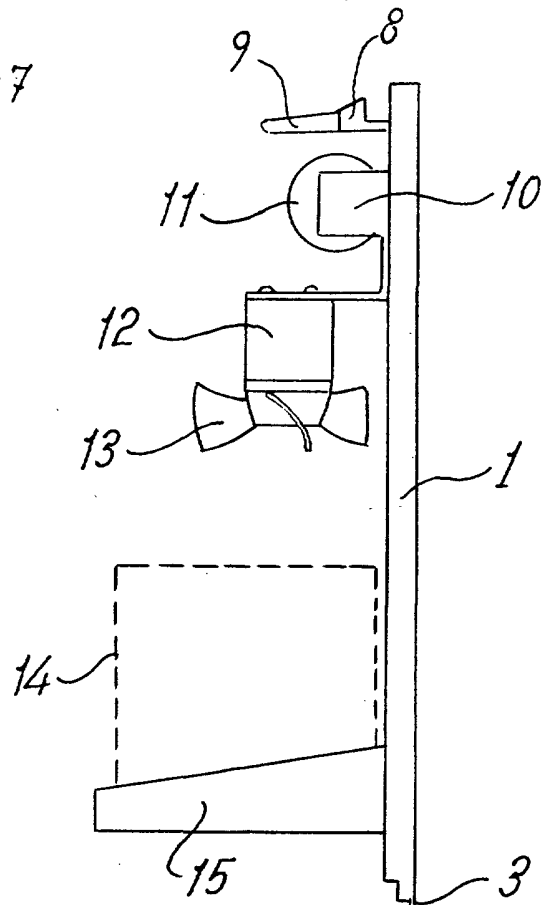

Fig. 1



Madrid, a 16 ABR. 1974

p.o. JAIME ISERN
P. D. *[Signature]*