

202212



202212

P A T E N T E D E I N V E N C I O N

por veinte años,

para todo el territorio español, sus colonias y protectorado, por "UN APARATO PARA EL ACABADO DE ARTICULOS DE

GENERO DE PUNTO", cuyo privilegio se solicita a favor de Don JUAN CASASAYAS COMAS, de nacionalidad española, domiciliado en Tarrasa (Barcelona), calle San Lorenzo, nº 124, y cuyo inventor es el propio solicitante.

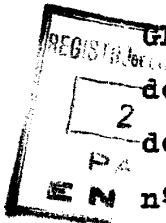

M E M O R I A D E S C R I P T I V A

La presente patente se refiere, como su nombre indica, a un nuevo aparato destinado al acabado o tratamiento final de los artículos de género de punto, tales como las medias de nylon, las de rayón o de seda natural. Este nuevo aparato puede asimismo servir para el tratamiento de otros artículos diferentes de los anteriores. Por lo tanto, en modo alguno puede considerarse que su uso queda limitado al "acabado" de medias.

5

Los aparatos conocidos hasta la fecha tienen menor pro



202212

ducción y mayor consumo que el que hace objeto de la presente petición. Además con los aparatos actuales no se consigue la calidad de "acabado" que se obtiene con el presente.

5 Por regla general, los aparatos conocidos utilizan dos productoras cuya misión consiste en introducir y extraer de unas calderas especiales los carretones portadores de hormas y apartarlos a un lado, todo lo cual requiere un esfuerzo bastante considerable, máxime teniendo en cuenta que aparte esta misión, estas productoras deben
10 primero montar los artículos de género de punto sobre las hormas antes de introducir las en la o las calderas y luego desmontar estos mismos artículos una vez extraídos de la o las calderas.

15 Mediante el nuevo aparato, una sola productora, con el mínimo de esfuerzo y sin necesidad de desplazarse hace el mismo trabajo, todo ello en la mitad del tiempo antes empleado.

20 Una de las características del aparato es que las hormas están preferentemente colocadas en posición vertical a diferencia de los otros aparatos actuales con los cuales han de levantarse y ponerse en posición horizontal para darles entrada en las calderas utilizadas para el "acabado".

25 Mediante la adopción de la posición vertical y debido a la circunstancia de que las hormas no necesitan ningún cambio de posición para introducir las en la cámara "acabadora", se evitan los cortes y roturas de las medias que son tan frecuentes cuando se utilizan los aparatos



202212

normales.

Otra de las características esenciales del aparato es que la cámara "acabadora" está reducida a su mínima expresión. Se consigue así la notoria ventaja que consiste en que el espacio o volumen a calentar es muy reducido en comparación a las máquinas usuales. Debido a esta ventaja, los elementos de calefacción utilizados en el nuevo aparato, los cuales pueden consistir en unas resistencias eléctricas, en unos radiadores apropiados, en unos quemadores de fuel o en cualquier otro dispositivo calefactor, tienen un consumo muy inferior a las que utilizan las máquinas actuales. Por otra parte, estos elementos de calefacción pueden situarse en la parte inferior del aparato, con lo que se obtiene una corriente de aire caliente muy eficaz que penetra en todas las partes de la cámara tubular de "acabado" y actúa con regularidad sobre todas las porciones de las medias, sin dejar de calentar ninguna de ellas.

Debido a otra de las características del aparato, la cual consiste en la constante renovación del medio ambiente de la cámara "acabadora", se evita el enrarecimiento de la atmósfera que se produce en los aparatos conocidos hasta la fecha, ya que en estos últimos sucede frecuentemente que, al introducir vapor para obtener una elevación de temperatura y una humedad uniforme en su interior, permanecen restos del vapor utilizado en la operación anterior, lo que ocasiona un trastorno en la operación de "acabado".

Para facilitar la comprensión del presente invento, se



202212

acompaña a título enunciativo pero no limitativo, un plano en el que quedan esquemáticamente grafiados dos modos de ejecución del aparato, entendiéndose, como es lógico, que pueden existir otros múltiples modos de ejecución basados sobre el principio que informa el presente invento, aun cuando estos otros modos de ejecución no serán más que unas variantes del aparato reivindicado.

5

La figura 1 representa un alzado esquemático del aparato cuando este último adopta la forma correspondiente al primer modo de ejecución antes señalado.

10

La figura 2 muestra una planta esquemática correspondiente a la figura 1.

La figura 3 es una planta esquemática de un detalle del aparato representado en las figuras 1 y 2, en la que puede verse la cámara de dos cuerpos semi-tubulares utilizada para el "acabado" de las medias, así como un grupo de hormas que van montadas sobre el extremo de uno de los brazos del soporte giratorio. En esta misma figura vienen indicados unos pulsadores que forman parte de los múltiples dispositivos que pueden utilizarse para conseguir la abertura y cierre de las dos mitades principales de la cámara "acabadora".

15

20

El modo de ejecución representado en las tres primeras figuras corresponde a un aparato que consta de una mesa o soporte giratorio que comprende tres brazos horizontales 10_1 , 10_2 y 10_3 solidarios entre sí y montados radialmente, a 120° el uno del otro, sobre un eje auxiliar vertical 11. Este eje vertical 11 va accionado intermitentemente por un reductor de velocidad 12. Puede asimismo ser accionado ma-

25



202212

5 nualmente según las circunstancias. Sobre cada uno de los
brazos 10_1 , 10_2 y 10_3 va montado un grupo de hormas 14,
las cuales están situadas equidistantes del centro de gi-
ro 11 de la mesa. Cada grupo de hormas está, por lo tanto,
situado a igual distancia del eje vertical 11. El aparato
posee una cámara vertical que está situada a una determi-
nada distancia del eje vertical 11. Esta distancia corres-
ponde sensiblemente a la distancia existente entre 11 y
cada uno de los grupos de hormas 14. La cámara vertical
10 antes citada consta de dos mitades semi-tubulares 15 y 15'
que son susceptibles de acercarse la una de la otra, en
cuyo caso queda constituida la parte intermedia y princi-
pal de una cámara tubular que posee una cavidad interna
de tipo cilíndrico en el interior de la cual pueden alojarse
15 sucesivamente cada uno de los tres grupos de hormas 14.

Los dos cuerpos semi-tubulares 15 y 15' giran indepen-
dientemente alrededor del eje geométrico de unas varillas
verticales 20-21. Tal como queda indicado en las figuras
adjuntas 1 y 3, cada cuerpo tubular 15 o 15' puede ir mon-
tado sobre unos brazos giratorios 16 y 17 que están res-
pectivamente articulados sobre 20 y 21 o que van solida-
riamente montados sobre los respectivos ejes verticales
20-21. En este último caso, para provocar la abertura de
la cámara vertical 15-15', es necesario hacer girar los
20 dos ejes 20 y 21 en sentidos opuestos, lo cual se logra
mediante un dispositivo mecánico cualquiera, tal como el
25 que viene esquemáticamente representado en las figuras ad-
juntas por un motor 28 y unas ruedas dentadas 29 y 30.

Debajo de los dos cuerpos semi-tubulares 15 y 15' exis-



202212

te una porción tubular fija 34, en el interior de la cual van montados unos elementos calefactores que pueden ser resistencias eléctricas, mecheros de petróleo, gas-oil o otros medios de calefacción similares. Esta porción tubular 34 puede tener mayor volumen y contener unos radiadores capaces de calentar la cavidad tubular formada por la unión de los dos cuerpos semi-tubulares 15 y 15'.

En la parte superior de la cámara 15-15' existe una tapa 23 que es de tipo desplazable o que puede levantarse y bajarse a voluntad. En la parte inferior de la cámara existe una tubería que está en comunicación con un ventilador 33 que impulsa el aire en el interior de la cámara cuando esta última está cerrada por su parte intermedia, pero tiene su tapa 23 levantada. Existen además uno o varios conductos 32 que sirven para inyectar en la cámara una cierta cantidad de vapor procedente de una caldera 31.

El aparato funciona con un mecanismo sincronizador que regula los movimientos de sus diversos órganos. En las figuras 1 y 3 la tapa 23 va montada sobre un eje vertical 22 que actúa de soporte y que sostiene al mismo tiempo dos pares de pulsadores 25 y 27 situados a distinta altura en relación a los dos ejes o varillas verticales 20 y 21. Sobre los ejes 20 y 21 van montados unos excéntricos 24 y 26 que actúan sobre los pulsadores 25 y 27. El primer par de pulsadores 25 actúa sobre el circuito eléctrico que interviene sobre los mecanismos que determinan la abertura y cierre de la cámara tubular formada por los dos cuerpos semi-tubulares 15 y 15'. El par de pulsadores 27 actúa sobre un mecanismo de relojería que produce la inyección de



202212

una cierta cantidad de vapor en el interior de la cámara 15-15'. Esta inyección solo se verifica cuando la cámara está cerrada y contiene un grupo de hormas 14 con sus correspondientes artículos a tratar. El mismo mecanismo de relojería utilizado para poner en marcha la inyección de vapor, provoca el cierre de esta inyección y acto seguido pone el ventilador 33 en marcha. Al propio tiempo determina el levantamiento de la tapa superior 23, a fin de dar paso libre al aire impulsado por el ventilador. Esta ventilación forzada sirve para la expulsión del vapor que pudiera permanecer en el interior de la cámara "acabadora". El funcionamiento y giro del soporte o mesa giratoria (10₁, 10₂ y 10₃) se produce manualmente mediante un reductor de velocidad 12 que hace girar el eje vertical 11. Tal como lo indica la figura 2, de los tres grupos o series de hormas 14 existe uno que se encuentra en el interior de la cámara 15-15'. Este grupo es el que sostiene los artículos de género de punto que en aquel momento son tratados por el aparato. Si el giro de la mesa giratoria (10₁, 10₂ y 10₃) se produce en el sentido indicado por la flecha 36 (fig. 2) el grupo de hormas situado sobre el brazo 10₃ sostiene los artículos de género de punto 14'' que ya han pasado por el interior de la cámara 15-15'. En cambio, el brazo 10₂ sostiene un grupo de hormas 14, sobre las cuales van montados los artículos 14'' que serán objeto de tratamiento. Mientras uno de los grupos de hormas se encuentra situado en el interior de 15-15', una operaria se dedica a deshormar los artículos 14''', mientras otra operaria se dedica a montar los artículos 14'' sobre las hormas



202212

14 del brazo 10_2 . Cuando los artículos de género de punto que se encuentran en el interior de la cámara vertical 15-15' ya han sido convenientemente tratados, se espera que las dos operarias situadas enfrente de los brazos 10_2 y 10_3 hayan completado su trabajo. Al suceder esto último, la operaria que ha acabado la última aprieta sobre el pedal 35. Al apretar este pedal se produce el desenchavado del brazo 10_2 debido a que el tope 36^a deja de inmovilizar dicho brazo. Acto seguido la cámara 15-15' se abre para permitir la salida de las hormas situadas sobre el brazo 10_1 . Cuando la cámara 15-15' está abierta, el soporte giratorio gira según lo indica la flecha 36, viniendo a ocupar el brazo 10_2 la posición anteriormente ocupada por el brazo 10_1 .

Resumiendo todo lo que se ha dicho anteriormente, puede decirse que el funcionamiento del aparato es el siguiente:

1^a - La operaria acciona el pedal 35 o cualquier otro mecanismo pulsador, lo cual provoca la abertura de la cámara cilíndrica 15-15' y el cierre o descenso de la tapa 23.

2^a - Una vez abierta la cámara 15-15', la mesa giratoria 10_1 , 10_2 y 10_3 da un tercio de vuelta, con lo que las hormas 14 que se encuentran en el interior de la cámara 15-15' salen fuera de la misma, entrando una nueva serie de hormas en el interior de la cámara "acabadora". Según puede verse en la figura 2, cuando salen las hormas montadas sobre el brazo 10_1 , entran las nuevas hormas siguientes sobre el brazo 10_2 .

3^a - Cuando las nuevas hormas han entrado en el inte-



202212

rior de la cámara, se cierra esta última, debido a que lo permite la posición de los pulsadores eléctricos 25.

5 4^a - Una vez cerrada la cámara, las operarias quitan los artículos que están montados sobre el brazo que sostiene las hormas que acaban de salir de la cámara y al mismo tiempo van montando los nuevos artículos a tratar sobre el grupo de hormas que tiene que entrar en el interior de la cámara.

10 5^a - Al mismo tiempo que se cierra la cámara 15-15', se produce el funcionamiento de un aparato de relojería o minuterero que determina la inyección de una cierta cantidad de vapor en el interior de la cámara 15-15'.

15 6^a - Cuando ha pasado un cierto periodo de tiempo, durante el cual se ha hecho entrar vapor en el interior de la cámara, el mismo aparato de relojería o minuterero cierra la válvula de admisión de este vapor, provoca el levantamiento de la tapa 23 y pone en marcha el ventilador 33, expulsándose de esta forma el aire húmedo contenido en el interior de los dos cuerpos 15-15'.

20 Se comprende que este modo de ejecución del aparato es susceptible de numerosas modificaciones de detalle, sin que por ello quede alterada la esencialidad del mismo. Podría utilizarse, por ejemplo, un soporte giratorio dotado de dos, cuatro, seis u otro número cualquiera de grupos de hormas.

25 En vez de ser vertical, la cámara 15-15' puede ser horizontal o inclinada. Puede utilizarse un generador de vapor de tipo eléctrico o una caldera con mecheros de petróleo, gas-oil o en general cualquier otro medio de calefacción de tipo similar. En el interior de la cámara fija 34 pueden instalarse unas resistencias eléctricas apropiadas o una se



202212

rie de mecheros convenientemente dispuestos para calentar de una manera continua los artículos situados en el interior de la cámara "acabadora". En vez de disponer un ventilador 33 en la parte inferior de la cámara 15-15', puede utilizar un aspirador, situándole en la parte superior de dicha cámara, en cuyo caso la tapa 23 puede colocarse en la parte inferior.

En vez de utilizar una tapa desplazable 23 (fig.1) esta misma tapa puede ser completamente fija e ir conectada mediante un elemento apropiado a la entrada o salida del ventilador 23, estableciendo así un circuito cíclico de ventilación en vez de un circuito abierto. Para el segundo modo de ejecución representado en las figuras 4 y 5 podrá apreciarse la colocación de este conducto que actúa como conducto de retorno del medio ambiente de la cámara. Las figuras 4 y 5 muestran en forma esquemática el segundo modo de ejecución del aparato.

Esta segunda forma de realización tiene algunas ventajas sobre la primera, hallándose basada, como es lógico, en su mismo principio. La figura 4 representa una planta esquemática del aparato y la figura 5 un alzado correspondiente al mismo.

En este caso, en vez de estar formado por una mesa giratoria compuesta por tres brazos y por una cámara acabadora de dos mitades semitubulares que se abren y cierran para alojar en su interior los sucesivos grupos de hormas 14, el aparato posee (figs.4-5) un soporte vertical y giratorio formado por una pieza prismática 10 de tres caras 10₁, 10₂, 10₃ (fig.4) cuya sección transversal es un triángulo equilátero. La pieza prismática 10 gira alrededor de un eje 11 o está montada solidaria de dicho eje. Cada una de las caras 10₁, 10₂, 10₃ del prisma 10 tiene la longitud y anchura apropiadas para que so



202212

bre la misma pueda montarse un grupo de hormas 14 dispuestas en sentido vertical.

5 A ambos lados de cada grupo de hormas 14 van dispuestas unas placas rectangulares (45-46, 45'-46', 45''-46'') cada una de las cuales está articulada, mediante unas bisagras 49 o cualquier otro medio de articulación, sobre uno de los lados del soporte prismático 10 de sección triangular. La articulación y disposición de las placas 45-46 se hace de manera que al rebatirse cada par de placas

10 (45-46 o sus similares) se forme una porción de cámara parcialmente abierta que luego se convierte, mediante acoplamiento con otras piezas, en una cámara "acabadora" cerrada en el interior de la cual será tratado cada grupo de hormas 14. A fin de completar cada una de las medias cámaras que se van formando por acoplamiento de cada uno de los lados ($10_1-10_2-10_3$) del prisma de soporte con los respectivos pares de placas laterales (45-46, 45'-46', 45''-46'') que flanquean los grupos de hormas existe un dispositivo relativamente fijo formado por una

15 placa rectangular y vertical 40 sobre la que están articuladas otras dos placas laterales 15'' y 15''' . La articulación de estas placas laterales 15'' y 15''' se consigue mediante unas charnelas 48-48' que están dispuestas en los dos bordes verticales y opuestos de la placa

20 40. Se comprende que en vez de utilizar charnelas tales como las que se representan en las figuras 4 y 5 por los números 49 y 48-48', se pueden emplear ejes de articulación apropiados.

25

La placa 40 se prolonga por su parte superior a fin



202212

de cerrar la cámara que se forma cada vez que un grupo de hormas 14 (después de haber dispuesto sus placas 45 y 46 en la posición de puntos 45'' y 46'' de la figura 4) se coloca enfrente de la placa estacionaria 40 y de las
5 placas giratorias auxiliares 15'' y 15'''. Esta prolongación superior de la placa 40 forma un a modo de tapa superior 23' (fig. 5) que cierra la abertura de sección irregular representada en la figura 4 por el número 51.

Las placas 15'' y 15''' pueden sufrir unos ligeros desplazamientos motivados por su unión o articulación a unos
10 brazos 41-42, los cuales están conectados a un brazo 43 que lleva en su extremo un rodillo 43'. Este rodillo 43' se apoya, debido a la acción de un muelle 47, sobre el perfil de un excéntrico 44 que está calado sobre el eje
15 11 o es solidario del prisma triangular de soporte 10. El excéntrico 44 tiene tres caras rectas 44₁, 44₂ y 44₃. Estas caras planas del excéntrico 44 sirven para provocar el desplazamiento de las palancas 43, 42 y 41 que determina el desplazamiento angular de las placas 15'' y 15'''.
20 Debido a la situación de dichas caras planas, las placas 15'' y 15''' tienen tendencia a girar hacia el interior, o sea a adaptarse contra las placas laterales 45 y 46 que encuadran las hormas 14 al encontrarse dichas hormas enfrente de la placa 40.

25 En cambio, al girar el soporte prismático triangular 10 en el sentido de la flecha 36, el rodillo 43' provoca la abertura de las placas laterales 15'' y 15''', lo cual permite el giro y desencaje del grupo de hormas 14 que hasta entonces había permanecido en el interior de la cá-



202212

mara 51 y su paso a la posición (fig. 4) del grupo de
hornas que está montado sobre el lado 10_1 del prisma 10.

5 En lo que concierne al resto del aparato, puede decirse
que es similar al que se ha descrito para las figuras
1-2-3, ya que posee al igual que este último, una cámara
fija 34 en cuyo interior pueden instalarse unas resisten-
cias eléctricas apropiadas o una serie de mecheros conve-
nientemente dispuestos para calentar de una manera conti-
nua los artículos situados en el interior de la cámara
10 acabadora 51.

Posee también un reductor de velocidad 12 que acciona
el eje vertical 11 y que, debido a ello, hace girar el
prisma triangular 10 que soporta los grupos de hornas
14. Lo mismo puede decirse del ventilador 33 que inyecta
15 o aspira el medio ambiente contenido en el interior de la
cámara 51 mediante la tubería de aspiración o impulsión
 50_2 viniendo representada en la figura 5 otra tubería
de aspiración o impulsión 50 que recoge o inyecta el me-
dio ambiente de la cámara 51 por una abertura 50_1 prac-
20 ticada en el extremo superior de la placa estacionaria 40.

Puede apreciarse la existencia de una caldera 31 con
sus correspondientes conductos 32 que inyectan vapor de
agua en el interior de la cámara 51, efectuando esta ope-
ración en el momento oportuno, o sea de una manera idéntica
25 a la que ya se había descrito para el anterior modo
de ejecución del aparato.

El funcionamiento del aparato representado en las fi-
guras 4 y 5 difiere muy poco del de las figuras 1, 2 y 3.
Sin embargo presenta la ventaja de que así como la aber-



202212

tura y cierre de la cámara tubular utilizada para el primer modo de ejecución se hace de forma semi automática, esta vez el movimiento es completamente automático. Esto se consigue al sustituir la primitiva cámara tubular por una cámara en la que solo es necesario desplazar angularmente unas placas laterales 15'' y 15''' de reducidas dimensiones y hacer que dicho desplazamiento se obtenga por el propio giro del prisma triangular de soporte 10 sin acudir a un sistema motor especial.

10 El funcionamiento del aparato cuyo modo de ejecución está representado en las figuras 4 y 5, es el siguiente:

1^º - La operaria acciona un pedal (semejante al 35 representado en la figura 1) y al propio tiempo oprime un pulsador que pone en funcionamiento el mecanismo 12 o reductor de velocidad que hace girar el prisma giratorio 10 (figs, 4 y 5) según la flecha 36.

20 2^º - El giro del prisma de soporte 10 prosigue hasta que un nuevo grupo de hormas 14 (con sus artículos de género de punto 14'') se coloca delante de la placa 40 y entonces debido a la existencia de un tope de final de carrera se inmoviliza el prisma, lo que sucede cuando este último ha dado un tercio de vuelta.

25 3^º - Mientras tanto, el grupo de hormas que estaba colocado en el interior de la cavidad o cámara 51 ha pasado a ocupar la posición que corresponde al grupo de hormas de la cara 10₁. Esta operación se ha visto facilitada debido a la abertura de las placas laterales 15'' y 15''' motivada por el giro del excéntrico 44. Por otra parte, debido al mismo excéntrico 44, las placas 15'' y 15''' han



202212

vuelto a adaptarse contra las placas 45'' y 46'' una vez el lado o cara 10₃ del prisma se ha situado en frente de la placa 40.

5 4^a - Tan pronto como el nuevo grupo de hormas se sitúa enfrente de la placa 40, unos pulsadores eléctricos (semejantes a los 25 o 27) ponen en funcionamiento un aparato de relojería que motiva la inyección de una cierta cantidad de vapor en el interior de la cámara acabadora 51 después de lo cual suspende dicha inyección y pone en
10 funcionamiento el ventilador 33 durante un determinado tiempo, pasado el cual lo para.

15 5^a - Mientras tanto la operaria desmonta los artículos de género de punto situados sobre el grupo de hormas que ha pasado por la cámara 51 mientras monta otros artículos sobre las hormas que están dispuestas para entrar en la cámara.

20 6^a - Una vez efectuadas las operaciones anteriores, la operaria vuelve a iniciar la primera operación estableciéndose el ciclo continuo de funcionamiento del aparato.

25 De la misma forma que para las figuras 1, 2 y 3 se pueden prever variantes con dos o más cámaras tubulares y un número superior de grupos de hormas, también pueden preverse otras variantes para el modo de ejecución de las figuras 4 y 5, utilizando por ejemplo, unos prismas de soporte de cuatro, cinco o más caras cada una de las cuales con su o sus correspondientes grupos de hormas, así como varias cámaras similares a la 51 para el tratamiento cíclico y sucesivo de los artículos (14'-14''-14''' etc.)



202212

montados sobre dichos grupos de hormas.

Se comprende que podrán introducirse cuantas variaciones de detalle se estimen convenientes, siempre que no alteren la esencialidad de la presente patente, a cuyo fin se declaran de novedad y propia invención de Don JUAN CASAYAS COMAS las siguientes reivindicaciones que constituyen la

NOTA REIVINDICATORIA

1^a - UN APARATO PARA EL ACABADO DE ARTICULOS DE GENERO DE PUNTO - especialmente para el acabado de las medias de nylon, de seda, de rayón o de cualquier otro artículo de tipo semejante - caracterizado porque comprende: un soporte que posee diversos grupos de hormas; una cámara, recipiente o similar, el cual, en su totalidad o parcialmente, se abre y cierra longitudinalmente, lo que le permite alojar sucesivamente en su interior cada uno de los grupos de hormas del soporte estando estas últimas vestidas con los artículos de género de punto que se desean "acabar"; unos dispositivos auxiliares, que calientan la cámara o recipiente, -que inyectan en la misma, cuando está cerrada y durante un tiempo determinado, cierta cantidad de vapor de agua- que eliminan o uniformizan por ventilación forzada el medio ambiente de la cámara acabadora, que ocasionan la abertura y cierre total o parcial de la cámara, así como el movimiento del soporte efectuándose algunas de estas operaciones de modo manual, semi-automático o automático sincronizándolas entre sí en el tiempo y partiendo de una o varias operaciones de tipo iniciador ejecutadas por el operario o por alguno de los operarios



202212

del aparato.

2ª - Un aparato para el acabado de artículos de género de punto - especialmente para el acabado de medias de nylon, de seda, de rayón o de cualquier otro artículo de tipo semejante - caracterizado porque comprende: un soporte giratorio de dos, tres o más lados o caras sobre cada una de las cuales va montado uno o varios grupos de hormas; diversas piezas, tales como placas fijas y móviles, que forman, por acoplamiento mutuo obtenido cuando una de las caras del soporte ocupa una determinada posición angular, una cámara acabadora prácticamente cerrada para las hormas situadas sobre dicha cara o lado; unos dispositivos que calientan la cámara acabadora formada por acoplamiento de las piezas anteriores; unos dispositivos que inyectan durante un tiempo determinado cierta cantidad de vapor en la cámara acabadora; unos dispositivos que establecen durante un tiempo determinado y una vez verificada la inyección de vapor, una circulación cíclica del medio gaseoso contenido en el interior de la cámara acabadora; una serie de dispositivos auxiliares de tipo manual, mecánico, eléctrico o similares que determinan la abertura parcial y cierre de la cámara cuando el soporte giratorio pasa de una posición angular a otra posición, así como la puesta en funcionamiento y paro de los dispositivos de inyección de vapor además de la puesta en funcionamiento y paro de los que establecen la circulación cíclica del medio gaseoso de la cámara acabadora produciendo también el giro intermitente del soporte de dos, tres o más caras del aparato a fin de que las hormas situadas sobre las ca-



202212

5 ras del soporte vayan sucesivamente introduciéndose, permaneciendo y saliendo de las sucesivas cámaras acabadoras que se van formando; unos órganos auxiliares, tales como topes, relés, contactores o similares que cooperan con alguno, algunos o la totalidad de los elementos del aparato.

10 3ª - Un aparato para el acabado de artículos de género de punto - especialmente para el acabado de medias de nylon, de seda, de rayón o de cualquier otro artículo de tipo semejante - caracterizado porque comprende: un soporte giratorio de dos, tres o más lados o caras sobre cada una de las cuales va montado uno o varios grupos de hormas; diversas placas o piezas de una cámara, algunas de las cuales están montadas sobre las caras del soporte giratorio anterior, mientras las restantes son externas al
15 soporte giratorio, viniendo el conjunto montado de tal manera que, al llegar cada cara del soporte a una determinada posición, las hormas de dicha cara se encuentran emplazadas en una cámara acabadora de reciente formación, una de cuyas paredes laterales está formada por la propia
20 cara del soporte giratorio y cuyas paredes restantes están formadas por las diversas placas o piezas antes citadas; un dispositivo que calienta la cámara acabadora que se forma cuando una de las caras del soporte giratorio ocupa una determinada posición; unos dispositivos que inyectan, durante un tiempo determinado, cierta cantidad de vapor en la cámara acabadora antes citada; unos dispositivos que establecen, una vez verificada la inyección
25 de vapor y durante un tiempo determinado, una circulación



202212

abierta o cíclica del medio gaseoso ambiente contenido en el interior de la cámara acabadora; un dispositivo auxiliar de tipo manual, mecánico, eléctrico, neumático o electro-mecánico que hace girar el soporte giratorio después de
5 efectuada la operación de circulación abierta o cíclica del medio gaseoso ambiente contenido en la cámara acabadora; un dispositivo mecánico que actúa automáticamente sobre la posición de alguna o algunas de las placas o piezas formadoras de las sucesivas cámaras acabadoras, a fin
10 de facilitar la abertura parcial y cierre de la cámara acabadora así como la introducción de las hormas y formación de una de dichas cámaras y la salida de las hormas seguida de la formación de una nueva cámara; un dispositivo regulador para la puesta en funcionamiento y paro de los dispositivos que inyectan durante un tiempo determinado, cierta
15 cantidad de vapor en la cámara acabadora; un segundo dispositivo regulador, formando o no conjunto con el primer dispositivo regulador, para la puesta en funcionamiento y paro de los dispositivos que provocan la circulación abierta o cíclica del medio gaseoso contenido en el interior de
20 la cámara cerrada una vez cortada la inyección de vapor; unos órganos auxiliares tales como topes, relés, contactores o similares que cooperan con uno, varios o la totalidad de los elementos del aparato.

25 4ª - Un aparato para el acabado de artículos de género de punto - especialmente para el acabado de las medias de nylon, de seda, de rayón o de cualquier otro artículo de tipo semejante - caracterizado porque comprende: un soporte prismático de sección triangular, cuadrangular o similar

20 F



202212

que está montado sobre un árbol vertical y que posee tres, cuatro o más caras verticales sobre cada una de las cuales va montado uno o varios grupos de hormas; un par de placas o piezas giratorias laterales montadas sobre cada una de las caras del soporte prismático, hallándose dispuestas para que el o los grupos de hormas montados sobre cada una de las caras del soporte prismático queden comprendidos entre el par de placas, las cuales junto con la cara correspondiente perteneciente al soporte prismático, constituyen tres paredes que encuadran las hormas cuyo conjunto, al girar con el soporte, forma, durante un tiempo determinado, tres paredes de la cámara acabadora; dos, tres o más placas relativamente estacionarias que están montadas externamente en relación al soporte giratorio de manera que cada par de placas laterales junto con la correspondiente cara del soporte prismático forme, por acoplamiento con dichas placas externas al soporte giratorio, una cámara acabadora prácticamente cerrada conteniendo el grupo de hormas correspondiente a la cara del soporte cuando esta última llega delante de dichas dos, tres o más placas relativamente estacionarias.

5ª - Un aparato para el acabado de artículos de género de punto, según la anterior reivindicación, caracterizado porque comprende un dispositivo mecánico que determina el ligero desplazamiento angular de alguna o algunas de las dos, tres o más placas relativamente estacionarias que constituyen la parte relativamente fija de la cámara acabadora con la finalidad de facilitar la formación o acoplamiento, el cierre, la abertura y la nueva formación de las



28 F 5

202212

sucesivas cámaras acabadoras.

5 6º - Un aparato para el acabado de artículos de género de punto - especialmente para el acabado de las medias de nylon, de seda, de rayón o de cualquier otro artículo de tipo semejante - caracterizado porque comprende: una mesa o soporte giratorio que posee varios grupos de hormas dis-
puestas equidistantes del centro de giro del soporte ante-
rior; una cámara o recipiente "acabador" que se abre y cie-
rra parcial y longitudinalmente para alojar sucesivamente,
10 por rotación de la mesa, cada uno de los grupos de hormas de esta última, una vez dichas hormas han sido previamen- te vestidas con sus correspondientes artículos; uno o va- rios calefactores o medios de calefacción dispuestos en la cámara o en comunicación con esta última; una o varias
15 entrañas de vapor que desembocan o comunican con el inte- rior de la cámara; un ventilador o aspirador que inyecta o aspira una corriente de aire en la cámara, durante un determinado período de tiempo y cuando esté parcialmente abierta por uno de sus extremos o por uno de sus puntos;
20 unos mecanismos motores que provocan la abertura y cierre de la cámara "acabadora" así como la rotación parcial de la mesa y el accionamiento de los diversos elementos u ór- ganos del aparato; un mecanismo sincronizador que actúa so- bre los mecanismos anteriores que determinan la abertura
25 de la cámara, el giro del soporte, el cierre de la cámara, la inyección de vapor y el funcionamiento del ventilador a fin de que todas estas operaciones, así como las auxi- liares a las mismas se verifiquen de modo automático y sincronizado en cuanto a orden cronológico, aun cuando al-



202212

guna o algunas de dichas operaciones sean mandadas o iniciadas por el operador del aparato o por uno de los obreros ocupados en el mismo.

5 7ª - Un aparato, según cualquiera de las reivindicaciones 1ª o 6ª, caracterizado porque comprende una mesa o soporte giratorio que está compuesto por tres brazos radiales que giran alrededor de un centro y porque cada uno de estos brazos posee un grupo de hormas montadas en su extremidad y equidistantes del centro de giro de la mesa.

10 8ª - Un aparato, según cualquiera de las reivindicaciones 1, 6ª o 7ª, caracterizado porque comprende una mesa o soporte giratorio que consta de tres brazos que giran solidarios alrededor de un mismo centro, estando cada uno de dichos brazos dispuesto a 120º de los otros dos adyacentes.

15 9ª - Un aparato, según la anterior reivindicación, caracterizado porque los tres brazos radiales que forman el soporte giratorio están contenidos en un mismo plano horizontal y giran solidariamente montados sobre un eje auxiliar vertical.

20 10ª - Un aparato, según cualquiera de las reivindicaciones 1ª, 6ª, 7ª, 8ª o 9ª, caracterizado porque la cámara o recipiente "acabador" consta esencialmente de dos mitades semi-tubulares, las cuales son susceptibles de acercarse y ajustarse la una a la otra hasta la formación de
25 una cámara tubular, así como de apartarse la una de la otra, en el momento oportuno, a fin de que queden separadas sus dos mitades para dar salida a uno de los grupos de hormas y dar entrada, acto seguido, a otro grupo adyacente.



202212

5 11ª - Un aparato, según cualquiera de las reivindicaciones 2ª, 3ª, 4ª, o 5ª, caracterizado porque el dispositivo mecánico que actúa automáticamente sobre la posición de alguna o algunas de las placas o piezas formadoras de las sucesivas cámaras acabadoras está esencialmente compuesto por:
10 un excéntrico que es solidario en cuanto a movimientos de giro del soporte giratorio o soporte prismático del aparato y que comunica unos desplazamientos angulares a alguna o algunas de las placas o piezas relativamente fijas o estacionarias de la cámara acabadora.

15 12ª - Un aparato, según la anterior reivindicación, caracterizado porque el dispositivo mecánico que actúa automáticamente sobre la posición de alguna o algunas de las placas o piezas formadoras de las sucesivas cámaras acabadoras comprende esencialmente: un excéntrico que tiene tantas caras planas o lados rectos como lados o caras tiene el soporte prismático sobre el cual van montados los grupos de hor-
20 mas; un rodillo, roldana o similar que se apoya sobre el perfil del excéntrico anterior y que, mediante su conexión a una o varias planchas acopladas al mismo, transmite un determinado desplazamiento angular a alguna o algunas de las placas o piezas relativamente fijas o estacionarias que constituyen la parte fija y constante de la cámara acabadora.

25 13ª - Un aparato, según cualquiera de las anteriores reivindicaciones, caracterizado porque la cámara acabadora, está en comunicación, por uno o varios de sus puntos, con una o varias tuberías de vapor que introducen vapor de agua en el interior de dicha cámara, durante un tiempo determinado, cuando esta última se ha formado o cerrado, en cuyo



202212

caso contiene uno o varios de los grupos de hormas con sus correspondientes artículos a tratar.

5 14^a - Un aparato para el acabado de artículos de género de punto - especialmente para el acabado de medias de nylon, de seda, de rayón o de cualquier otro artículo de tipo semejante - caracterizado porque consta de varios cuerpos ajustables el uno al otro, capaces de formar por ajuste mutuo una cámara acabadora en el interior de la cual se alojan y tratan sucesivamente uno o varios de los grupos de
10 hormas que están montados sobre un soporte giratorio o sobre la pieza de soporte prismática y giratoria, con la particularidad de que por desacoplamiento de estos cuerpos queda total o parcialmente abierta la cámara o separadas las piezas que la componen a fin de dar salida a las hormas que han
15 sido anteriormente tratadas en el interior de la cámara y dar entrada en la misma cámara o en otra de nueva formación a un nuevo grupo de hormas.

20 15^a - Un aparato, según cualquiera de las anteriores reivindicaciones, caracterizado porque la cámara acabadora compuesta por dos mitades semi-tubulares o por diversas piezas que ajustan entre sí, posee unos elementos de calefacción instalados en el interior de la misma o en comunicación con la cavidad interna formada por el ajuste de los cuerpos, placas o piezas que componen la cámara.

25 16^a - Un aparato, según cualquiera de las anteriores reivindicaciones, caracterizado porque la cámara comunica por uno o varios de sus puntos con una tubería o conducto que proviene de un ventilador, aspirador o de una máquina soplante o aspiradora similar.



202212

5 17ª - Un aparato, según cualquiera de las anteriores reivindicaciones, caracterizado porque la cámara acabadora comunica por uno o varios de sus puntos con una tubería o conducto que proviene de un ventilador, aspirador o de una máquina soplante similar comunicando por otro u otros de sus puntos con una segunda tubería o conducto que va a parar al mismo ventilador, aspirador o a la máquina soplante antes mencionados.

10 18ª - Un aparato, según cualquiera de las anteriores reivindicaciones, caracterizado porque la cámara comunica por alguno o algunos de sus puntos o está en comunicación con una o varias tuberías de vapor de agua, las cuales lo introducen en el interior de la cámara durante un tiempo determinado.

15 19ª - Un aparato, según cualquiera de las anteriores reivindicaciones, caracterizado porque el dispositivo regulador para la puesta en funcionamiento y paro de los dispositivos inyectoras de vapor están formados por un mecanismo o aparato de relojería que actúa sobre dichos dispositivos.

20 20ª - Un aparato, según cualquiera de las anteriores reivindicaciones, caracterizado porque el segundo dispositivo regulador para la puesta en funcionamiento y paro de los dispositivos de circulación abierta o cíclica del medio gaseoso contenido en la cámara, están formados por un mecanismo o aparato de relojería que actúa sobre estos últimos dispositivos.

25 21ª - Un aparato, según las dos anteriores reivindicaciones, caracterizado porque el primer dispositivo regulador, o sea el utilizado para la puesta en funcionamiento y paro



202212

5 de los dispositivos inyectoros de vapor, así como el segundo dispositivo regulador, o sea el que pone en funcionamiento y para los dispositivos de circulación abierta o cíclica del medio gaseoso contenido en la cámara, están formados por un mismo mecanismo o aparato de relojería.

10 22ª - Un aparato, según cualquiera de las dos anteriores reivindicaciones, caracterizado porque el mecanismo de relojería actúa directa o indirectamente sobre un ventilador, aspirador o máquina soplante que crea una corriente gaseosa que atraviesa la cámara acabadora estableciendo una circulación abierta o cíclica del medio gaseoso contenido en el interior de la misma.

15 23ª - Un aparato, según las anteriores reivindicaciones, caracterizado porque la cámara o recipiente "acabador" está esencialmente formado por: una porción completamente fija y extrema en el interior de la cual existen uno o varios elementos calefactores fijos; una porción intermedia que está formada por dos cuerpos semi-tubulares susceptibles de acercarse o alejarse el uno del otro abriendo o cerrando longitudinalmente dicha porción intermedia o por varias
20 placas o piezas que se acoplan entre sí para una determinada posición del soporte giratorio de las hormas; una tapa fija o desplazable que forma el otro extremo de la cámara.

25 24ª - Un aparato, según la anterior reivindicación, caracterizado porque la cámara o recipiente "acabador" es vertical y consta esencialmente: de una parte completamente fija o inferior en el interior de la cual van situados uno o varios elementos calefactores fijos o cuya parte interior está en comunicación con un recinto en donde van si-



202212

5 . tuados dichos elementos calefactores fijos; una porción media de tipo ajustable en el interior de la cual tiene cabida, por lo menos, uno de los grupos de hormas pertenecientes al soporte giratorio del aparato; una tapa superior colocada en el extremo superior de la porción media de la cámara.

10 25ª - Un aparato, según cualquiera de las anteriores reivindicaciones, caracterizado porque la cámara o recipiente tubular "acabador" posee una tapa superior desplazable, la cual al ocupar una de sus posiciones, mantiene dicha cámara cerrada por uno de sus extremos y para cuya otra posición la deja abierta por este mismo extremo.

15 26ª - Un aparato, según cualquiera de las anteriores reivindicaciones, caracterizado porque la cámara o recipiente "acabador" está en comunicación, por uno de sus extremos, con la tubería de impulsión de un ventilador.

20 27ª - Un aparato, según las anteriores reivindicaciones, caracterizado porque la cámara, recipiente o similar consta, en su parte media, de dos mitades semi-tubulares, cada una de las cuales está articulada o montada, mediante el empleo de unas piezas o brazos de soporte adecuados, sobre un eje auxiliar que es paralelo a una de las generatrices del cuerpo tubular formado por unión o ajuste entre las dos mitades antes aludidas.

25 28ª - Un aparato, según cualquiera de las anteriores reivindicaciones, caracterizado porque posee: una cámara que comprende esencialmente dos mitades, cada una de las cuales consta de un cuerpo semi-tubular; dos ejes de articulación dispuestos paralelos y cercanos el uno al otro llevando



202212

- 5 montados cada uno de dichos ejes, uno o varios brazos solidarios a uno de los dos cuerpos semi-tubulares a fin de permitir la rotación relativa de dichos cuerpos y su acercamiento o ajuste así como su apartamiento y la correspondiente abertura de la cámara; un tercer eje o columna de soporte, sobre el cual va montada una tapa desplazable que está situada en uno de los extremos de la cámara y que ajusta, para una de sus posiciones, con los dos cuerpos semi-tubulares de la cámara.
- 10 29ª - Un aparato, según las anteriores reivindicaciones, caracterizado porque el mecanismo sincronizador de los diversos movimientos del aparato consta entre otros elementos, de un aparato de relojería que actúa directa o indirectamente sobre una o varias válvulas o cierres apropiados para
- 15 dar entrada a una cierta cantidad de vapor de agua en el interior de la cámara cuando dicha cámara está cerrada y contiene una serie de hormas y porque este mismo mecanismo de relojería suspende la introducción de vapor en la cámara cuando ha pasado un tiempo determinado.
- 20 30ª - Un aparato, según la anterior reivindicación, caracterizado porque el mecanismo de relojería una vez suspendida la entrada de vapor en la cámara provoca la abertura parcial de la misma mediante levantamiento, desajuste o apartamiento del tercer cuerpo ajustable o tapa, iniciando
- 25 al propio tiempo la introducción y paso de una corriente gaseosa abierta o cíclica en la cavidad formada por los dos cuerpos principales de la cámara que se mantienen ajustados el uno contra el otro y porque este mismo mecanismo de relojería suspende, pasado un cierto tiempo, el paso de la



202212

corriente gaseosa.

5 31ª - Un aparato, según cualquiera de las anteriores reivindicaciones, caracterizado porque el mecanismo de relojería actúa directa o indirectamente sobre un ventilador, aspirador o máquina soplante para la creación de la corriente gaseosa que atraviesa la cavidad formada por el ajuste de los cuerpos de la cámara.

10 32ª - Un aparato, según cualquiera de las anteriores reivindicaciones, caracterizado porque posee un mecanismo que sincroniza los diversos movimientos de los órganos del aparato, valiéndose de una serie de contactos, relés, pulsadores, topes de final de carrera, topes fijos y elementos similares, algunos de los cuales son accionados de manera automática mediante uno o varios mecanismos de relojería
15 o por el propio desplazamiento de alguno o algunos de los órganos del aparato, mientras los restantes son accionados, directa o indirectamente, por la acción personal del operario o por uno de los operarios del aparato.

20 33ª - Un aparato, según cualquiera de las anteriores reivindicaciones, caracterizado porque los dos ejes verticales que soportan las dos mitades de la cámara o las placas articuladas y giratorias pertenecientes a las piezas relativamente estacionarias de la cámara, poseen unos excéntricos, levas, topes o similares que accionan uno o
25 varios contactores, pulsadores o similares, cada uno de los cuales está conectado directa o indirectamente con un circuito eléctrico que forma parte de alguno o algunos de los mecanismos o dispositivos auxiliares del aparato.

34ª - Un aparato, según las anteriores reivindicaciones,



202212

5 caracterizado porque alguno o algunos de los contactores
-cuyo movimiento va regulado por alguno o algunos de los
excéntricos o levas pertenecientes a los ejes verticales
de soporte de las mitades tubulares de la cámara- actúa
o actúan sobre un circuito eléctrico que regula el fun-
cionamiento del o de los mecanismos motores que determi-
nan la abertura y cierre de los dos cuerpos semi-tubula-
res antes mencionados.

10 35ª - Un aparato, según cualquiera de las anteriores
reivindicaciones, caracterizado porque alguno o algunos
de los contactores -relacionados con el desplazamiento de
alguna porción o pieza de la cámara- actúan sobre un cir-
cuito eléctrico que pone en marcha el mecanismo de reloje-
ría que está vinculado con la inyección del vapor y el pa-
ro de esta inyección.

15 36ª - Un aparato para el acabado de artículos de género
de punto - especialmente para el acabado de medias de ny-
lon, de seda, de rayón o de cualquier otro artículo de ti-
po semejante - caracterizado porque comprende: una mesa o
20 soporte giratorio horizontal formado por tres brazos (10₁,
10₂ y 10₃) cada uno de los cuales posee unos grupos de hor-
mas (14) equidistantes del centro de giro del soporte for-
mado por un eje vertical (11) que va accionado manualmen-
te o mediante un reductor de velocidad (12); una cámara
25 o recipiente acabador (15-15') que se abre y cierra parcial
y longitudinalmente y en cuyo interior se alojan sucesiva-
mente, por rotación (36) del soporte giratorio, cada uno
de los grupos de hormas (14) que están montados sobre el
soporte giratorio anterior, viniendo constituida dicha cá-



202212

5 mara por dos cuerpos semi-tubulares (15 y 15') que son sus-
ceptibles de girar montados sobre dos ejes verticales (20
y 21) que son paralelos a una de las generatrices de los
cuerpos semi-tubulares (15-15') viniendo montados estos
10 dos cuerpos semi-tubulares en sentido vertical, de tal ma-
nera que por encaje entre los mismos se obtenga una cavi-
dad interna en donde alojar cada uno de los grupos de hor-
mas (14) y que por separación entre esos dos cuerpos (15-
15') se consiga la abertura necesaria para extraer, por ro-
15 tación del soporte giratorio, uno de los grupos de hormas
(14) y situar otro grupo de hormas a la altura de los cuer-
pos semi-tubulares (15-15'); uno o varios calefactores o
medios de calefacción dispuestos en el interior o en comu-
nicación con la cámara en donde sucesivamente se van situan-
do los distintos grupos de hormas (14); una o varias entra-
das de vapor que comunican por uno o varios conductos (32)
con el interior de la cámara; un ventilador (33) o aspira-
dor que inyecta o aspira el medio ambiente contenido en la
cámara, sea cuando la tapa (23) superior de la cámara esta
20 levantada, sea de un modo cíclico, utilizando dos tuberías,
la una de inyección y la otra de aspiración, efectuándose
esta inyección o aspiración una vez terminada la inyección
de vapor antes aludida; unos mecanismos motores (28-29-30-
20-21) que provocan la abertura y cierre entre las dos mita-
25 des tubulares (15-15') de la cámara; otro mecanismo motor
(12) o reductor de velocidad que hace girar la mesa o so-
porte giratorio de las hormas; un mecanismo sincronizador,
constituido por una serie de topes, relés, pulsadores y
circuitos eléctricos apropiados, el cual actúa sobre la



abertura y cierre de la cámara regulando el funcionamiento del mecanismo motor que produce dicha abertura y cierre y actuando de igual forma sobre el mecanismo motor que hace girar el soporte giratorio de las hormas, así como de ma-
5 nera indirecta, mediante un aparato de relojería u otro si-
milar, sobre el orden cronológico de la inyección de vapor en la cámara y del funcionamiento del ventilador, estando alguna o algunas de dichas operaciones mandadas o iniciadas por el propio operador o por alguno o algunos de los obre-
10 ros ocupados en el mismo.

37ª - Un aparato para el acabado de artículos de géne-
ro de punto - especialmente para el acabado de medias de nylon, de seda, de rayón o de cualquier otro artículo de tipo semejante - caracterizado porque comprende: un soporte
15 prismático de sección triangular (10) que está montado so-
bre un árbol vertical (11) y que posee tres caras o lados verticales (10₁, 10₂ y 10₃) sobre cada uno de los cuales va montado un grupo de hormas (14); un par de placas gira-
torias laterales (45-46, 45'-46', 45''-46'') montadas so-
20 bre cada una de las caras (10₁, 10₂ y 10₃) del soporte prismático anterior (10), hallándose dispuestas para que cada grupo de hormas (14) quede comprendido entre un par de
placas (45-46, 45'-46' o 45''-46'') las cuales junto con la cara correspondiente (10₁, 10₂ o 10₃) constituyen tres
25 paredes que forman, durante un tiempo-determinado, tres de las paredes de la cámara acabadora (51); tres placas re-
lativamente estacionarias (40, 15'' y 15''') que están mon-
tadas externamente en relación al soporte giratorio (10) de manera que cada par de placas giratorias laterales



202212

(45-46, 45'-46' o 45''-46'') junto con la correspondiente cara o lado del soporte prismático (10_1 , 10_2 o 10_3) formen, por acoplamiento con las tres placas relativamente estacionarias (40, 15'', 15'''), una cámara acabadora (51) que contiene el grupo de hormas correspondiente a la cara del soporte que se encuentra enfrente de dichas tres placas (40, 15'' y 15'''); un dispositivo mecánico que determina el ligero desplazamiento angular de dos de las placas (15'' y 15''') que pertenecen al grupo de las tres placas (40, 15'' y 15''') relativamente estacionarias cuando se produce el giro del soporte prismático (10); uno o varios calefactores o medios de calefacción dispuestos en una porción o cámara completamente fija (34) que está en comunicación o está acoplada a la cavidad intermedia de la cámara acabadora (51); unos dispositivos que inyectan, durante un tiempo determinado, cierta cantidad de vapor en la cámara acabadora (51) antes citada, valiéndose para ello de una caldera (31) con su o sus correspondientes conductos (32) por los cuales entra el vapor en el interior de la cámara acabadora; unos dispositivos que establecen, una vez verificada la inyección de vapor y durante un tiempo determinado, una circulación abierta o cíclica del medio gaseoso contenido en el interior de la cámara acabadora; valiéndose para ello de un ventilador (33) y de una o dos tuberías de impulsión y aspiración (50) que están en comunicación con la cámara acabadora (51) y con el ventilador anterior (33); un dispositivo auxiliar formado por un reductor de velocidad (12) que hace girar el soporte prismático (10) de unos tercios de vuelta sucesivos bajo la acción de un pulsador apropiado manipulado por el



202212

5 operario del aparato; un dispositivo regulador compuesto por un mecanismo de relojería que pone en funcionamiento y para los dispositivos que provocan la inyección de vapor en la cámara acabadora y que pone en funcionamiento y para el ventilador (33) que provoca la circulación abierta o cíclica del medio gaseoso contenido en el interior de la cámara.

10 38ª - Un aparato, según la anterior reivindicación, caracterizado porque el dispositivo mecánico que determina el ligero desplazamiento de dos (15'' y 15''') de las tres placas (40, 15'' y 15''') relativamente estacionarias del aparato está compuesto por: un excéntrico (44) que posee tres caras planas (44₁, 44₂ y 44₃) y que gira solidariamente del soporte prismático de sección rectangular (10);
15 un rodillo, roldana o similar (43') que se apoya sobre el perfil del excéntrico anterior (44); una palanca (43) en uno de cuyos extremos va montado el rodillo (43') anterior y cuyo otro extremo está conectado a dos palancas (41-42) cada una de las cuales está respectivamente conectada o
20 articulada a una de las dos placas giratorias (15'' o 15''') a fin de que el desplazamiento del rodillo (43') se traduzca en desplazamientos angulares de las dos placas giratorias (15'' y 15'''); un muelle, resorte o similar (47) que tiende a apoyar la roldana o rodillo (43') sobre el
25 perfil del excéntrico (44).

39ª - UN APARATO PARA EL ACABADO DE ARTICULOS DE GENERO DE PUNTO.

Todo tal y conforme queda descrito y reivindicado en la memoria descriptiva que antecede y que consta de treinta



202212

y cinco hojas escritas a máquina por una sola cara y dos planos que la ilustran.

MADRID, 2

JUAN CASASAYAS COMAS

P.A.

Morgados

2 0 2 2 1 2

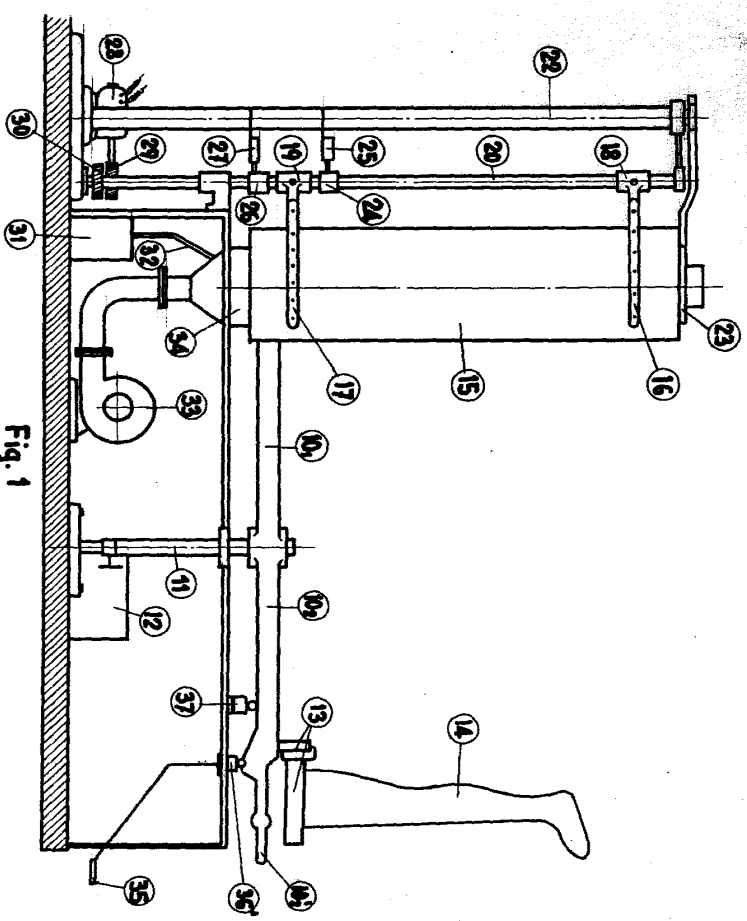

Fig. 1

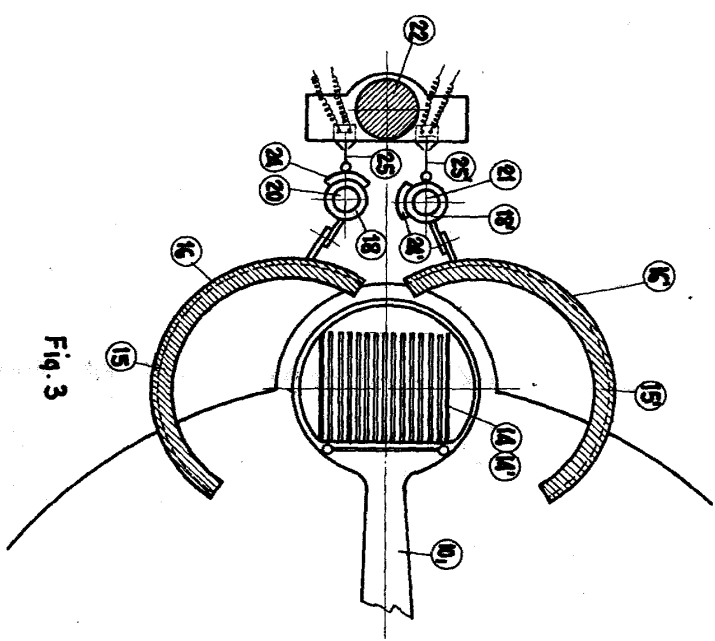

Fig. 3

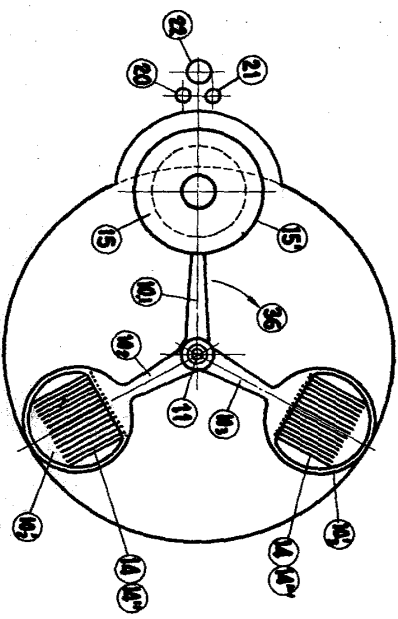

Fig. 2

Escala variable

Madrid
 P.º a. J. J. Morgades Graner
 P.º P.

2 0 2 2 1 2

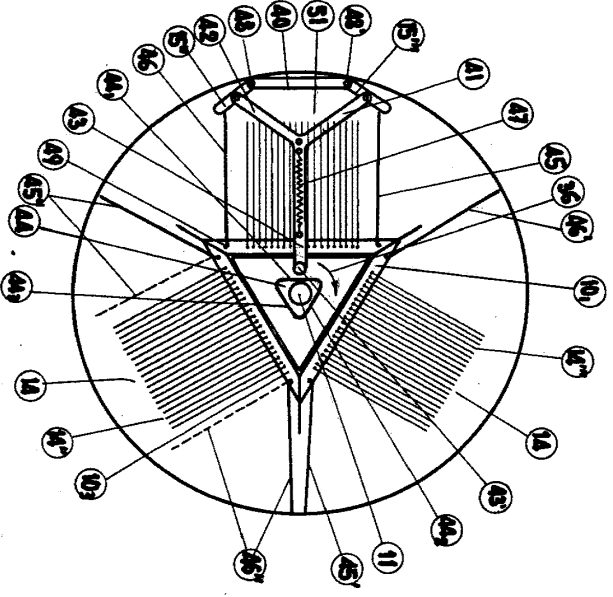

Fig. 4

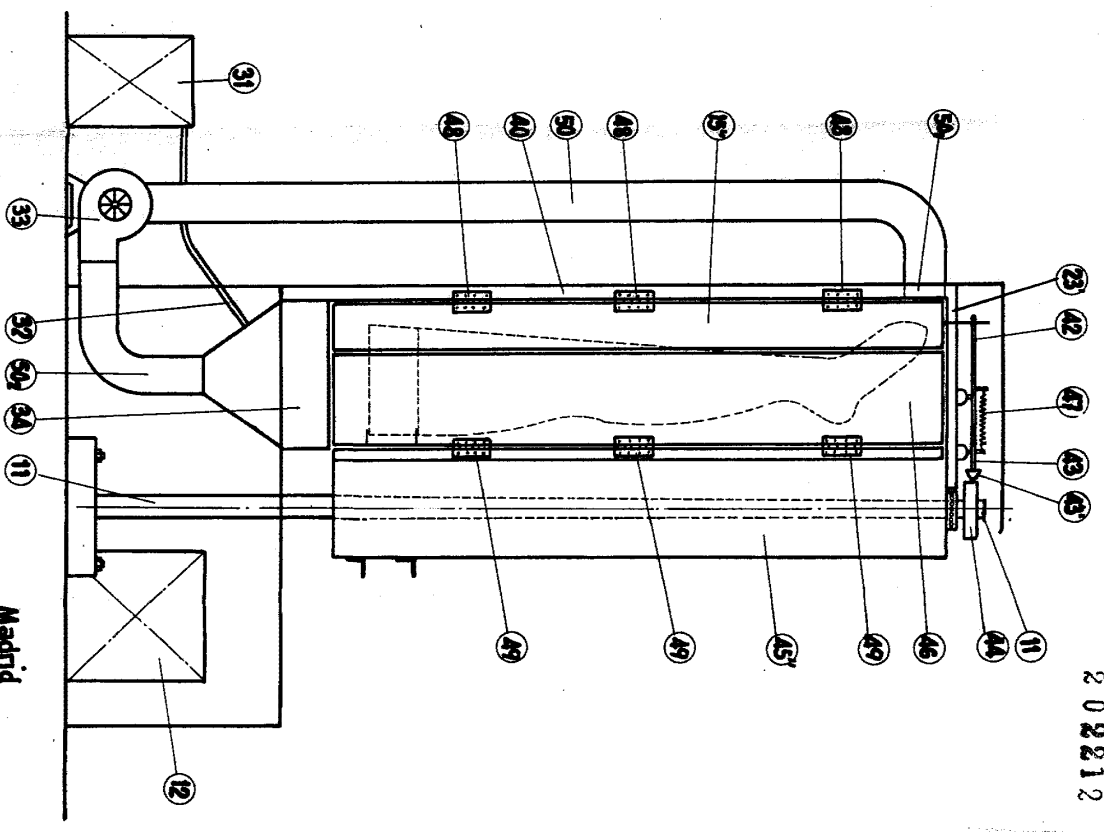

Fig. 5

Madrid

P.º 3.º J. J. Morgados Graner

Escala variable

J. J. Morgados Graner