

7.0.17-11110  
In. Cl.: E04C

202158



9 Oct. 1974

- 1 -

MEMORIA DESCRIPTIVA

que se acompaña

a la solicitud de

registro de Modelo de Utilidad, por veinte años en España, a favor de DON ANTONIO GARCIA LOPEZ, de nacionalidad española, residente en VILLAGARCIA DE AROSA (Pontevedra), Travesía Arzobispo Jelmirez, nº 4-2º,

por:

" PERFIL PERFECCIONADO PARA CARPINTERIA METALICA "

-----

202158

19 AD



La invención a que se refiere la presente memoria, constituye una novedad industrial con características y ventajas que la hacen merecedora del privilegio de explotación exclusiva que por ella se solicita, de acuerdo con las prescripciones del Estatuto vigente -  
5 sobre Propiedad Industrial de 26 de Julio de 1.929, texto refundido, publicado el 30 de Abril de 1.930.

El presente registro de Modelo de Utilidad, concierne como su enunciado indica a un perfil perfeccionado para carpintería metálica, de acuerdo con la descripción detallada que del mismo se realiza, debiendo interpretarse siempre este concepto en su más amplio  
10 sentido y nunca en limitativo.

Para la debida comprensión de este objeto, se adjunta a la presente memoria descriptiva una hoja de planos, en la que a título de ejemplo se representan todas y cada una de las partes que lo forman y relación que guardan entre sí.  
15

En la citada hoja de dibujos, que representa una vista en perspectiva de una sección transversal del perfil cuyo registro se preconiza, se aprecian las siguientes referencias:

1.- Lateral exterior de posición oblicua exterior, cuya parte más saliente corresponde a la inferior.  
20

2.- Plegamiento interior superpuesto sobre el lateral -1- antes citado y que se eleva a muy escasa altura en relación a éste.

3.- Plano superior, de posición horizontal, constituido como una prolongación acodada superiormente a más de 90º del lateral oblicuo -1-.  
25

Lateral interior, previsto en un acodamiento inferior a 90º del plano superior -3- y que desciende a mayor profundidad que el mismo.

5.- Plano horizontal inferior, formado por un plegamiento lateral exterior de la parte inferior del lateral -4-.  
30

202198

19 ADR



6.- Lateral vertical, previsto en el extremo correspondiente del plano -5-, de muy escasa altura y paralelo al lateral -4-.

35 7.- Ala formada por un plegamiento de 90º en el extremo superior del lateral central y vertical -6-. Esta ala es de posición horizontal y presenta menor anchura que el lateral inferior -5-.

8.- Acodamiento superior ligeramente oblicuado, del ala -7- y de mayor anchura que éste.

40 9.- Costado opuesto a su homologo -1-, de posición oblicuada previsto en el terminal de la base inclinada -8-, siendo de menor altura, que los laterales exterior -1- e intermedio -4-, pero mayor que el -6- descrito.

10.- Plegamiento interior y superior, dispuesto en superposición tangencial en el plano lateral -9-, de altura equivalente a su homologo -2-, pero situado en posición contraria

45 Este conjunto es completamente asimétrico, con respecto a sus ejes de figura.

Este perfil, podrá ser fabricado en cualquier clase de material metálico apropiado y en las formas y dimensiones más convenientes, no existiendo sobre el particular ninguna limitación.

50 Hecha la descripción precedente, es preciso añadir que los detalles de realización de la idea expuesta, pueden variar, sin que por ello cambie la esencia de la invención, que es la que se desprende de los párrafos que anteceden y se reivindica en la siguiente:

55

N O T A

En resumen: El Modelo de Utilidad que se solicita, recaerá sobre las reivindicaciones siguientes:

60 1ª.- Perfil perfeccionado para carpintería metálica, caracterizado esencialmente porque comprende la disposición de un costado previsto en posición ligeramente oblicuada exterior, cuya parte de



mayor anchura corresponde a la inferior, en cuyo sector está previsto un plegamiento interior en superposición tangencial, siendo de escasa altura, acodándose superiormente dicho lateral de más de 90º y formando un base plana que por un plegamiento de 90º inferior, forma un lateral intermedio que deja espacio libre entre su homólogo exterior descrito.

2ª.- Perfil perfeccionado para carpintería metálica, según la anterior reivindicación, caracterizado esencialmente porque comprende un ala horizontal, formada por un acodamiento inferior del lateral intermedio descrito y cuya base se pliega en el extremo opuesto a 90º en sentido vertical superior, formando un plano de escasa altura, que se pliega superiormente en igual graduación hacia su parte exterior y forma un ala en su origen horizontal y que en tres cuartos de su anchura, se oblicúa superior y ligeramente.

3ª.- Perfil perfeccionado para carpintería metálica, según las anteriores reivindicaciones, caracterizado esencialmente porque comprende la formación de otro cortado, de posición ligeramente oblicua superior dispuesto a 90º en la prolongación oblicua del ala descrita y que lleva en su terminal superior e interior un plegamiento en superposición, de igual altura que su correspondiente opuesto, pero de posición inversa.

4ª.- PERFIL PERFECCIONADO PARA CARPINTERIA METALICA.

Todo ello, tal y como se describe en la presente memoria, que consta de cuatro páginas escritas a máquina y dibujos que se acompañan.

Madrid, 9 de Abril de 1.974.

JOSE LAMIDALGA,

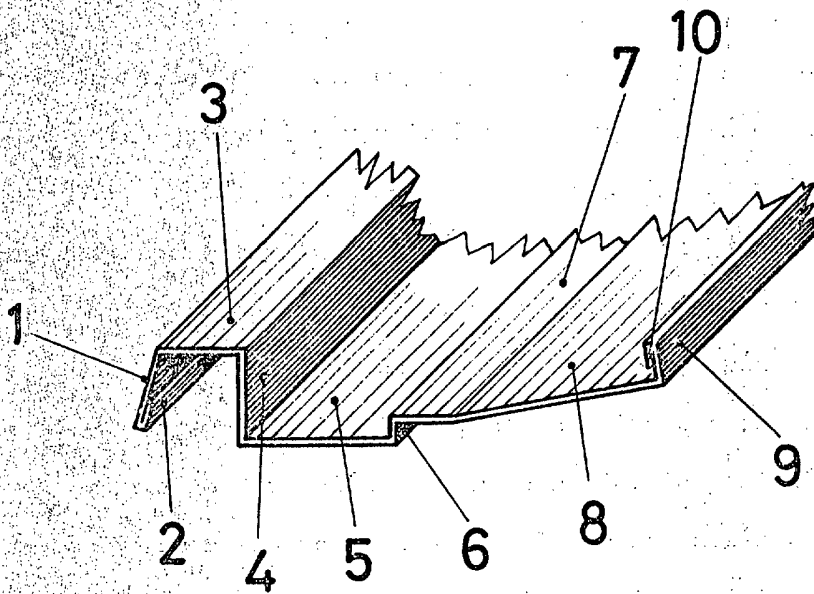
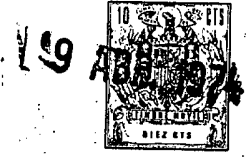

MADRID, 9 de Abril de 1.974,

JOSE LAHIDALGA,

ESCALA VARIABLE