

202157



8 ABR. 1974

F.C. 19-1-1976

Int. Cl.: E04C

CADUCADO

MEMORIA DESCRIPTIVA

que se acompaña

a la solicitud de

registro de Modelo de Utilidad, por veinte años en España, a favor de DON ANTONIO GARCIA LOPEZ, de nacionalidad española, residente en VILLAGARCIA DE AROSA (Pontevedra), Travesía Arzobispo Jelmirez, nº 4-2º,

por:

" PERFIL PERFECCIONADO PARA LA CONSTRUCCION "

- - - - -

202157

9



La invención a que se refiere la presente memoria, constituye una novedad industrial con características y ventajas que la hacen merecedora del privilegio de explotación exclusiva que por ella se solicita, de acuerdo con las prescripciones del Estatuto vigente -
5 sobre Propiedad Industrial de 26 de Julio de 1.929, texto refundido, publicado el 30 de Abril de 1.930.

El presente registro de Modelo de utilidad, concierne como su enunciado indica a un perfil perfeccionado para la construcción, -
de acuerdo con la descripción detallada que del mismo se realiza,
10 debiendo interpretarse siempre este concepto en su más amplio sentido y nunca en limitativo.

Pra la debida comprensión de este objeto, se adjunta a la presente memoria descriptiva una hoja de planos, en la que a título -
de ejemplo se representan todas y cada una de las partes que lo -
15 forman y relación que guardan entre sí.

En la citada hoja de dibujos, que representa en perspectiva -
una vista en sección transversal del perfil cuyo registro se preco
niza, se aprecian las siguientes referencias:

1.- Costados del perfil de forma rectangular e iguales entre
20 sí, dispuestos paralelamente.

2.- Alas inferiores previstas en la parte inferior de los cos
tados -1- y con acodamiento interior y angular a 90º, quedando en
posición enfrentada y coplanaria, creando un sector abierto dispues
to longitudinalmente y centralmente.

3.- Resaltes superiores y laterales constituidos por la pro
longación de los costados -1-, con un plegamiento superior a 90º y
otro inferior con la misma graduación, siendo estos resaltes exac
tamente iguales entre sí y de sección rectangular abierta inferior
mente.

4.- Lateral superior plano, longitudinal y rectangular, dis--
30



202157

puesto inferiormente con respecto a los resaltes -3- que lo forman por los plegamientos inferiores.

35 Todo el conjunto está formado en una sola pieza de chapa plegada simetricamente y presenta un sección general, sensiblemente - rectangular.

Este perfil podrá ser fabricado en cualquier clase de material metálico apropiado y en las formas y dimensiones más convenientes no existiendo sobre el particular ninguna limitación.

40 Hecha la descripción precedente, es preciso añadir que los de talles de realización de la idea expuesta, pueden varia, sin que - por ello cambie la esencia de la invención, que es la que se desprende de los párrafos que anteceden y se reivindica en la siguiente:

N O T A

45 En resumen: El Modelo de Utilidad que se solicita, recaerá sobre las reivindicaciones siguientes:

50 1a.- Perfil perfeccionado para la construcción, caracterizado esencialmente porque comprende la disposición de dos costados, de forma rectangular, dispuestos longitudinal y paralelamente, los que en su parte inferior se acodan hacia su interior a 90º, formando - dos alas de igual anchura y entre sí complanarias, que crean un espacio libre central y longitudinal, estando previsto en la parte superior del conjunto unos resaltes de sección rectangular, abiertos inferiormente y de la misma altura, que crean entre ellos una superficie plana, asimismo rectangular, y de menor altura.

55

2a.- PERFIL PERFECCIONADO PARA LA CONSTRUCCION.

Todo ello, tal y como se describe en la presente memoria, que consta de tres páginas escritas a máquina y dibujos que se acompañan.

Madrid, 9 de Abril de 1974,
JOSE LAHIDALGA,

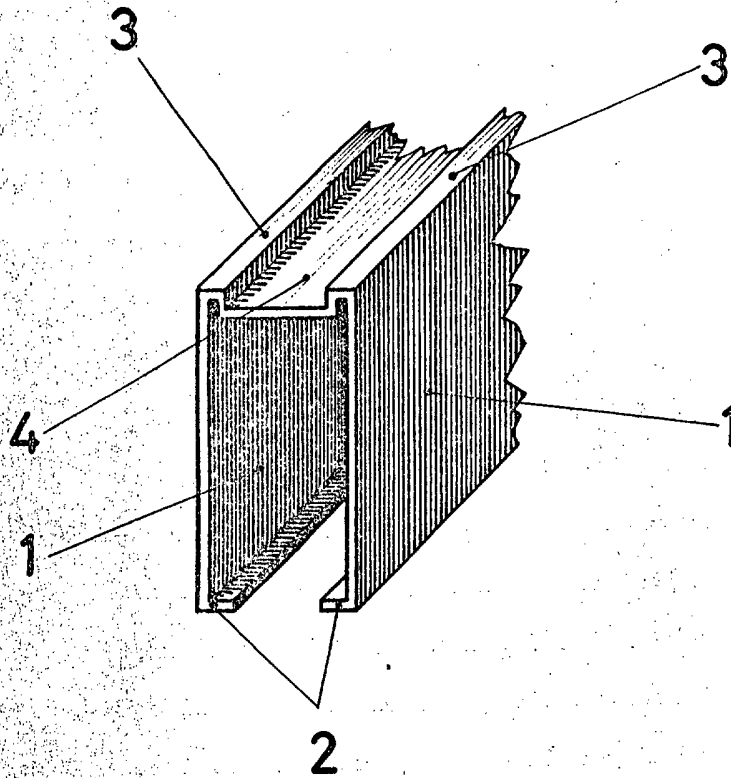

MADRID, 9 de Abril de 1.974,

JOSE LAHIDALGA,

ESCALA VARIABLE