



906M

202156

M E M O R I A D E S C R I P T I V A
de un Modelo de Utilidad a nombre de :
LICENTIA PATENT-VERWALTUNGS-G.m.b.H.,
de nacionalidad alemana, domiciliada en
6 Frankfurt 70, Theodor-Stern-Kai 1 (Ale-
mania); por : "RODILLO CONTADOR PARA TOTA
LIZADORES DE RODILLOS CON PIÑONES DE AVAN
CE".

La innovación se refiere a un rodillo contador para
totalizadores de rodillos con piñones de avance, donde los piño-
nes de avance engranan siempre en un borde dentado de un rodillo
y se apoyan con dientes alargados en el borde del rodillo vecino
situado enfrente del dentado.

5

Los rodillos contadores para totalizadores de rodillos
constan en la mayoría de los casos de plástico y se fabrican por
el procedimiento de inyección o de prensado, necesitándose corre-
deras adicionales para obtener las cifras estampadas. Sobre la
superficie que lleva los números se aplica posteriormente laca
que rellena las depresiones. La laca que se encuentra en la su-
perficie restante se quita mediante rectificación del rodillo de
cifras. Este procedimiento de fabricación es relativamente dis-

10



pendioso, pero tiene la ventaja de que las cifras son muy duraderas y que por el arrastre de los dientes del piñón de avance que se apoyan en el borde no se puede producir deterioro alguno de las cifras en el funcionamiento posterior. Los rodillos contadores se pueden fabricar de un modo mucho más sencillo si las cifras son estampadas posteriormente o si se aplican en forma de láminas por el procedimiento de estampación en caliente. Por cierto las cifras son entonces muy sensibles a influencias mecánicas, de modo que el arrastre de los dientes de los piñones de avance puede producir deterioros que dificultan la lectura.

La innovación tiene el objeto de perfeccionar el rodillo contador arriba mencionado de tal manera que manteniendo el procedimiento sencillo de impresión o estampación en caliente no se producen deterioros de las cifras. De acuerdo con la innovación se consigue esto porque el borde de apoyo de los rodillos contadores está peraltado frente a la superficie que lleva las cifras.

Con ayuda de los dibujos se explicará la innovación de un modo más detallado.

Fig. 1 muestra una parte de un totalizador de rodillos en vista frontal y

Fig. 2 reproduce una vista lateral vista en dirección axial.

En el totalizador dibujado están dispuestos sobre un eje 1 los rodillos contadores 2, 3 y 4 en forma libremente girable. Los rodillos contadores están acoplados entre sí por los piñones 5 y 6 que por su parte se asientan sobre un eje 7. Los rodillos contadores 3 y 4 están equipados cada uno en un lado



202156



5 con una corona dentada 3' y 4', mientras el rodillo contador 2
lleva moldeada una rueda dentada de impulsión 2'. Los piñones
5 y 6 colaboran por los dientes 5' y 6' con el dentado de los ro-
dillos contadores 3 y 4. Los dientes 5" y 6", que son más largos,
se arrastran sobre el borde 2" y 3" respectivamente opuesto al
dentado o a la rueda dentada moldeada 2'. Este borde está peral-
tado frente a la superficie de los rodillos contadores que lleva
las cifras, de modo que los dientes 5" y 6" no entran en contac-
to con la superficie de las cifras y por lo tanto no pueden de-
10 teriorar dichas cifras.

--- REIVINDICACIONES ---

- 15 1. Rodillo contador para totalizadores de rodillos con piñones
de avance, donde los piñones de avance engranan cada uno en un
borde dentado de un rodillo y se apoyan con dientes alargados
en el borde del rodillo vecino enfrentado con el dentado, carac-
terizado porque el borde de apoyo del rodillo contador está con-
figurado en forma peraltada frente a la superficie de las cifras.
2. RODILLO CONTADOR PARA TOTALIZADORES DE RODILLOS CON PIÑONES
DE AVANCE.

20 Tal como se describe y reivindica en la presente Memo-
ria Descriptiva, que consta de tres hojas escritas a máquina por
una sola cara y de sus correspondientes dibujos.

Madrid, - 9 ABR. 1974



FIG. 1

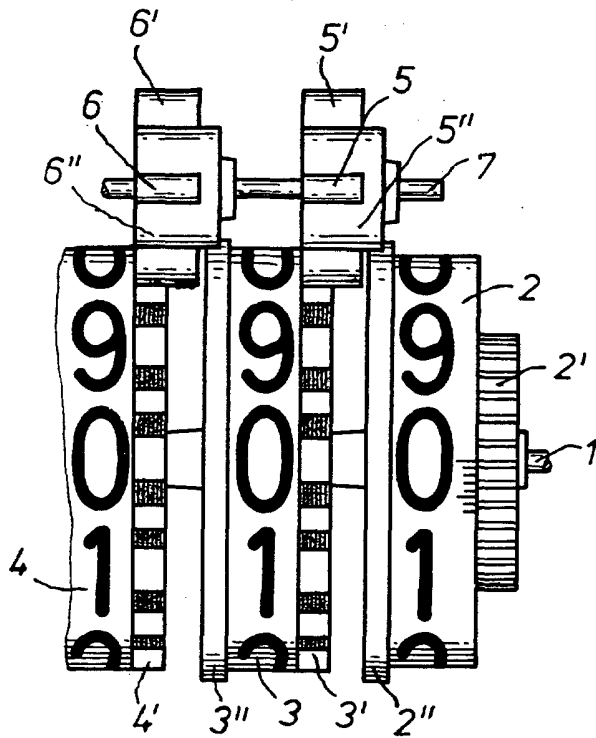
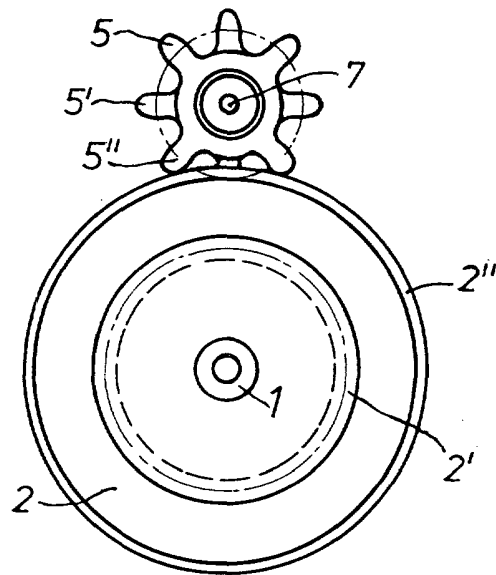

FIG. 2



Escala variable

Madrid 9 Abril 1974

Handwritten signature