

202147

F.C. 8-1-1976



CI.:

1976

MODELO DE UTILIDAD  
por 20 años

a favor de D. ANICETO CANAMASAS PUIGBÓ, de nacionalidad Española, residente en Barcelona, Avda. Madrid, 192, - -  
por: "TAPON DOBLE".-----

MEMORIA DESCRIPTIVA

El presente Modelo de Utilidad, que en lo que tiene de esencial se describe en ésta memoria, consiste en un tapón doble dotado de tapón y funda, que se caracteriza por brindar una perfecta unión entre el citado  
5. tapón y la funda correspondiente, a diferencia de lo que es usual en éste tipo de tapone con funda.

Fundamentalmente, el modelo objeto de la presente invención, consiste en un tapón interior de forma cilíndrica con rosca interior, que inferiormente se pro-  
10. longa según un perfil en U, que enlaza con otra superficie cilíndrica exterior de mayor diámetro, grafilada exteriormente y que brinda la base de encaje y apoyo de la tapa o caperuza exterior, cuya parte interna inferior presenta asimismo un grafilado, que garantiza el absolu-  
15. to cierre y fijación del tapón interno.

Para mejor comprensión de cuanto antecede y sin que ello signifique restricción alguna a la generalidad de aplicaciones posibles del modelo que nos

202141  
-2-



1974

20. ocupa, en las figuras adjuntas y en todo lo que sigue nos vamos a referir a un ejemplo concreto de realización práctica del mismo.

La figura 1ª ilustra en sección un detalle del conjunto del tapón con su caperuza.

25. La figura 2ª representa una vista en sección del tapón interno.

Según se observa en dichas figuras el tapón interno está formado por un cuerpo cilíndrico -1-, dotado de rosca interna -2-, para aplicarse sobre el cuello del envase a tapar y que en su base -3-, presenta una unión con otra superficie cilíndrica exterior -4-, grafilada según -5-, sobre la cual se dispondrá la caperuza -6- grafilada en su parte inferior -7-.

35. No alterarán la esencialidad del presente Modelo de Utilidad, todas aquellas modificaciones de carácter secundario, como son formas y dimensiones generales, detalles accesorios de construcción o de acabado, materiales empleados en su fabricación, ni en general cuantas no supongan variación profunda y sustancial del objeto principal descrito que se resume en las siguientes:

40. REIVINDICACIONES:

1ª - Tapón doble que esencialmente se caracteriza por consistir en un tapón interior de forma cilíndrica con rosca interior, que inferiormente se prolonga según un perfil en U, que enlaza con otra superficie cilíndrica exterior de mayor diámetro, grafilada exteriormente y que brinda la base de encaje y apoyo de la tapa o caperuza, cuya parte interna inferior presenta asimismo un grafilado, que garantiza el absoluto cierre y fijación del tapón interno.

50. 2ª - "TAPON DOBLE",

202131

- 3 -



1974

Todo tal y como queda descrito, reivindicado y representado en los dibujos adjuntos.,

Consta la presente memoria de tres hojas foliadas escritas a máquina por una sola de sus caras.

55.

Madrid, a 9 de abril de 1.974.-

P.A.

Javier Fina Cas

D. P. 

002143



1974

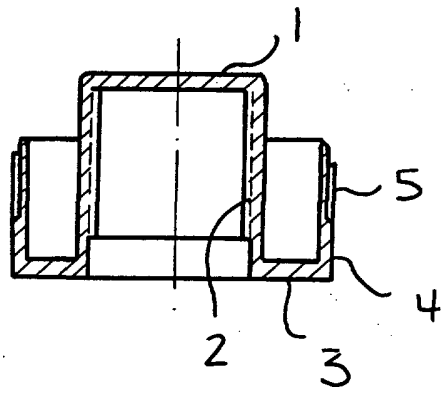

FIG. 1

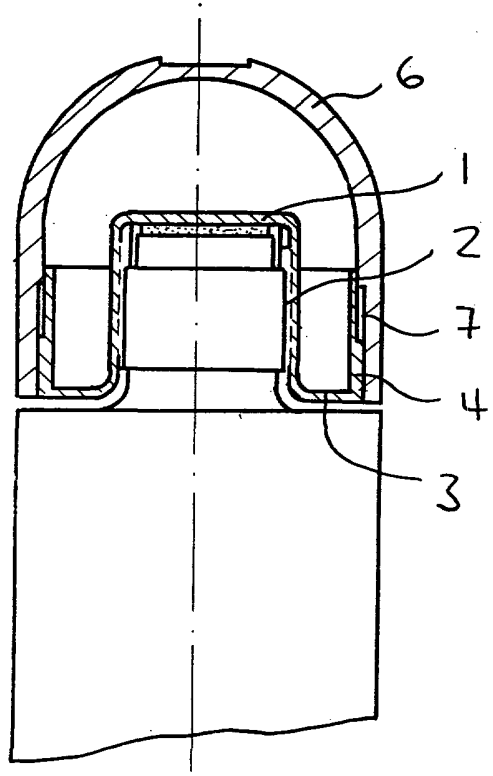

FIG. 2

9 ABR. 1974  
Savoy Fina Ltd  
D. P.

ESCALA VARIABLE