

78



201980

Int. Cl.:	B60J

MEMORIA DESCRIPTIVA

que se acompaña a la solicitud de un

MODELO DE UTILIDAD

A favor de D. JOSE LUIS ROYO RAMOS, de nacionalidad Española, y residente en Madrid, Calle Benimamet núm. 14, por:

"CORTINILLA PARASOL PARA VEHICULOS AUTOMOVILES"

Todos los inconvenientes que proceden de los efectos de los rayos solares incidiendo sobre los vehiculos aparcados durante largo tiempo, tales como calentamiento de los asientos, direccion, manillas, deterioro de las tapicerias y otros muchos, que



FIG.3 .- Alzado frontal de la cortinilla.

Las figuras han sido dotadas de referencias idénticas, enumerándose a continuación los valores correspondientes.

40

Se trata de situar en el perfil -1- de goma que sujeta la luneta de los parabrisas de los vehículos automóviles -2-, y por su borde superior sendos ganchos -4- en "S", así como trozos de cinta adherente -5- repartidos en toda la periferia regularmente.

45

Una pieza de tejido aislante -3- de características dimensionales patea a la superficie a cubrir, se organiza efectuando racionalmente taladros -6- debidamente reforzados, donde se incluyan los extremos libres de los ganchos -4- quedando así sujeta y perfectamente colgada, colocando entre sendos orificios y en el resto de la periferia distribuidos regularmente, trozos de cinta -5- de efecto contrario a la instalada en el cerco del parabrisas, con lo que se consigue un perfecto ajuste de la cortina.

50

55

Por último, en su cara vista, o por ambas caras, la cortinilla presentará motivos publicitarios -7- que resultaran de una gran efectividad.

60

La forma, los materiales y las dimensiones podrán ser variables, así como todo cuanto sea accesorio y secundario siempre que no altere, cambie o modifique su esencialidad característica.

65

Se declaran de novedad en todo el Territorio Nacional las siguientes particularidades características sobre las cuales ha de recaer la CONCESION del privilegio de explotación exclusiva que se soli-

201980

201980

- cuatro -



cita, conforme y al amparo del vigente Estatuto que rige sobre Propiedad Industrial.

NOTAS

DE

REIVINDICACIONES.

70

PRIMERA.- Por "CORTINILLA PARASOL PARA VEHICULOS AUT MOVILES", caracterizada porque en el perfil de caucho que retiene la luneta del parabrisas al armazon del chasis y por su parte interior se introducen unos ganchos en "S" estrategicamente situados en los extremos y centro de la longitud señalada, y que en cada momento podran ser desplazados comodamente ya que se encuentran encajados y no de forma fija sino movil para un mayor rendimiento y efectividad, mientras que por el resto de la periferia o contornototal de la luneta se distribuyen sendos trozos de cinta adherente multiple por presion.

75

80

85

90

95

SEGUNDA.- Por "CORTINILLA PARASOL PARA VEHICULOS AUTOMOVILES", segun anterior reivindicacion, caracterizada por contarse con una pieza de tejido aislante de dimensiones apropiadas al destino, y en la que en su borde superior se han efectuado sendos ojete reforzados donde se incluyan los extremos libres de los ganchos en "S" antes citados, quedando asi la cortinilla suspendida; entre estos orificios y en el resto de la periferia de la cortina, se distribuye racionalmente trozos de la cinta adherente de efecto contrario a la situada en el caso, con lo que se consigue un perfecto y hermetico cierre de la misma.

76

20

- cinco -



100

TERCERA.- Por " CORTINILLA PARASOL PARA VEHICULOS AUTOMOVILES", segun precedentes reivindicaciones, caracterizada ademas porque para un mejor aprovechamiento de la misma en los laterales interiores del vehiculos se situaran otras tiras adherentes de las características ya citadas, para en caso de ser necesario situar esta en el lugar idoneo en cada momento.

105

CUARTA.- Por "CORTINILLA PARASOL PARA VEHICULOS AUTOMOVILES", segun reivindicaciones precedentes, caracterizado porque esta cortinilla en su cara vista quedara ilustrada con motivos publicitarios de la gama mas extensa, que proporcionara ventajas indudables a unirse a las muchas que la caracteriza.

110

QUINTA.- Por " CORTINILLA PARASOL PARA VEHICULOS AUTOMOVILES "

115

Todo tal y como se describe en el cuerpo de la Memroia precedente que consta de cinco hojas foliadas mecanografiadas a dos espacios por una soia de sus caras, acompañandose otra de dibujos para la mejor comprension del objeto descrito.

120.-

Madrid, tres de Abril de 1.974

P.A. de D. JOSE LUIS ROYO RAMOS.

E. RODRIGUEZ DE RIVAS
P. P.



FIG. 1

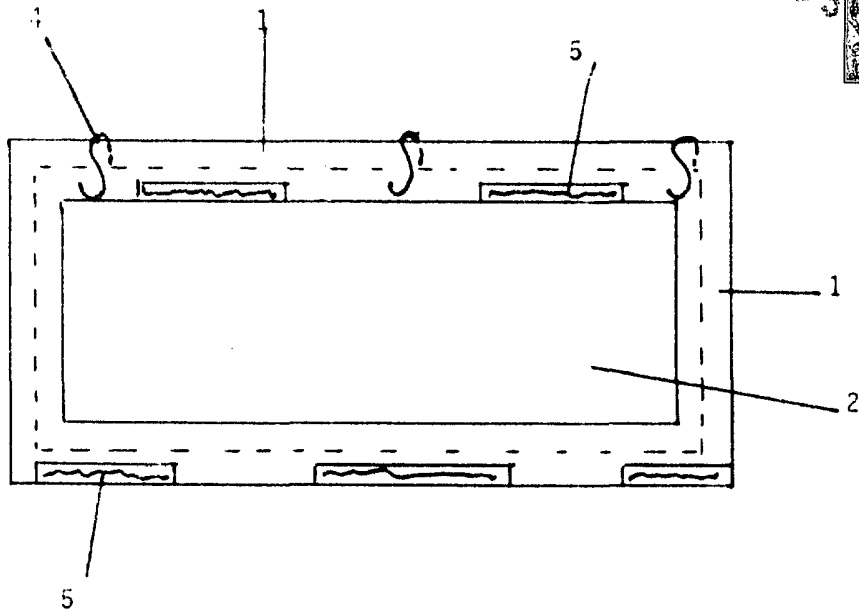
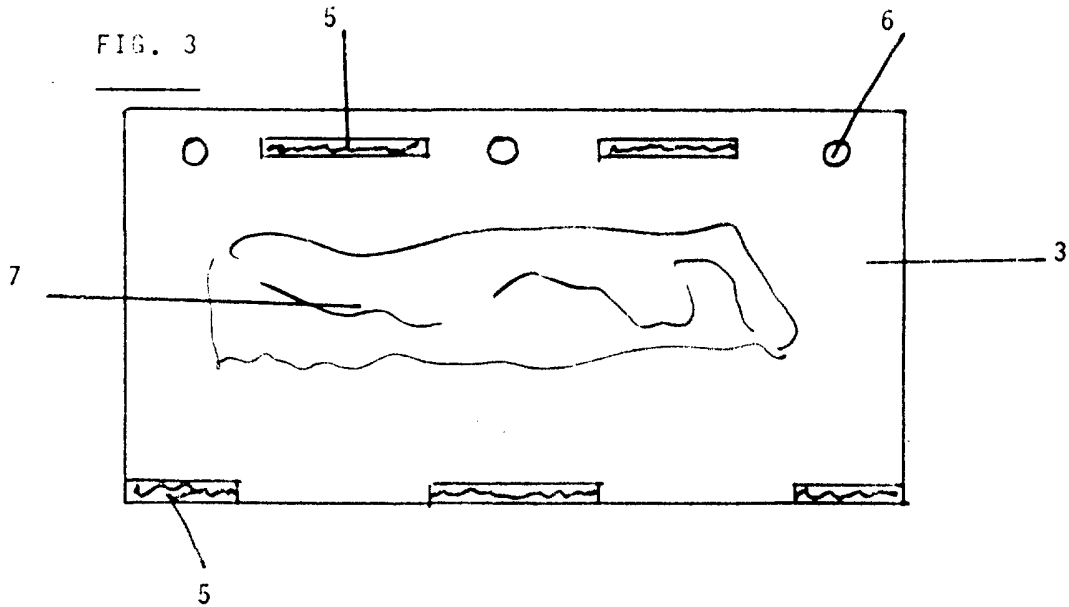

FIG. 2



FIG. 3



Madrid, 3 de Abril de 1974
P.A.

E. RODRIGUEZ DE RIVAS
P.P.

ESCALA VARIABLE