

201964



## MEMORIA DESCRIPTIVA

correspondiente a la solicitud de concesión de un.....

### MODELO DE UTILIDAD

SOLICITANTE: CABLES DE COMUNICACIONES, S.A., de nacionalidad española.

RESIDENCIA: Polígono Industrial de Málpica, C/ D- 83

ZARAGOZA.-

ENUNCIADO: "DISPOSITIVO ALIMENTADOR PARA

VARIAS BOQUILLAS AUTOCENTRAN

TES, APLICABLE A LINEAS DE AISLAMIENTO DE CONDUCTORES".

Prioridad: Patente ..... n.º ..... del

201964



1

La presente memoria descriptiva tiene como fin la declaración del objeto sobre el que ha de recaer el privilegio de explotación industrial y comercial, exclusivo en el territorio nacional, de un Modelo de Utilidad, de acuerdo con la vigente Legislación, que, como el enunciado indica, se trata de "DISPOSITIVO ALIMENTADOR PARA VARIAS BOQUILLAS AUTOCENTRANTES, APLICABLE A LINEAS DE AISLAMIENTO DE CONDUCTORES".

5

10

La capa de aislamiento dispuesta en los cables alrededor del conductor, tiene que tener una perfecta excentricidad y un espesor uniforme y constante para que pueda cumplir su función de forma satisfactoria.

15

Nuestro invento se refiere a un dispositivo alimentador con el que se puede revestir a la vez varios conductores con su aislante, proporcionándoles una capa homogénea y de espesor uniforme, que confiere al conductor un aislamiento adecuado en toda su longitud.

20

Esencialmente el dispositivo está constituido por una pieza exterior, acoplable al cabezal de una extrusora, en la que va alojada otra pieza interior, denominada por su forma torpedo, provista de unos orificios que permiten el paso de los hilos y hacen a la vez de alojamiento a las boquillas y a unas hileras, desembocando en dichos alojamientos unos conductos practicados radialmente en el torpedo y que se comunican con la extrusora a través de la separación dejada entre el torpedo y la pieza exterior, en la que hay un orificio que comunica con la extrusora.

25

30

De esta manera el plástico inyectado por la extrusora, penetra a través del orificio de la pieza exterior al hueco dejado entre ella y el torpedo, en el que unas guías conducen el fluido que se reparte por sus caras uniformemente y



1 llega a penetrar en los conductos que comunican con los aloja-  
mientos en los que están dispuestas las hileras y las boqui-  
llas que al tener sus caras paralelas y ser sometidas a la mis-  
ma presión por sus caras hace que se autocentren y que se  
5 adhiera al conductor una capa de plástico de espesor uniforme.

Para comprender mejor la naturaleza del presente in-  
vento, en el plano adjunto hacemos una representación esquemá-  
tica de su utilización, no siendo en absoluto limitativa y  
susceptible, por ello, de las modificaciones accesorias que  
10 no alteren las características esenciales.

La figura 1 es una sección longitudinal del dispositi-  
vo en la que se observa la forma y situación de sus componen-  
tes.

La figura 2 muestra una vista de perfil del dispositi-  
15 vo, girado 90 grados.

En ellas se anotan las siguientes particularidades:

Nº 1.- Pieza exterior.

Nº 2.- Torpedo.

Nº 3.- Orificios.

20 Nº 4.- Hileras.

Nº 5.- Boquillas.

Nº 6.- Conductos.

Nº 7.- Tapones.

Nº 8.- Tuerca de cierre.

25 Nº 9.- Conducto de la pieza (1).

El dispositivo alimentador está constituido por la  
pieza exterior (1), acoplable a la extrusora, en la que se  
aloja la interior o torpedo (2) que se fija en la anterior,  
al tener ambas un extremo conificado y llevar el torpedo el  
30 otro extremo roscado en el que se coloca una tuerca de cierre



201964

1 (8) que aprieta una contra otra.

5 El torpedo (2) posee unos orificios longitudinales (3) de diferente sección que permiten el paso del hilo conductor y hacen de alojamiento para las hileras y las boquillas que son cerradas por unos tapones huecos (7) roscados a los orificios (3) en un extremo.

10 El diámetro exterior del torpedo (2) es igual al diámetro interior de la pieza exterior (1), por el extremo cilíndrico de ambos, mientras que frente al orificio (9) de la pieza exterior (1) que comunica con la extrusora, se produce en la interior una disminución de su diámetro que, junto con unas guías fresadas en la misma, le confieren la forma de torpedo, esto determina un espacio entre ambas que termina al llegar al extremo conificado de ambas, existiendo en la pieza interior en este extremo una muesca en donde salen los conductos (6) que comunican con los orificios (3) de alojamiento de las hileras (4) y de las boquillas (5).

15 Para recubrir los conductores se introducen los hilos por el extremo libre de los orificios (3) del torpedo (2) y se les hace pasar por la hilera (4), por la boquilla (5) y por el tapón (7). Para esto se desenrosca el tapón y se introducen estas piezas, hilera, boquilla y tapón en el hilo y se enrosca posteriormente éste. Efectuada esta operación en todos los orificios al inyectar el plástico con la extrusora, éste pasa por el orificio (9) de la pieza exterior, se reparte uniformemente en el hueco existente entre la cara interna de la pieza (1) y la externa del torpedo (2), para pasar a través de los conductos (6) a los alojamientos de las hileras (4) y de las boquillas (5), por donde sale recubriendo ya al hilo conductor y con un espesor uniforme.

201964



1 Este espesor uniforme de la capa aislante se consigue  
al penetrar el plástico con igual presión por todos los puntos  
del hueco existente entre la hilera (4) y la boquilla (5), y  
al ser paralelas las caras enfrentadas de las mismas que hacen  
5 que se produzca un autocentrado.

Al ser varios los orificios (3) que puede poseer el  
torpedo (2), se podrán recubrir tantos cables como orificios  
haya.

10 Para completar la fabricación de los cables, se pa-  
san éstos desde el cabezal de la extrusora por una bañera don-  
de se enfrían, después por un cabrestante donde se tensan y  
finalmente a unos encarretadores en donde son enrollados los  
cables.

15 Descrita suficientemente la naturaleza del presente  
invento, así como su realización industrial, sólo cabe añadir  
que en su conjunto y partes constitutivas es posible introdu-  
cir cambios de forma, materia y disposición, en cuanto tales  
alteraciones no supongan variación sustancial del mismo.

20 El solicitante, al amparo de los Convenios Interna-  
cionales sobre Propiedad Industrial, se reserva el derecho de  
extender esta demanda a los países extranjeros, si fuera posi-  
ble, reivindicando la misma prioridad de la presente solici-  
tud.

N O T A

25 El Modelo de Utilidad que se solicita como nuevo en  
España, por veinte años, de acuerdo con la vigente Legisla-  
ción, deberá recaer sobre "DISPOSITIVO ALIMENTADOR PARA VARIAS  
BOQUILLAS AUTOCENTRANTES, APLICABLE A LINEAS DE AISLAMIENTO  
DE CONDUCTORES", en todo de acuerdo con las siguientes

R E I V I N D I C A C I O N E S :



201984

1  
5  
10  
15  
20  
25  
30

1a.- Dispositivo alimentador para varias boquillas autocentrantes, aplicable a líneas de aislamiento de conductores, caracterizado porque está constituido por una pieza exterior hueca y provista de un orificio radial, en la que va alojada una pieza interior o torpedo provista de unos orificios longitudinales para el paso de los hilos por los mismos y que hacen a la vez de caja para las boquillas y las hileras, cuyas caras enfrentadas son paralelas y frente a las cuales salen unos conductos situados radialmente en el torpedo y que ponen en comunicación a dichas piezas con un hueco existente entre la pieza exterior y el torpedo y a su vez a través del orificio radial que posee la primera con la extrusora; todo ello de manera que el plástico o material inyectado por la extrusora pasa a través del orificio de la pieza exterior al hueco existente entre ella y el torpedo en donde se reparte el flujo uniformemente para pasar por los conductos radiales a los orificios en donde se encuentran las boquillas y las hileras, que son atacadas con igual presión, provocando el autocentrado de las mismas y como consecuencia el recubrimiento del hilo conductor que sale de cada boquilla con una capa de aislante de espesor uniforme y constante y de una perfecta excentricidad.

2a.- Dispositivo alimentador para varias boquillas autocentrantes, aplicable a líneas de aislamiento de conductores, en todo de acuerdo con la reivindicación anterior, caracterizado porque la pieza exterior y el torpedo tienen un extremo conificado que permite su adecuado acoplamiento, mientras que su otro extremo es cilíndrico y de igual diámetro el interior de una al exterior de la otra, estando este último resaca-do para colocar una tuerca que haga el cierre entre ambas,

201964



1  
5  
10  
15  
20  
25  
30

siendo la parte central de la pieza exterior cilíndrica, mientras que la pieza interior es de menor sección, lo que permite dejar un hueco entre ambas y posee unas guías o resaltes que le confieren la forma de torpedo.

3.- "DISPOSITIVO ALIMENTADOR PARA VARIAS BOQUILLAS AUTOCENTRANTES, APLICABLE A LINEAS DE AISLAMIENTO DE CONDUCTORES".

Según queda descrito en la presente memoria, que consta de siete hojas mecanografiadas por una sola cara y acompañada de sus correspondientes dibujos.

Madrid, a - 3 ABR. 1974

El Agente Oficial.  
MIGUEL FERNANDEZ LOAYSA PINZON  
P. P.

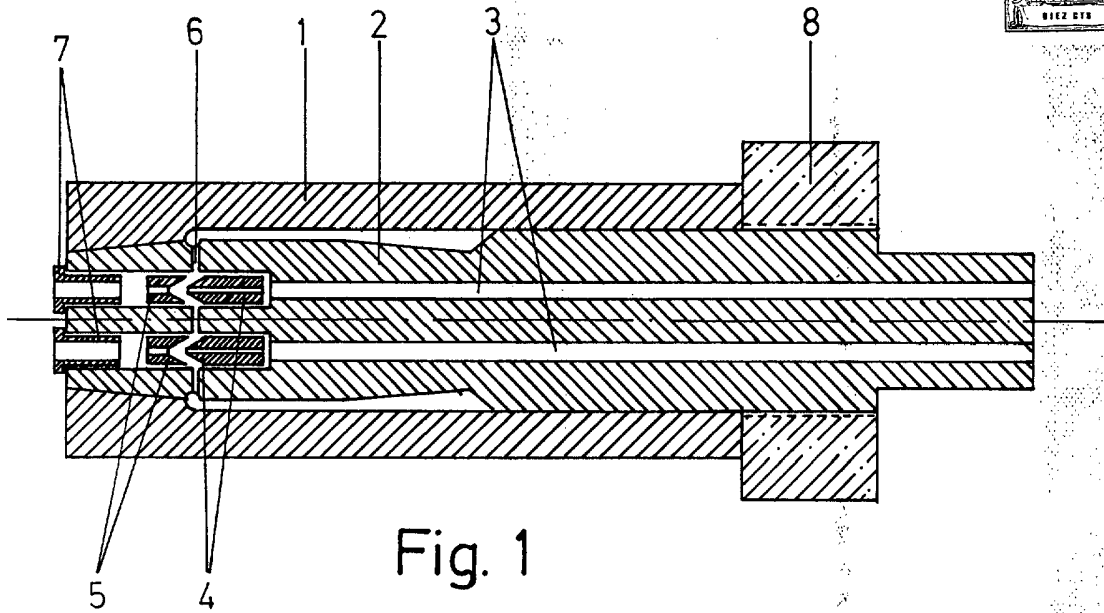

Fig. 1

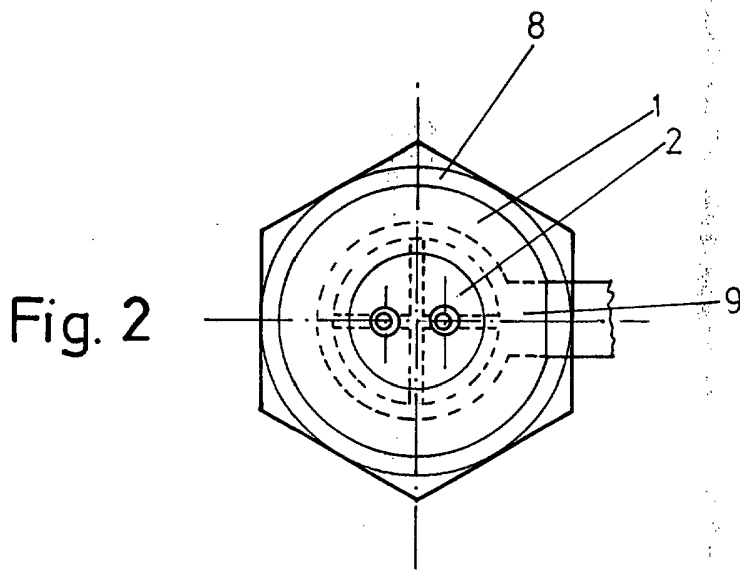

Fig. 2

Escala Variable

Madrid - 3 ABR. 1974

El Agente Oficial

MIGUEL FERNANDEZ - LOYOLA SANCHEZ  
P. P.

