

5 y en el juguete, razones todas éstas que unidas a sus cualidades de novedad, son las que le prestan fundamento suficiente para obtener el privilegio de exclusividad que se solicita, referente a su fabricación y venta por los titulares en España.

10 Conjuntamente con la casita propiamente dicha y transportadas en su interior, se disponen de muchas piezas como vallas, puertas ó portaladas de entrada de las vallas, figuras ovoides que hacen las veces de muñecos, carros de
15 arrastre, caballos, fuentes, mesas, bancos, utensilios de arar la tierra, así como otras posibles piezas que imiten cosas ó muebles utilizables en los ranchos, permitiéndose alojar todas ellas dentro de la casita rancho, transportán
20 dose por medio de un asa superior extraíble compuesta por dos largueros paralelos unidos entre sí por unas barras - descendentes, que son las que discurren por unos orificios superiores de la casita, con el fin de ser extraída la men
25 cionada asa, quedando escondida cuando no se utiliza como tal.

30 Este juguete comprende una carreta con una lanza anterior en forma de bastidor cerrado, en donde se introduce quedando alojada, la figura grotesca de un caballo con ó sin montura.

35 Igualmente se dispone de una figura grotesca en forma de caballo, cuya parte inferior resulta esférica y en su parte interna se dispone un contrapeso que lo hace permanecer erguido, comprendiendo en su lomo, una silla de montar provista de una cavidad para alojar la figura ó muñeco que para tal fin, adopta una figura ovoide.

40 En lo que sigue, nos referiremos a la hoja de dibujos que se acompaña, en la cual, se ha representado

.../...



gráficamente expuesto un caso de realización práctica de la casita rancho de juguete objeto del presente registro, haciendo constar, que las figuras expuestas en dicha lámina de dibujos por presentar únicamente el aspecto de mero ejemplo informativo, deberán ser examinadas con el más amplio criterio y sin carácter limitativo alguno.

Las figuras representadas en la hoja de dibujos que se acompaña, exponen como a continuación se expresa:

Figura 1.- Proyección general en perspectiva de la casita rancho desplegada exteriormente, con las diversas piezas debidamente distribuidas a su alrededor formando el rancho.

Figura 2.- Perspectiva interior de la casita rancho de juguete, observándose el asa plegada interiormente, puesto que no precisa ser transportada.

Figura 3.- Perspectiva plegada de la casita rancho, con el asa debidamente extraída por la parte superior, a través de la cual, se facilita su transporte y manejo.

Figura 4.- Perspectiva de una figura grotesca de caballo con forma inferior esférica, provista interiormente de contrapeso, llevando superiormente, una silla de montar provista de una cavidad donde se aloja el muñeco,

Figura 5.- Perspectiva de una carreta con una lanza en forma de bastidor cerrado, en donde se aloja la figura grotesca de caballo.

Siempre refiriéndonos a la hoja de dibujos adjuntos, hay que hacer constar, que en las distintas figuras expuestas, se han incorporado acotaciones numéricas, relacionadas con las descripciones que se realizan a continuación, facilitando de este modo su inmediata localización, siendo -1-, media casa, que articula por -2- con la otra

.../...



media casa -3-, comprendiendo superiormente la media casa
-1-, un asa -4-, que resulta extraíble, al desplazarse las
barras -5- que unen el asa -4-, con un travesaño inferior
-6-, por unos orificios pasantes practicados en la parte
5 alta de la media casa -1-, quedando dicha asa escondida
cuando el juguete no ha de ser transportado.

Junto con la casita rancho, se disponen un grupo
de piezas de formas distintas como vallas -7-, figuras ovoí
des a modo de muñecos -8-, portalada de entrada -9-, bancos
10 y mesas -10-, fuente -11- horquillas y palas, -12-, cabal-
gaduras -13-, carretas -14-, y un número indeterminado de
piezas características en los ranchos.

La carreta -14-, comprende frontalmente, una lan-
za -15-, en forma de bastidor cerrado, y en el pescante -
15 -16-, se encuentra la cavidad -17-, en donde se aloja una
de las figuras -8- a modo de muñeco, introduciéndose den-
tro del bastidor que forma la lanza -15-, la figura de ca-
ballo -13-, que inferiormente adopta una forma esférica -
-18- y comprende en su interior, un contrapeso que lo man
20 tiene siempre en posición elevada.

Sobre el lomo de la figura de caballo -13-, se
dispone la silla -19- provista de los estribos imitados
-20-, comprendiendo la silla -19- en su parte superior, la
cavidad -21-, para alojar una de las figuras -8- en forma
25 de muñecos.

Estimando ampliamente descritas todas y cada una
de las partes que constituyen la casita rancho de juguete
a que nos venimos refiriendo, solamente resta manifestar
la posibilidad de construirse en variedad de materiales,
30 tamaños y formas, pudiendo igualmente introducirse en su
constitución, aquellas variaciones de tipo constructivo

.../...

30476

2



22

que la práctica aconseje, siempre y cuando las mismas, no sean capaces de alterar los puntos esenciales puestos de manifiesto en la siguiente:

NOTA REIVINDICATORIA
= = = = =

5

En el presente Modelo de Utilidad, se reivindicán como no conocidos ni practicados en España los siguientes puntos:

10

1º.- Casita rancho de juguete, caracterizada por comprender un asa superior extraible formada por dos travesaños longitudinales y paralelos, uno de los cuales, queda en el exterior y el otro en el interior de las dos medias piezas articuladas entre si formando la casita, fijándose ambos travesaños longitudinales, por medio de unas barras verticales descendentes que atraviesan el techo ó parte superior, por unos orificios practicados al efecto, quedando constituida el asa, por los dos travesaños y las barras verticales que los unen.

15

20

2º.- Casita rancho de juguete, caracterizada por comprender una carreta con una lanza anterior en forma de bastidor cerrado, en donde queda alojada una figura grotesca en forma de caballo disponiendo en el pescante, una cavidad apropiada para alojar la parte inferior extrema, de un muñeco de forma ovoidea.

25

3º.- Casita rancho de juguete, caracterizada por comprender una figura grotesca de caballo que inferiormente adopta la forma esférica e interiormente dispone de un contrapeso que lo mantiene siempre en pie, lle

.../...

22 MAR 1974

vando en el lomo, una silla de montar con estribos a los lados, cuya silla de montar dispone de una cavidad para alojar un muñeco.

5 4º.- "CASITA RANCHO DE JUGUETE", de conformidad en un todo en lo esencial y fines industriales a lo descrito en la precedente memoria descriptiva y graficamente representado en los adjuntos planos para su mejor comprensión.

10 Esta memoria consta de SEIS hojas escritas ó mecanografiadas por una sola cara a doble espacio.

Valencia,

22 MAR. 1974

Por autorización de la interesada.

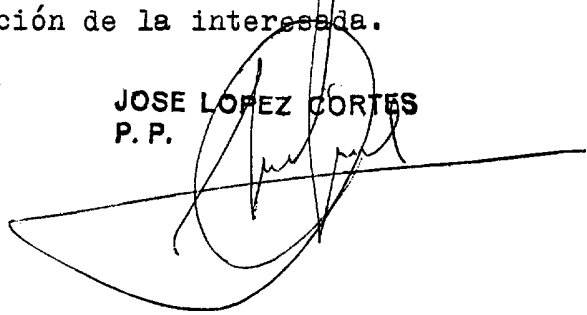
JOSE LOPEZ CORTES
P. P.

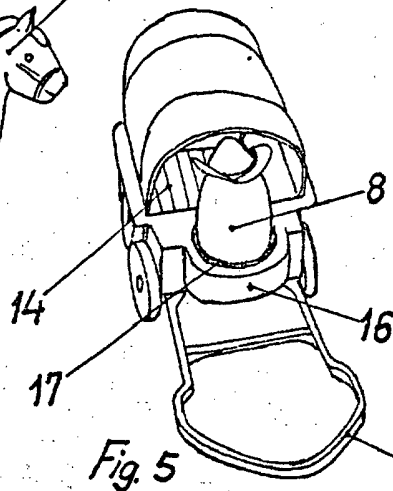
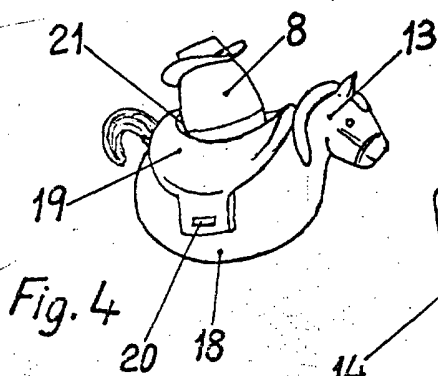
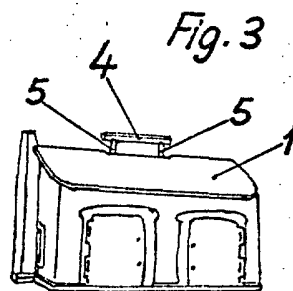
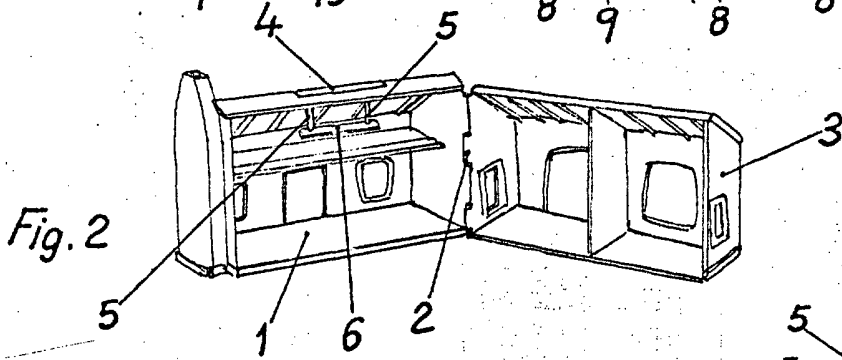
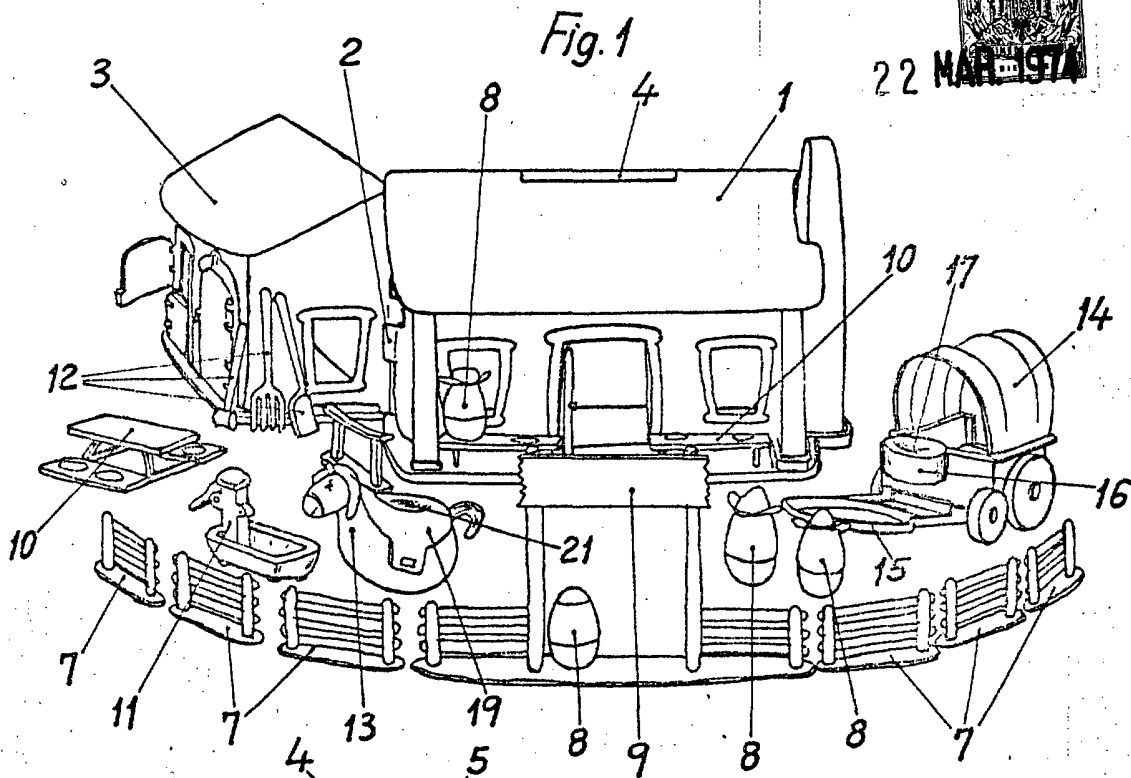
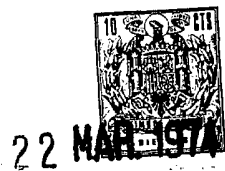

Escala variable
VALENCIA 2 MAR. 1974
 JOSÉ LOPEZ CORTES
 P.P.