

201898

1-A



F. e. 9-1-1976

INCL. CL.:	463B

M O D E L O

D E

U T I L I D A D

por "APARATO GIMNASTICO PERFECCIONADO", a favor de Don FRANCISCO CALZADA RAURELL y Don JUAN SOLER MARTI, ambos de nacionalidad española, con domicilio respectivo en SAN FELIU DE CODINAS (Barcelona), y en BARCELONA, Rambla de Cataluña, 10.

= . =

MEMORIA DESCRIPTIVA

El presente modelo de utilidad se refiere a un aparato gimnástico perfeccionado.

- Más concretamente, en la invención se ha ideado un aparato especialmente destinado para la práctica del ejercicio de caminar, sin precisar para ello un amplio espacio, de manera que el usuario se mantiene siempre sobre el mismo lugar, siendo una banda sin fin la que desliza bajo sus pies. El ejercicio de caminar se complementa con un ejercicio de brazos, ya que el propio usuario es quien acciona con ellos el mecanismo motriz de la cinta sin fin.

En líneas generales, el aparato está integrado por un bastidor general de soporte, formado por dos laterales en L.



5. En la parte superior del bastidor existe un eje cigüeñal que queda a la altura de las manos del usuario, el cual lo acciona. En el extremo de dicho eje existe una rueda dentada que a través de una cadena tipo de bicicleta, acciona al piñón del extremo del rodillo de una banda sin fin, que constituye el piso móvil sobre el que camina el usuario, realizando el ejercicio a la marcha conveniente, ya que la velocidad de desplazamiento de la banda la controla perfectamente el propio usuario, imprimiendo más o menos velocidad al eje cigüeñal.
10. Con el fin de facilitar la explicación, se acompaña a la presente memoria descriptiva de una lámina de dibujos en la que se ha representado un caso de realización que se cita a título de ejemplo.
- En los dibujos:
15. La figura 1, muestra una vista en perspectiva del aparato, según el modelo.
- La figura 2, es una vista del aparato y del usuario, en posición de realizar el ejercicio.
20. Haciendo referencia a las figuras, se aprecia en su realización un aparato gimnástico constituido por un bastidor general -1-, que en su parte superior presenta un eje cigüeñal -2-, accionado por el propio usuario, previéndose en el extremo de dicho eje, una rueda dentada -3-, que a través de cadena -4-, transmite su movimiento a un piñón -5-, situado en el extremo de uno de los rodillos de la banda sin fin -6-.
25. La referida banda sin fin -6-, presenta un rodillo motriz y un rodillo arrastrado -7-, existiendo entre ambos una pluralidad de rodillos libres para crear una base resistente para el usuario.
- 30.



El modelo, dentro de su esencialidad, puede ser llevado a la práctica en otras formas de realización que difieran en detalle de la indicada a título de ejemplo en la descripción y a las cuales alcanzará igualmente la protección que se recaba. Podrá, pues, construirse en cualquier forma y tamaño, con los materiales más adecuados, por quedar todo ello comprendido en el espíritu de las reivindicaciones.

5.

= . =

N O T A

10.

Descrito el objeto y utilidad de la presente invención, lo que se declara como no divulgado ni practicado en España, comprende las siguientes reivindicaciones:

15.

1ª.- Aparato gimnástico perfeccionado, caracterizado esencialmente por el hecho de comprender un bastidor general de soporte, integrado por dos laterales en "L" paralelos, existiendo en la parte superior de los mismos un eje cigüeñal para su accionado manual por el propio usuario, cuyo eje presenta en un extremo del mismo una rueda dentada que a través de una transmisión adecuada, acciona a un piñón solidario al eje del rodillo motriz de una banda sin fin, situada en la parte inferior del bastidor, y sobre la cual apoya sus pies el usuario, constituyendo la referida banda sin fin el camino de andadura.

20.

25.

2ª.- Aparato gimnástico perfeccionado.

Según se describe y reivindica en la presente memoria descriptiva que consta de cuatro hojas foliadas y escritas a máquina por una sola de sus caras, acompañadas de los dibujos reglamentarios.

201898



Madrid, a 1 ABR. 1974

p. a.

M.º LUISA ISERN CUYAS

P. P.

5.



Fig. 1

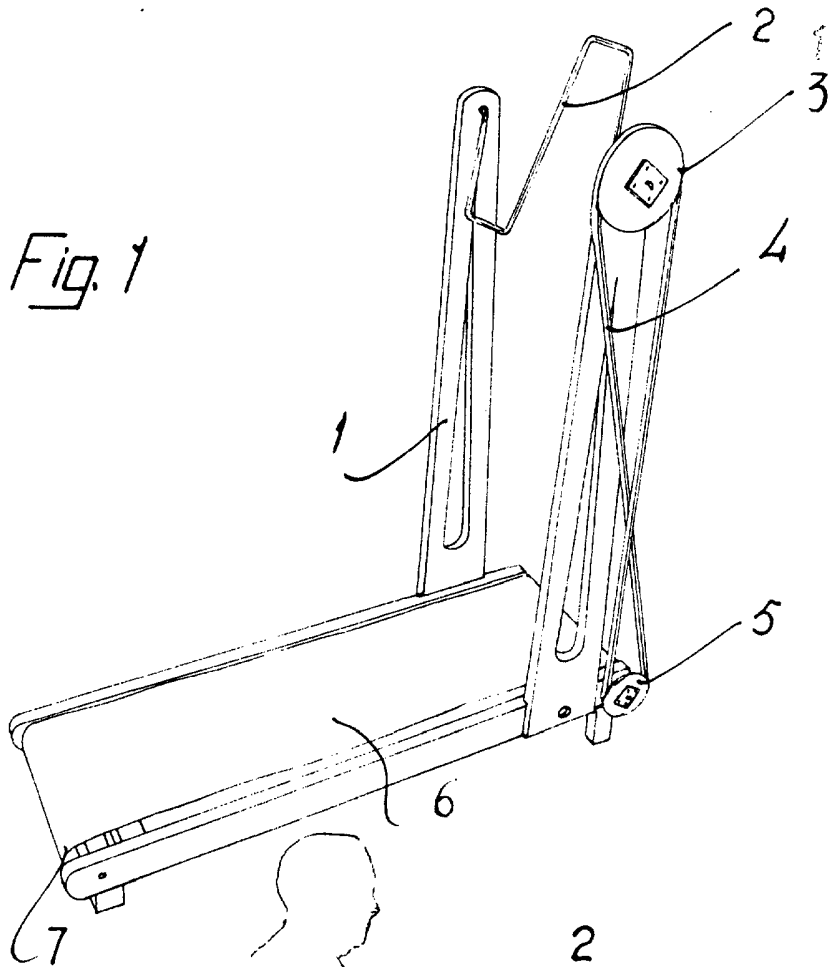
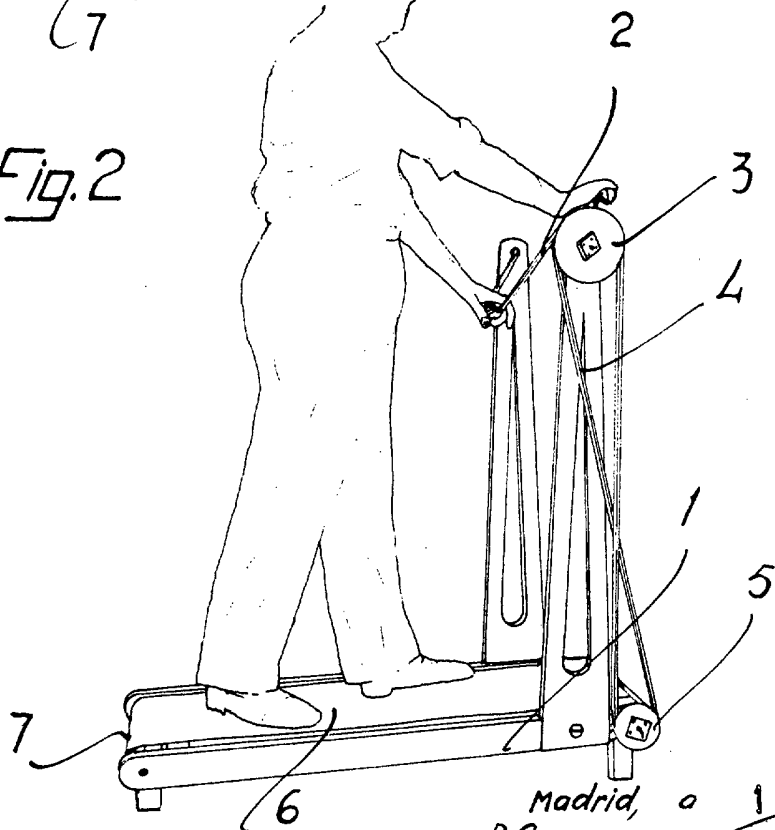

Fig. 2



Madrid, a 1 ABR. 1974
P. a. M.ª LUISA IBERN CUYAS
P. P.