



20.1876

Incl. Cl. 865D

EXPEDIENTE: MODELO DE UTILIDAD

Titular: D. RICARDO BENLLOCH SERRANO

Nacionalidad: Española

Domicilio: General Sanjurjo, 28 - TORRENTE (Valencia)

Objeto: "CAJA-ENVASE PERFECCIONADA"

Prioridad:

### MEMORIA DESCRIPTIVA

5 En la presente Memoria Descriptiva y con la ayuda del plano adjunto, vamos a describir las características que ofrece una nueva caja-envase, especialmente concebida para el transporte de botellas, y que reúne las condiciones de utilidad y novedad en España, que requiere el vigente Estatuto-Ley de Propiedad Industrial, por lo que se insta a favor de su titular el privilegio de su exclusiva explotación industrial y comercial.

10 Como hemos indicado, nos vamos a referir a una caja-envase para el transporte de botellas, en la que concurren las ventajas de mantener aisladas y sin ries



15

20

go de que entrechoquen las botellas que en ella se ubi  
quen, y de su gran solidez, así como la sencilla estruc  
tura que ha de facilitar extraordinariamente la coloca  
ción de las botellas, por lo que podemos augurar a esta  
caja-envase una gran acogida, especialmente para su em  
pleo en la exportación o largos desplazamientos, en los  
que la frágil mercancía corre evidentes riesgos. No es  
necesario indicar que esta caja, aún cuando su estructu  
ra óptima es la que emplea o utiliza la madera, podría  
igualmente ser fabricada de otros materiales, que pudie  
ran permitir su estructura, con igual funcionalidad.

25

Para facilitar la comprensión de la descrip  
ción que sigue, hemos considerado oportuno acompañar una  
lámina de dibujos, en la que se recoge un caso práctico  
de realización, aportado a título de ejemplo, con dos  
versiones igualmente posibles, y que deberán ser consi  
deradas con el más amplio criterio.

30

La figura 1ª del plano nos muestra una caja-  
envase (sin la tapa preceptiva), vista en ligera perspec  
tiva y con una de las regletas separada para mostrar su  
contextura y con el lateral anterior convencionalmente  
seccionado para mejor visión del interior; la figura 2ª,  
nos ofrece un detalle parcial de la variante de la pre  
cedente figura.

35

40

Haciendo referencia a los expresados dibujos,  
señalamos con -1- a los testeros de la caja, de forma  
normal paralelepípedica con su base, laterales -8- y con  
su tapa no mostrada por ser innecesario. En los teste  
ros -1-, observamos que existen unos ranurados -2- en

201878



45 sus caras internas, verticales, paralelos entre sí, y  
distanciados en la forma que más convenga habida cuenta  
del tipo de la botella que haya de ubicarse en la caja.  
Estas ranuras -2-, constituyen guías-acanaladuras, para  
la colocación de unas regletas -3-, -4- y -5-, aquella  
y ésta iguales entre sí, pero situadas en forma inverti  
da y con sus extremos igualmente cambiados. Estas regle  
tas -3- y -5-, en uno sólo de sus bordes (el otro es rec  
to) y la regleta -4- en ambos bordes, ofrecen unas enta  
50 llas semicirculares -6- y -7-, aquellas de mayor radio  
que éstas, para acoger a las partes cilindricas del cuerp  
po de la botella -12-, y las entallas más pequeñas para  
acoger y sujetar a los cuellos de las botellas.

55 Tal y como muestra la figura 1ª, el conjunto  
de las tres tablillas, ofrecen al juntarse los huecos  
circulares que permitirán la fijación y sujeción de las  
botellas, de forma inamovible, habiendo adoptado la for  
ma de situación de éstas al tresbolillo, para que puedan  
ubicarse en formas invertidas y aprovechando todo el es  
60 pacio de la caja, puedan caber más botellas.

65 La variante prevista en la figura 2ª, prevé  
que las tres tablillas -3-, -4- y -5-, formen una sola,  
a la que designamos con -11-, y entonces, y con el fin  
de poder situar las botellas convenientemente, los late  
rales de la caja, a los que ahora designamos con -10-,  
dispondrían de otras ranuras-guías -9- en los teste  
ros, para su colocación posterior a la ubicación de las bote  
llas en el conjunto de las dos tablillas orificadas -11-  
Naturalmente, en ambas versiones, la tapa no representa



70

da es la que remata y cierra la estructura en ambos ca  
sos.

75

Suficientemente descrita la estructura obje  
to de este Modelo, sólo resta añadir que serán varia  
bles las dimensiones, proporciones, tamaños y materia  
les de la caja, siempre y cuando ello no afecte a su  
esencialidad, que <sup>se</sup>refleja en la siguiente

N	O	T	A
=	=	=	=

Los puntos que se reivindicacion en el presente  
Modelo de Utilidad, son:

80

1<sup>a</sup>.- Caja-envase perfeccionada, que se caracte  
riza porque en la cara interna de ambos testeros se  
hallan practicadas unas ranuras o guías verticales, pa  
ralelas entre sí las de cada testero y enfrentadas a  
las del otro, para permitir la introducción por arriba  
de unas tablillas estrechas, de las cuales la superior  
e inferior, tienen sus bordes o cantos externos rectos  
y los otros ofrecen unas entallas semicirculares, alter  
nando las de un radio menor, apropiado para el cuello  
de una botella, con las de un radio mayor, apropiado  
para el cuello cilíndrico de la botella, en tanto que  
la tablilla central, ofrece en sus bordes iguales enta  
llas, pero en orden tal que al concurrir las regletas  
una sobre otra, los orificios mayores alternan con los  
menores, a fin de que quepan más botellas ubicándolas  
en posiciones invertidas, disponiendo de dos juegos de  
tablillas, situados paralelamente dentro de la caja.

95

2<sup>a</sup>.- Caja-envase, perfeccionada, que se caracte  
riza porque en las ranuras de los testeros, se dispo



100

nen tablillas enterizas con orificios circulares de ma  
yor y menor diámetro, alternados, y los laterales del en  
vase se situán utilizando igualmente ranuras dispuestas  
en los extremos de los testeros y también en su cara in  
terna, para su colocación final, una vez han quedado si  
tuadas las botellas sobre las dos tablillas paralelas. Y

105

3º.- "CAJA-ENVASE, PERFECCIONADA", de conformidad  
en un todo en lo esencial y fines industriales a lo  
descrito en la precedente Memoria Descriptiva y gráficamente  
representado en las figuras del plano adjunto para  
su mejor comprensión.

Esta Memoria consta de CINCO hojas, escritas  
o mecanografiadas por una sola cara y a doble espacio en  
108 líneas.

Valencia, a 29 de Marzo 1974

Por autorización del interesado

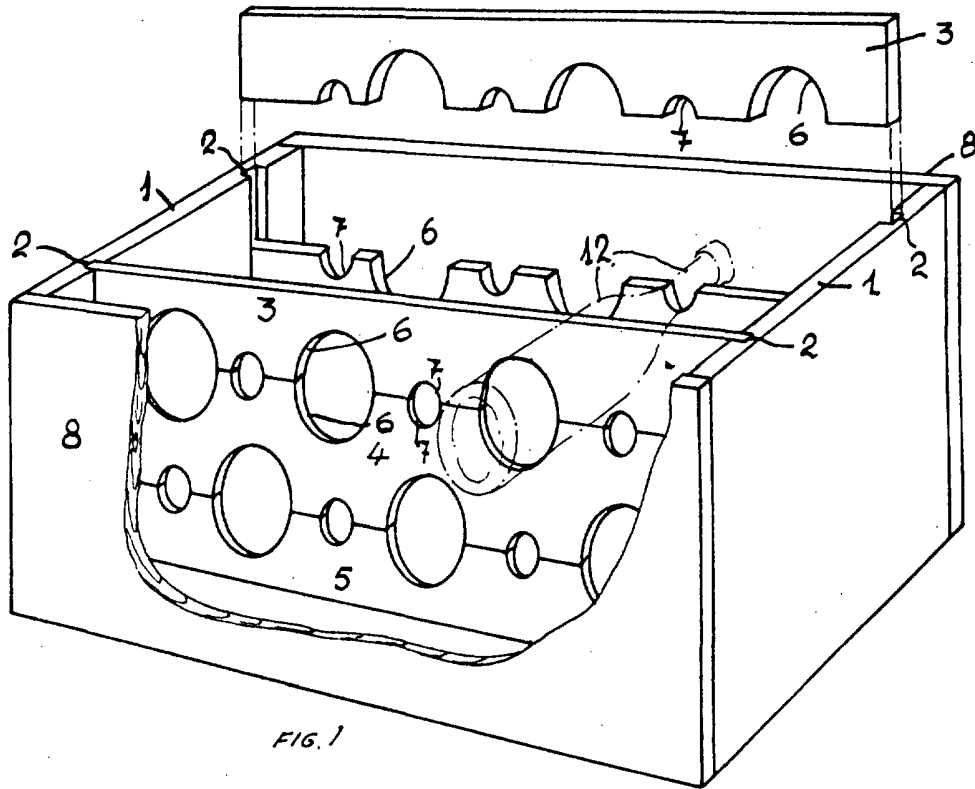

FIG. 1

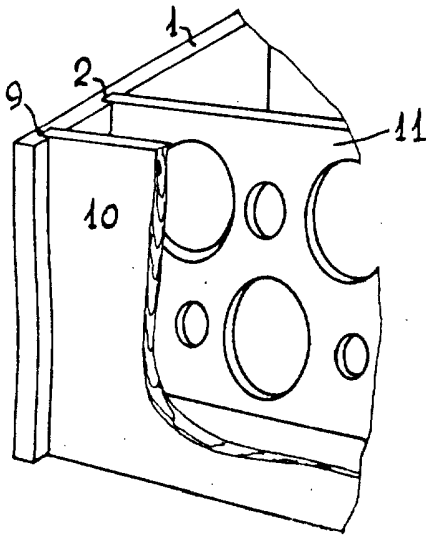

FIG. 2

ESCALA VARIABLE  
VALENCIA MARZO 1974

P. A.

*Benlloch*