

9-4-78



201867

Int. Cl.²: FIG B

**C A D U C A D O**  
PATENTE  
DE  
MODELO DE UTILIDAD

por 20 años

a favor de Don Antonio NORIA VALADRON  
de nacionalidad española  
residente en Barcelona, calle Balmes, 88  
por:

"COLGADOR-SUJETADOR PARA BOLSAS Y SIMILARES".

MEMORIA DESCRIPTIVA

La presente patente de modelo de utilidad tiene como objeto un colgador-sujetador para bolsas y similares, destinado a favorecer el transporte en posición vertical y cierre de diversos tipos de bolsas, a la par que impedir se vierta accidentalmente el contenido de las mismas.

5.

Al efecto propuesto, el colgador-sujetador que motiva esta demanda consiste en una pieza laminar recortada, de material flexible, tal como un plástico en la que se define un gancho cabezal al que sigue una tira de la que puede abrirse y abatirse una patilla central hasta introducción de su orificio extremo que posee en un tetón antagonista previsto en el extremo opuesto de la propia pieza

10.



laminar.

Con objeto de que puedan ser apreciadas en su mayor detalle las particularidades que caracterizan a un colgador-sujetador organizado de conformidad con el presente modelo, a continuación

5. se describe una forma preferida de realización del mismo, la cual, a solo título de ejemplo no exclusivo ni limitativo, se relaciona con una hoja de dibujos que se acompaña y en la que se representan cinco figuras, de las que:

10. La Fig. 1 muestra una vista frontal del colgador-sujetador que motiva este modelo.

La Fig. 2 corresponde a una proyección lateral del mismo colgador, con su patilla inicialmente doblada.

La Fig. 3 es una sección longitudinal del propio colgador, con su patilla doblada y abrochada.

15. La Fig. 4 representa los orificios que existen en la bolsa, para penetración del tetón extremo de la patilla del colgador.

La Fig. 5 es una vista en perspectiva del colgador-sujetador en su aplicación sustentante.

20. Según muestran dichas figuras, el colgador-sujetador que motiva este modelo consiste en una pieza laminar de un solo cuerpo de determinado espesor y de condición flexible, de preferencia de plástico, la cual aparece recortada determinando una vabeza circular (1), de la que sobresale, en sentido radial, una tira (2), armada en el extremo (3), concéntricamente a un tetón (4), cilíndrico y de cuyo extremo libre sobresale un tope (5).

25. Además de una escotadura (6) que separa a la cabeza (1) de la faja (2), de ésta se deriva una región (7), concéntrica a un gancho (8), que resulta en aquella cabeza (1), apreciándose otros dos cortes longitudinales (9), de cierta extensión, que dan lugar a una patilla (10), en la que, a virtud de la región (7),

30.



concéntrica a la principal (1), así como a la existencia de un orificio (11) abierto radialmente por un corte (12), dicha patilla (10) puede doblarse hasta hacer coincidir y penetrar su tetón (4) en el orificio oponente (11), previa la interposición entre ambas partes de unión, de los faldones, dobleces o lados (13) de la bolsa o artículo a sujetar, suspender o cerrar, los cuales poseen para ello los oportunos orificios (14) abiertos en puntos convenientes y coincidentes.

10. A los efectos propuestos, el colgador-sujetador de este modelo se obtiene preferentemente mediante procesos de moldeo, gracias a los cuales se consigue una pieza de un solo cuerpo, con los perfiles, cortes y demás descritos.

15. Expuestas las particularidades que caracterizan al colgador-sujetador que motiva esta demanda, deberá comprenderse que en las realizaciones prácticas del mismo podrán introducirse diversas variaciones de detalle y acabados, sin que ello afecte a la esencialidad ni al alcance del presente registro.

#### N O T A

#### R E I V I N D I C A C I O N E S

20. Se reivindica como objeto de la presente Patente de Modelo de Utilidad:

25. 1ª.-Colgador-sujetador para bolsas y similares, que se caracteriza esencialmente por el hecho de estar formado por una pieza laminar de un solo cuerpo, de material flexible, de preferencia un plástico, cuya pieza está recortada para presentar una cabeza a modo de gancho, de la cual se deriva una tira portadora, en su extremo libre, de un tetón con un tope terminal de enganche y cierre, prolongándose esta tira, en la región interna del aludido gancho, con una patilla poseedora de una anilla radialmente partida,

30. apta para que en ella se introduzca e inmovilice el referido tetón



una vez doblada aquella patilla para cabalgar sobre la boca de la correspondiente bolsa, que posee los orificios convenientes para engarce del tetón del aludido colgador.

2ª.-COLGADOR-SUJETADOR PARA BOLSAS Y SIMILARES.

Sean cuales fueren las circunstancias que concurren con la esencialidad propia de la misma.

Consta la presente Memoria descriptiva de cuatro páginas foliadas y mecanografiadas por una sola cara y va acompañada de una hoja de dibujos aclarativos.

Madrid, 30 marzo 1974

P. A.

J. COMAS

P. P.

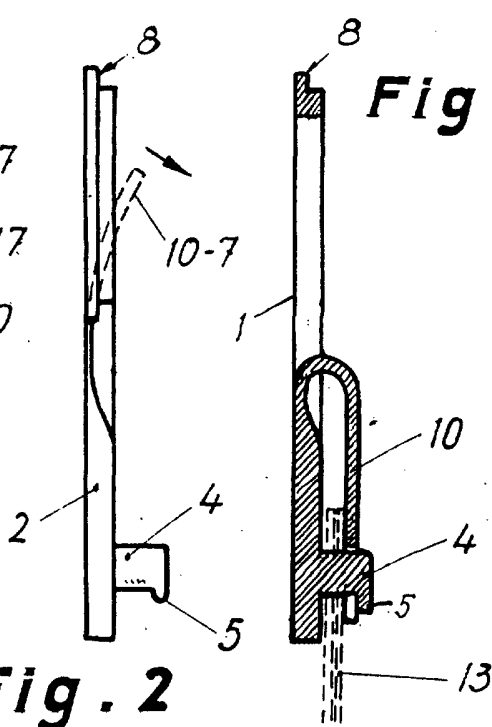
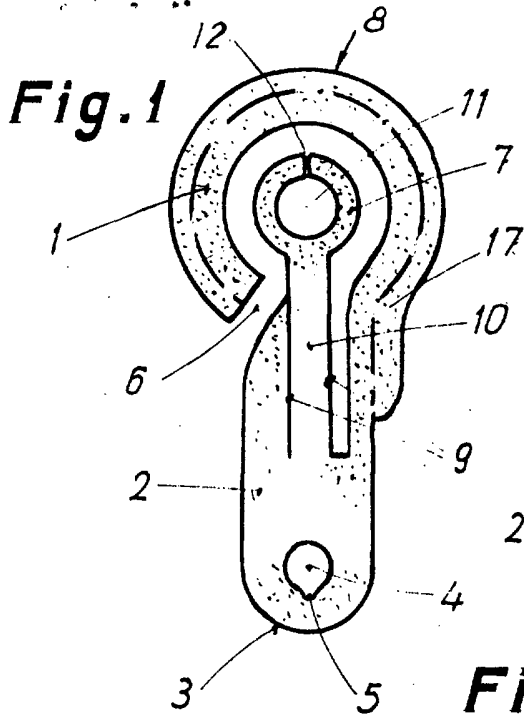

**Fig. 3**

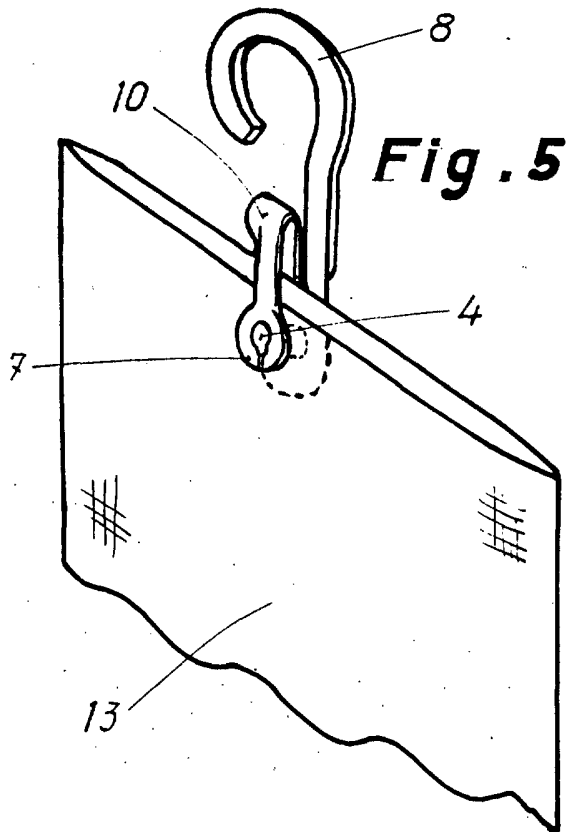
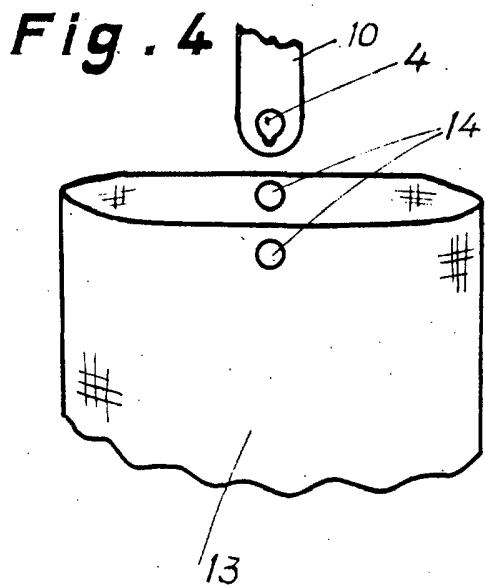
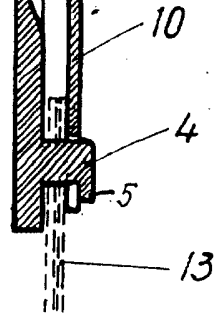

Madrid, 30 Marzo de 1974

p. a. J. COMAS

P. P.

Escala variable.