

201794



MEMORIA DESCRIPTIVA

correspondiente a la solicitud de concesión de un.....

MODELO DE UTILIDAD

SOLICITANTE: E Y H E R, S.L., de nacionalidad española.

RESIDENCIA: Avda. Madre Cándida, 1 -ANDOAIN-

(Guipúzcoa)

ENUNCIADO: "CAPOTA TELEFONICA PERFECCIONADA"

Prioridad: Patente n.º del

201794



1 capota.

5 A efectos de la utilización de estas
cabinas como cobertoras de la cabeza del usuario rinden el
mismo servicio teniendo esta forma que siendo de fondo plano
con la misma dimensión en profundidad, pero sin embargo apro-
vechan mucho mejor el espacio, ocupando esquinas inhábiles
de estancias o juntándose en colectividad con las partes tra-
seras en disposición complementaria sacando un perfecto rendi-
miento al espacio que usurpan.

10 Para comprender mejor la naturaleza
del invento en el plano adjunto hacemos una representación
esquemática de su utilización, no siendo en absoluto limita-
tiva y susceptible por ello de las modificaciones accesorias
que no alteren las características esenciales.

15 La figura 1 muestra en perspectiva
la cabina-capota en cuestión, apreciándose su forma diedrica
trasera.

La figura 2 muestra desde arriba a
la capota instalada en una esquina.

20 La figura 3 muestra en alzado una
disposición de cuatro capotas instaladas sobre una torreta.

La figura 4 es una vista en planta
correspondiente a la figura 4, donde se aprecia la disposi-
ción de las capotas.

25 La figura 5 muestra en planta una
disposición lineal doble de capotas.

En ellas se anotan las siguientes
particularidades:

1.- Techo

2.- Balda

30



1

3.- Laterales paralelos

4.- Paredes confluyentes

5.- Torreta

5

La capota preconizada constituye una caja de acceso frontal libre, instalable en altura para dar cobertura superior al usuario.

10

Está compuesta por paredes de aislamiento acústico, determinando un techo aviserado (1), una balda inferior (2), dos paredes laterales paralelas (3) y otras dos también laterales (4) que nacen del termino posterior de aquellas (3) confluyendo una hacia la otra hasta enlazar en una arista centrada en el medio de la cabina, componiendo así esas paredes (4) el fondo diédrico de la capota, y también en parte sus laterales.

15

De esta forma, la instalación de la capota puede hacerse aprovechando esquinas de estancias -fig. 2-, con un perfecto aprovechamiento del espacio. Pero cuando mejor aprovecha espacios es instalando varias con sus fondos juntados complementariamente, pudiendose conjuntar cuatro sobre una torreta (5) -figs. 3,4- en disposición circular juntándose sus fondos complementariamente para quedar sus frontis de acceso orientados según los lados de un cuadrado y también es especialmente rentable su conjunción en doble hilera tal como se aprecia en la figura 5.

20

25

Descrita suficientemente la naturaleza del presente invento, así como su realización industrial solo cabe añadir que en su conjunto y partes constitutivas es posible introducir cambios de forma, materia y disposición en cuanto tales alteraciones no supongan variación sustancial del mismo.

30



201794

1 El solicitante, al amparo de los
Convenios Internacionales sobre Propiedad Industrial, se re-
serva el derecho de extender esta demanda a los países extran-
jeros si fuera posible reivindicando la misma prioridad de la
5 presente solicitud.

NOTA

El Modelo de Utilidad que se soli-
cita como nuevo en España por veinte años, de acuerdo con la
vigente Legislación sobre Propiedad Industrial deberá recaer
10 sobre "CAPOTA TELEFONICA PERFECCIONADA", en todo de acuerdo
con las siguientes:

REIVINDICACIONES

15 1.- Capota telefónica perfeccionada,
caracterizada porque determina por atrás una configuración
no plana sino en ángulo diédrico formado por dos paredes pla-
nas que convergen hacia atrás en una arista situada en la lí-
nea media de la cabina, componiendo esas paredes el fondo y en
parte los laterales de la capota; todo ello de modo que puede
instalarse aprovechando esquinas también diédricas de estan-
cias, o bien formando conjuntos con otras juntando el fondo
20 diédrico de unas contra el de otras en disposición complemen-
taria de sentido circular o lineal doble con perfecto aprove-
chamiento del espacio.

2.- "CAPOTA TELEFONICA PERFECCIONADA"

25 Según queda sustancialmente descri-
to en la presente memoria descriptiva que consta de seis hojas
mecanografiadas por una sola cara acompañadas de sus corres-
pondientes dibujos.

30

201794



28 MAR. 1974

Madrid,

El Agente Oficial.

MIGUEL FERNANDEZ - LOAYSA PINZON
P. P.

1

5

10

15

20

25

30



Fig. 1

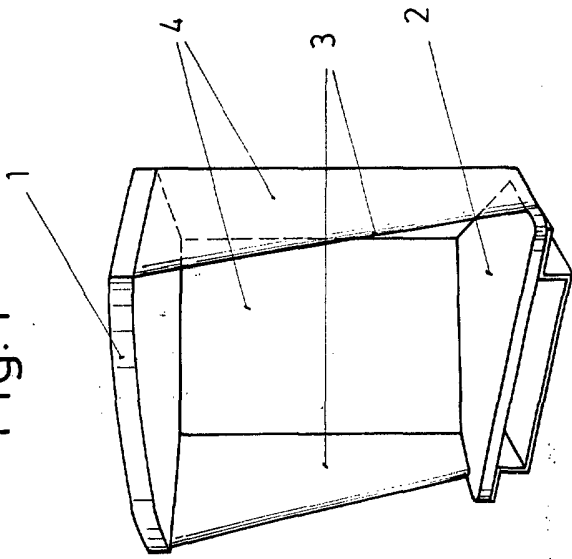

Fig. 3

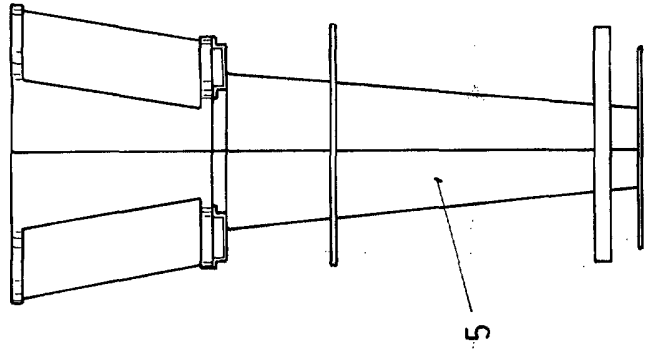

Fig. 5

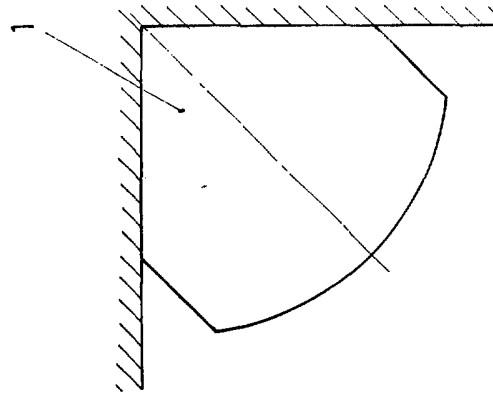
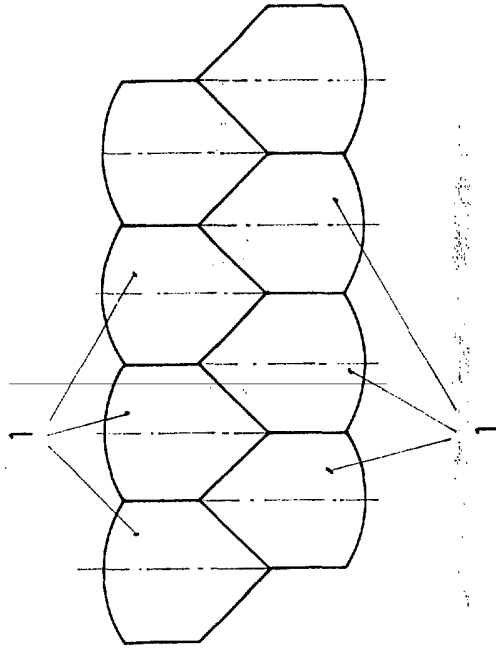
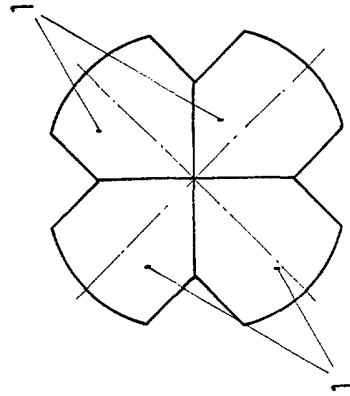

Fig. 2

Fig. 4



Escala variable

Madrid 28 MAR. 1974

EL Agente Oficial

MIGUEL FERRANDEZ-LAYOSH PIZOR
P. P.