

201785



201785

1-7 FEB. 1952

MEMORIA DESCRIPTIVA

para solicitar

PATENTE DE INVENCION

en

ESPAÑA

por VEINTE años

a nombre de ADOLF SPINNER, de nacionalidad alemana, residente en Okenstrasse 105/107, Offenburg-Baden, Alemania, por:

"MEJORAS INTRODUCIDAS EN LOS MOSTRADORES DE EXPOSICION Y COLOCACION DE ARTICULOS PARA TIENDAS".

- 0 - 0 - 0 - 0 - 0 - 0 - 0 - 0 - 0 - 0 - 0 - 0 - 0 - 0 - 0 -

El objeto del invento es un mostrador de exposicion y colocacion de articulos para tiendas, especialmente para aquellas en que se sirve uno a si mismo. El proposito del invento es equipar a las tiendas instala-



1952

das según modernos puntos de vista propagandísticos y de  
venta, de un útil, capaz de adaptarse dentro de los dife-  
rentes fines de exposición y colocación de artículos, a  
las más diversas condiciones de espacio y organizatorias  
5 de las respectivas tiendas.

Se conocen ya mostradores y estanterías de  
exposición, equipados con divisiones de diferentes incli-  
naciones, para exponer artículos de toda índole de forma  
visible y fácilmente accesibles, así, por ejemplo al esti-  
10 lo de las llamadas tiendas de "visibilidad total". Tales  
estanterías se han agrupado también ya para formar las  
llamadas "góndolas", con dos partes centrales colocadas  
respaldo contra respaldo, y 2 piezas en forma de remate  
adecadas a los lados frontales de estas partes centrales  
15 ensambladas. En las tiendas en que se sirve uno a sí mismo,  
son además precisos estantes en forma de bancos para los  
cestos puestos a disposición del público.

Con objeto de poder adaptar estos enseres  
según las necesidades a los diferentes fines de aplicación,  
20 ha sido creado un mostrador de exposición y colocación de  
artículos, en el cual, de acuerdo con el invento, el table-  
ro del fondo de un departamento limitado por una pared tra-  
sera y dos laterales, puede ser variado en su inclinación  
hacia delante, respectivamente hacia atrás, y en el que se  
25 ha previsto una moldura longitudinal para apoyo del borde  
delantero del tablero de fondo, que simultáneamente ha sido  
desarrollada como moldura de sostén para los artículos ex-

201785



puestos, cuando el tablero de fondo se encuentra en posición inclinada hacia delante. según el fin de aplicación de este enser en forma de mostrador, el tablero de fondo movable se coloca o bien horizontalmente, por ejemplo para la exposición accesible de artículos empaquetados en bolsas, botes, frascos u otros recipientes que puedan estar de pie, o bien se inclina hacia atrás, para artículos que se expongan convenientemente en posición inclinada, por ejemplo botellas. Finalmente, el tablero de fondo puede colocarse inclinado hacia delante, y ofrece de esta forma una base para que descansen sobre ella los cestos en las tiendas en donde se sirve uno a sí mismo. Como el plano de apoyo para el borde delantero del tablero de fondo del compartimento queda por debajo del borde delantero de la abertura en forma de marco de aquel, los cestos que descansan sobre este mostrador inclinado no pueden resbalar hacia afuera.

En contraste a los mostradores conocidos para fines de exposición con planchas ajustables a diversas posiciones inclinadas, las tablas de fondo no necesitan ya rebordes, como las placas movibles de los mostradores citados, sino que puede ser utilizada en cualquier posición como base lisa, sin que en la posición inclinada hacia delante los artículos que sobre ellas descansan, puedan resbalar o rodar hacia afuera.

Aparte de esta tabla de fondo movable, que se encuentra a altura cómoda en la estantería, se monta convenientemente una tabla fija soportada por la pared tra-

201785



sera y las laterales del compartimento, cuyo borde delantero es entrante frente a aquella de la tabla de fondo móvil. Es conveniente hacer la disposición de tal forma, que la pared trasera del compartimento cierre con el borde trasero de la tabla remate superior, de forma que 2 mostradores individuales puedan agruparse o bien inmediatamente respaldo contra respaldo, formando así una plataforma superior común, o bien intercalando una pieza intermedia, para formar una plataforma superior correspondientemente ampliada. La pieza intermedia para uno de estos mostradores gemelos, puede estar equipado en una de sus caras con una moldura en sentido vertical. La tabla, del largo del mostrador, posee convenientemente además como remate 2 paredes transversales. Una de estas tablas intercalables puede ahora colgarse en diferentes posiciones entre los mostradores individuales colocados a la distancia correspondiente entre sí, de forma que según la posición en que sea enganchada, la ampliada plataforma superior, se muestra lisa a todo lo largo, o lleva una pared de fondo central formada por toda la tabla longitudinal, donde se apoyan las piezas expuestas.

Más detalles se desprenden de la descripción siguiente y de las figuras de un ejemplo de realización de un mostrador para varios usos, según el invento. En ellas muestran la figura 1, una planta de un mostrador combinado de "visibilidad total" de cinco piezas, compuesto de dos mostrador-

201785



res alargados apoyados el uno contra el otro, dos piezas  
remates redondas y una pieza intermedia para ampliación de  
la plataforma superior;

5 la figura 2, el mismo mostrador sin las piezas remates re-  
dondas, visto de frente con pieza intermedia montada inver-  
tidamente, con lo cual se crea una plataforma superior, li-  
sa en todo su largo;

la figura 3, un mostrador gemelo sin piezas remate ni pie-  
za intermedia, en vista lateral, parcialmente en sección;

10 la figura 4, una representación correspondiente de un mos-  
trador gemelo con sus dos piezas sueltas separadas, y pie-  
za intermedia intercalada en la parte superior;

la figura 5, la parte superior de la misma composición de  
mostrador, con la pieza intermedia en posición invertida, y

15 la figura 6, una perspectiva de la pieza intermedia.

Las piezas centrales de los mostradores,  
construidas en los largos normales, se componen de un pie  
entrante 1 con dos paredes laterales 2, una pared de fondo  
3 y una pared de apoyo 4, que transcurre desde el borde  
20 delantero de la abertura en forma de marco, con inclina-  
ción hacia abajo. En el compartimento así formado, la ta-  
bla de fondo 5 está situada de tal forma, que puede ser  
por ejemplo encajada en ranuras adecuadas, o descansa sobre  
los correspondientes listones de apoyo 13, 14 o soportes  
25 15. El tablero de fondo 5 puede ser montado en diferentes  
posiciones inclinadas, según el fin de aplicación del mos-  
trador de exposición y colocación de artículos. Si el en-

201785



ser debe ser utilizado como mostrador de exposición, el tablero de fondo se monta por ejemplo en posición horizontal, como viene representado en las figuras 2 y 3 (lado izquierdo). Si el enser ha de ser empleado como mostrador para colocar los cestos destinados a servirse a sí mismo, el tablero de fondo, se monta inclinado hacia delante, como lo muestra la figura 3 (lado derecho), de forma que los cestos descansan en el compartimento de forma que puedan ser cogidos cómodamente. El borde delantero del tablero de fondo se halla en esta posición algo por debajo del borde delantero de la abertura en forma de marco, de forma que en el fondo del compartimento se forma un reborde inclinado hacia arriba, en el cual encuentran ecstén los cestos depositados. Para los artículos que puedan rodar hacia afuera fácilmente, o que deban encontrarse inclinados por otros motivos, el tablero de fondo se monta con inclinación hacia adetrás, según lo muestra la figura 4. El mostrador sirve así por ejemplo de estantería para botellas.

Por encima del compartimento se encuentra al final de la pared de fondo y entre las paredes, que sobresalen algo, una tabla en forma de anaquel 6. Esta tabla superior está libre hacia detrás, de forma que los largos de mostrador de la clase descrita, pueden ser agrupados respaldo contra respaldo, tal como viene representado en la figura 3. La plataforma superior formada por los dos medios anaqueles, entrante algo con relación al comparti-

2017057FE



5        mente, puede entonces ser utilizada para depositar sobre  
ella objetos o artículos relativamente estrechos. Si se  
desea disponer de una plataforma superior más ancha, los  
dos mostradores no se agrupan inmediatamente respaldo con-  
tra respaldo, sino a cierta distancia. En el espacio inter-  
medio así formado, se encaja entonces por arriba una pieza  
intermedia 7, el cual se muestra suelto en la figura 6.  
Para el encajado pueden servir los apoyos 8, montados en  
las partes laterales de los mostradores. La pieza interme-  
10        dia se compone de una tabla 9 del largo correspondiente  
al mostrador, y que es lisa por una de sus caras. Sobre  
la cara opuesta lleva la tabla intermedia un listón 10 en  
posición vertical. En ambos extremos se han previsto re-  
mates en forma de pequeñas paredes transversales 11, que  
15        en la posición de encajada la pieza intermedia, se encuen-  
tran a los haces de las paredes laterales 2 de los mostra-  
dores. La pieza intermedia apoyada sobre los soportes 8,  
puede ser montada con su cara lisa hacia arriba entre las  
partes superiores de los mostradores (figura 5), o bien  
20        también a la inversa (figura 4), de forma que el listón  
central 10 forma arriba todavía una pequeña pared de apo-  
yo para los artículos que hayan de ser expuestos. La fi-  
gura 5 muestra la parte superior de un mostrador combi-  
nado de exposición y colocación de artículos con la super-  
25        ficie lisa de la tabla intermedia hacia arriba, de forma  
que en dicho sitio queda formada una superficie continua  
relativamente ancha.

201785



En el ejemplo de realización mostrado, el listón soporte del fondo 14 se halla fijo a las caras interiores de las paredes laterales 2. Por encima de la pared de apoyo 4 se halla el listón de apoyo 13 con una acanaladura para encajar el borde delantero del tablero de fondo movable 5 en posición inclinada hacia delante de dicho tablero (figura 3, parte derecha). La pared de fondo 3 puede consistir de una plancha ligera, a la cual se une por debajo un listón de refuerzo y de apoyo para el tablero de fondo 5 en "posición de soporte para botellas" (figura 4). Los soportes del fondo o apoyos 15 (figura 2) pueden ser montados, según las necesidades, en los correspondientes agujeros o casquillos 17 de las paredes laterales. Como seguro contra el vuelco de un mostrador individual colocado libremente, puede ser apuntalado mediante un pie adicional 18.

Las piezas redondas de remate 12 para la agrupación en forma de góndola del mostrador de usos múltiples, son de tales dimensiones, que su ancho corresponde justamente al ancho de las dos partes de mostrador colocadas una contra la otra después de intercalada la pieza intermedia. Los bordes curvados de las paredes remates se juntan inmediatamente, de forma que no se producen ángulos muertos donde pueda asentarse el polvo, facilitando con ello la limpieza del ensar. Los pies de éste son entrantes, de forma que por una parte se puede limpiar cómodamente, y por otra, pueden los compradores

201785 : - 7F



aproximarse directamente al mostrador, sin encocar con los pies.

Esta solicitud, que corresponde a la presentada en Alemania el 30 de Mayo de 1961, bajo el nº S.23.356 VII/54g, se acoge a los beneficios del artículo 41 del vigente Estatuto sobre Propiedad Industrial.

- O - N G T A - O -

Los puntos de invención propia y nueva que se presentan para que sean objeto de esta Patente de Invención en España, por VAINTE años, son los siguientes:

12. - Mejoras introducidas en los mostradores de exposición y colocación de artículos para tiendas, caracterizadas porque el tablero de fondo (5) de un compartimento limitado por una pared de fondo y paredes laterales, puede ser montado en posición horizontal o inclinado hacia delante, respectivamente inclinado hacia atrás, y porque para el apoyo del borde delantero del tablero de fondo (5) se ha previsto un listón longitudinal (13), que simultáneamente ha sido desarrollado como listón de sujeción para los artículos expuestos, cuando el tablero de fondo se halla en

201785 - 7



posición inclinada hacia delante.

2º. - Mejoras según reivindicación 1, caracterizadas por una tabla remate (6) dispuesta sobre la pared de fondo y las paredes laterales del compartimento, cuyo borde delantero es entrante con relación al del tablero de fondo móvil.

3º. - Mejoras según reivindicaciones 1 a la 2, caracterizadas porque la pared de fondo del compartimento está rematada por el borde trasero de la tabla remate superior (6), de forma que al agrupar dos mostradores individuales respaldo contra respaldo, y dado el caso al intercalar una pieza intermedia, resulte una plataforma superior común, lisa en toda su extensión (figuras 3 y 5).

4º. - Mejoras según reivindicación 3, caracterizadas por una tabla (9) del largo del mostrador, que por una de sus caras está provista de un listón longitudinal (10) y de paredes remates transversales (11), y que puede ser colgada entre los mostradores individuales colocados a distancia conveniente entre sí, la cual, según la posición en que sea encajada, sirve con su cara lisa o con la que lleva el listón longitudinal (10), para la recepción de objetos que hayan de ser expuestos.

5º. - Mejoras introducidas en los mostradores de exposición y colocación de artículos para tiendas.

Tal y como se ha descrito en la Memoria que antecede, representado en los dibujos que se acompañan y

201785



con los fines que se han especificado.

Esta Memoria consta de diez hojas y la presente, escritas a máquina por una sola cara.

Madrid, - 7 FEB. 1952  
P. A.

A cargo de Elsburn

*Elsburn*

DG/.

- 11 -

201785

201785



FIG. 1

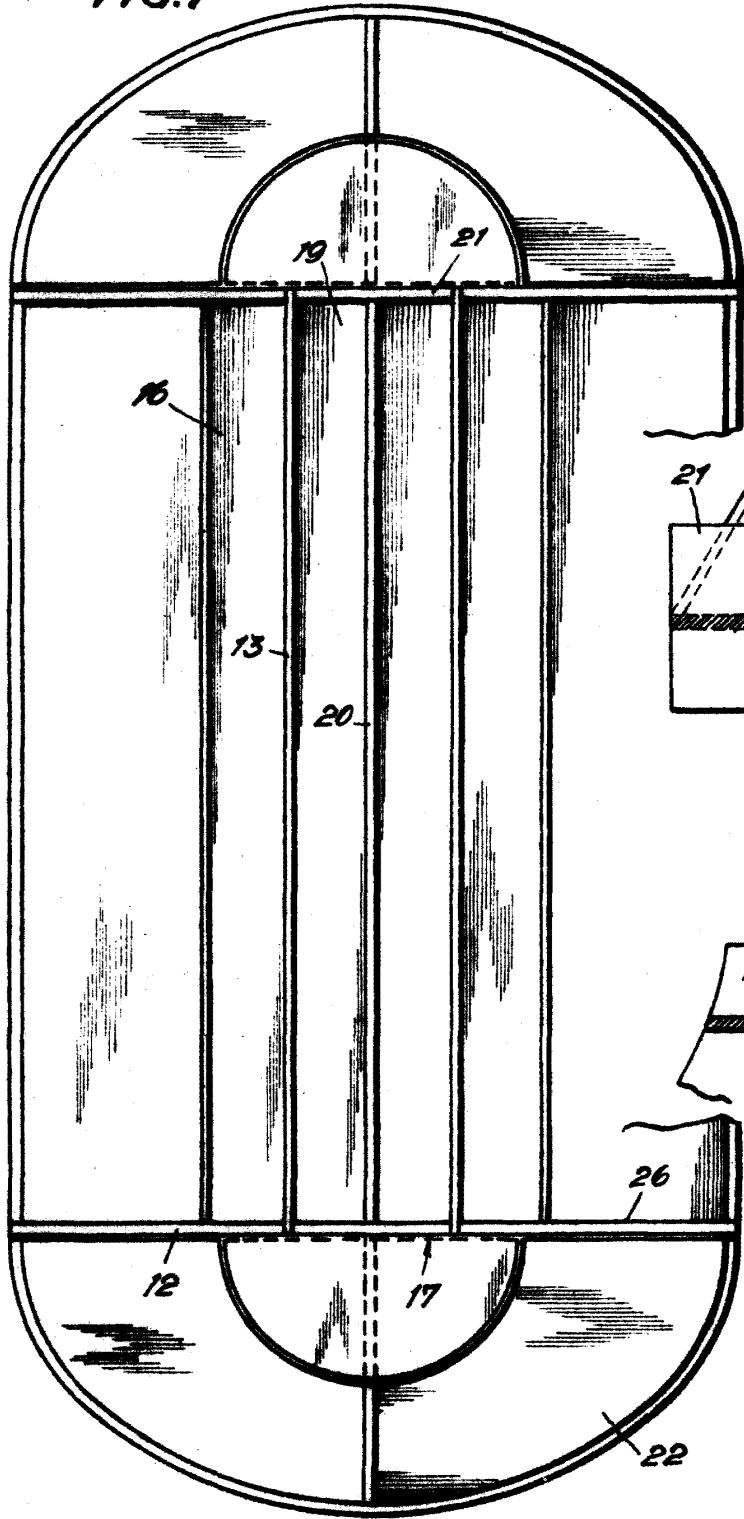

FIG. 6

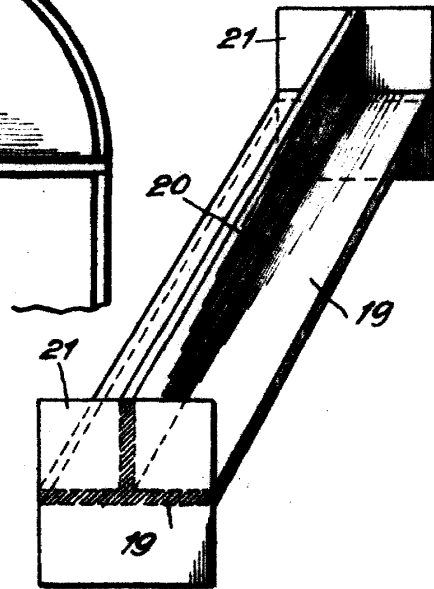
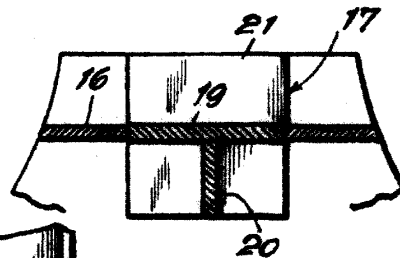

FIG. 5



P. A.  
ADOLF SPINNER

*Adolf*

201785

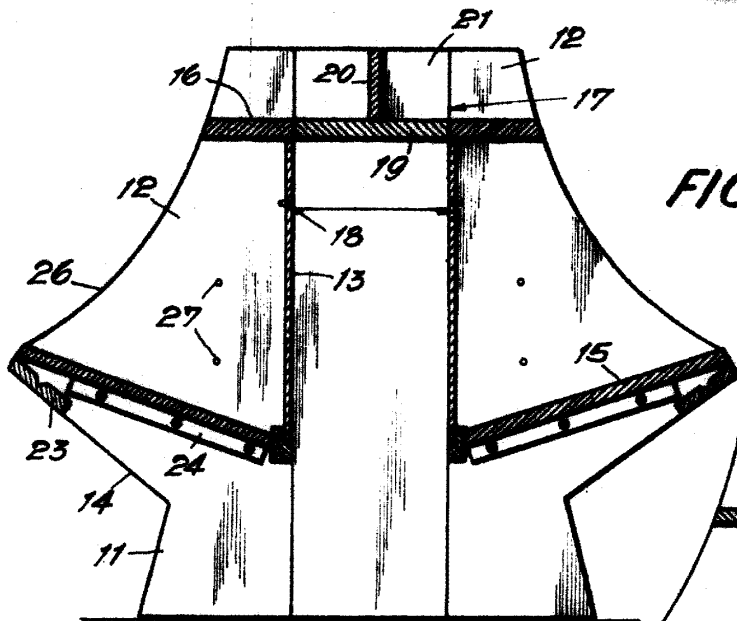

FIG. 4

FIG. 3

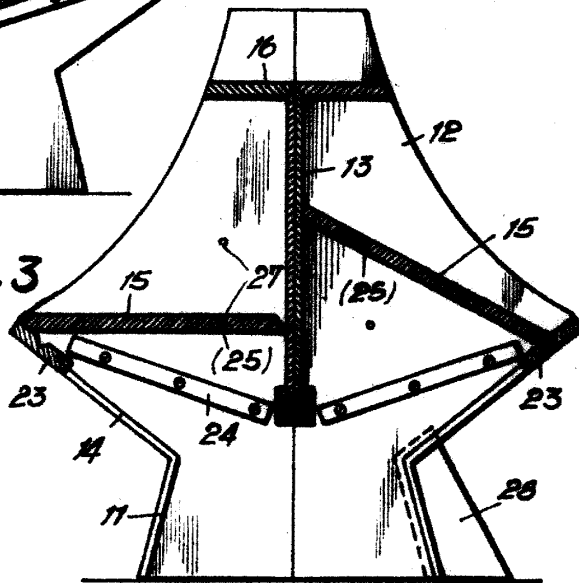
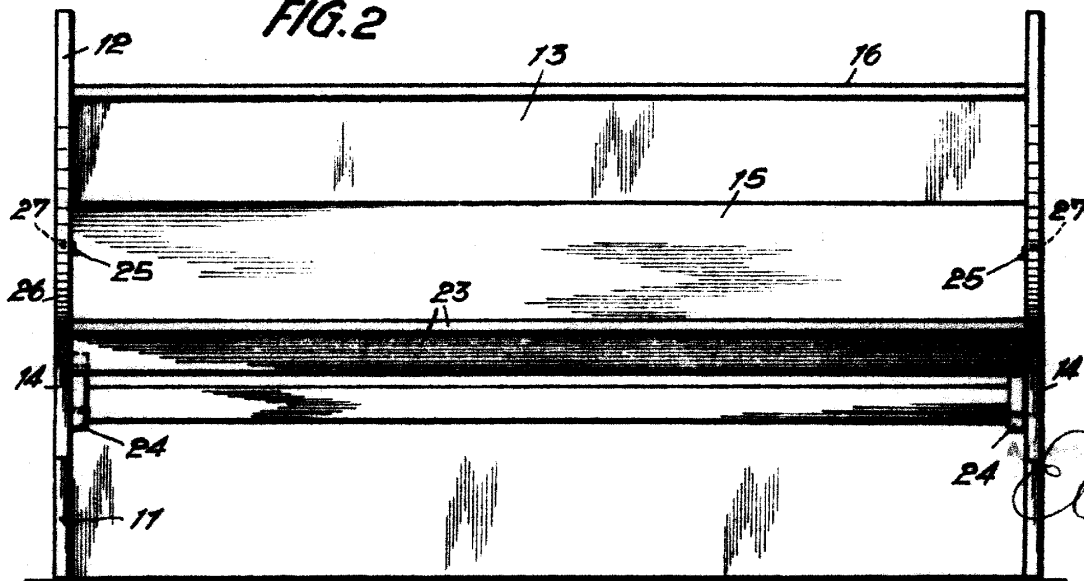

FIG. 2



*Carl*