

201772

27 MAR 1975

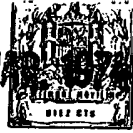

F.e. 19-12-1975

Int. Cl.:	G02B

MEMORIA DESCRIPTIVA
para solicitar
PATENTE MODELO DE UTILIDAD

en

E S P A Ñ A

Por VEINTE años.

Por: "VISOR PARA PAVIMENTOS Y PAPELES PINTADOS".-

A nombre de:

DON RAMON MULERO PORTA, de nacionalidad española.-

domiciliado en:

BARCELONA-13- José Estivill, 36 bajos

El objeto de la presente solicitud de modelo de utilidad, se refiere a "Visor Para pavimentos y papeles pintados" cuyas características de novedad le confieren la cualidad de aportar, a la función a que se destina, las siguientes ventajas:

- 1 -

- 2 -



a) -- Situado sobre una bandeja portadora una muestra del pavimento o papel pintado, deseado, permite mediante la observación por una mirilla o visor, la contemplación de una grán superficie pavimentada o decorada con el papel, posibilitando al observador hacerse una clara idea de lo que resultará una vez colocado.

b) -- El intercambio de pavimento o papel se realiza con extraordinaria rapidez y comodidad.

c) -- Posee dispositivo interno de iluminación de la muestra deseada, ño reflejante sobre la mirilla óptica.

d) -- Presenta grán sencillez de construcción y manejabilidad pudiendo, eventualmente, estar dispuesto con elementos rodantes, para su fácil traslado.

En el adjunto plano, para facilidad de la descripción a título de ejemplo y sin caracter limitativo - alguno, por lo tanto, se ha representado una forma preferida de realización del modelo que se preconiza.

La figura 1 representa una vista en perspectiva, por el ángulo o vértice en que ésta situada la mirilla en la que se aprecia, abierta, la bandeja portadora de las muestras para el pavimento o papel pintado.

La figura 2 representa una vista en alzado en sección convencional, del modelo de la figura 1.

Como puede apreciarse, este modelo consta esencialmente de una envoltura o caja prismática (1), recta, dotada en una arista, en su vértice superior, de un rebaje o hendidura en el que está insertada una mirilla (2), transparente, la cual posibilita la visión del interior del elemento (1), el cual está dispuesto asimismo con una tapa su-



perior (3) una de cuyos vértices está cortado en justa --
correspondencia con la sección provocada por la hendidura
portadora de la mirilla (2).

40 Esta caja primática o envoltura (1) está
dispuesta en su parte inferior con una bandeja portadora -
(4), horizontal, y cuyo plano es rigurosamente normal al de
unos espejos (5) dispuestos asimismo normales entre si, si-
tuados en cada una de las caras internas de la envoltura, -
los que, al reflejarse sobre ellos la imagen del elemento
45 portante de la bandeja, permiten, al observar por la miri-
lla, la impresión de contemplar una grán superficie pavimen-
tada o empapelada. Lateralmente en una de las caras vá dis-
puesto un interruptor (6) y un piloto testigo (7) para el
mando de la luz interior (8) de iluminación de las muestras,
50 la cual luz está dispuesta de forma tal que no produce re-
flexión sobre la mirilla, disponiendo asimismo de en otro
de los laterales y en situación determinativa, de un elemen-
to de toma de corriente (9).

55 Como yá se ha indicado, al depositar sobre
la bandeja portadora un elemento pavimento, papel pintado
etc. este es reflejado por los espejos internos posibilitan-
do, al observar a través de la mirilla, el contemplar una
grán superficie pavimentada o decorada con el papel, que --
permite al observador el hacerse una clara idea de lo que -
60 será una vez colodado.

Este modelo es realizable en cualesquiera
tamaños y material adecuado, siendo susceptible de toda cla-
se de modificaciones de detalle, en tanto que estas no al--
teraren su fundamento.

65

-:- N O T A -:-

201172

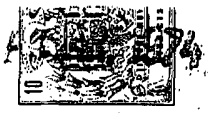

Los puntos de invención propios y nuevos que se presenta para que sean objeto de este registro de modelo de utilidad en España, por veinte años, son los siguientes:

70

1º -- "Visor para pavimentos y papeles pintados", caracterizado porque consiste en una caja prismática recta, dotada de revestimiento interno de espejos en cada una de sus caras verticales, presentando, en un vértice, un rebaje, en el que se inserta una mirilla, y estando dotada de bandeja portadora deslizante determinativa, móvil, sobre la que es susceptible de colocación la muestra.

75

2º -- "Visor para pavimentos y papeles pintados", según reivindicaciones anteriores, caracterizado porque la caja posee dispositivo de iluminación interior.

80

3º -- "Visor para pavimentos y papeles pintados", según reivindicaciones anteriores, caracterizado -- porque el dispositivo de iluminación no es reflejante sobre la mirilla.

85

4º -- "VISOR PARA PAVIMENTOS Y PAPELES PINTADOS".-

Tal y como se ha descrito en la memoria que antecede y para los fines que se han especificado.

Consta la presente memoria descriptiva de cuatro hojas escritas a máquina por una sola cara.

90

Madrid, 27 de Marzo de 1.974.-

~~DOMINGO DIAZ UNGRIA
P.P.~~

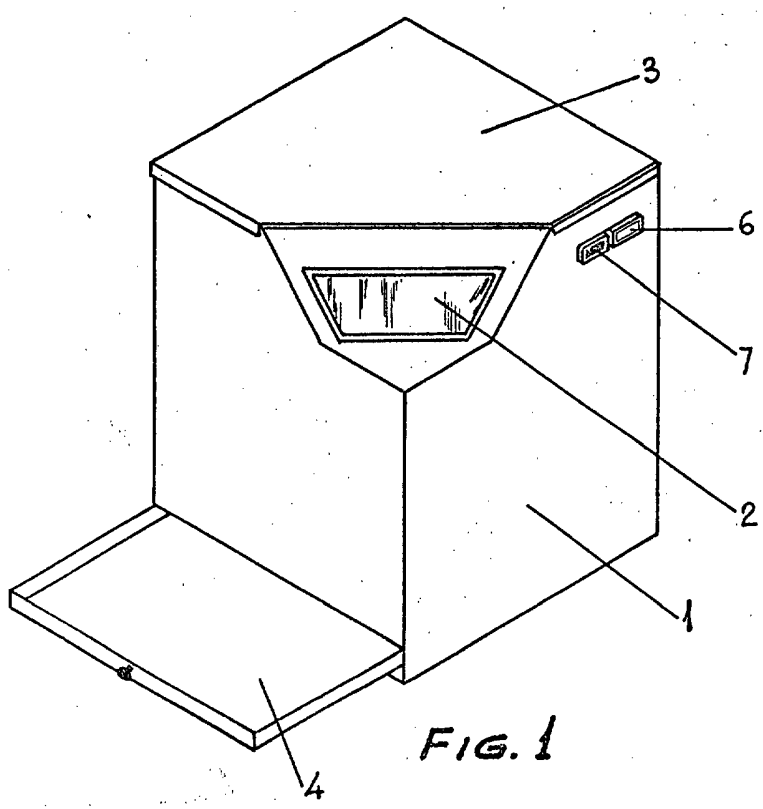

FIG. 1

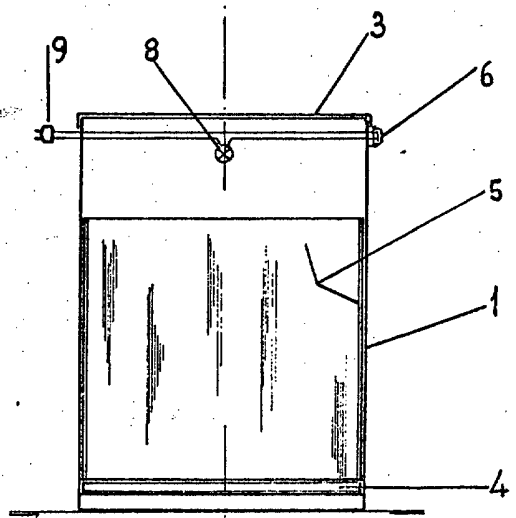

FIG. 2

27 MAR. 1974

DOMINGO DIAZ UNGRIA
P.R.

Escala variable