



201758

MODELO DE UTILIDAD

por 20 años

En España a favor de DON RAMIRO TARAZONA DE LA ASUN-
CION, de nacionalidad española, residente en TARAZONA
(Zaragoza), Barrio de la Inmaculada Concepción, 2 por:
"ARMADURA ESTRUCTURADA PARA MESAS".

MEMORIA DESCRIPTIVA

Se refiere el modelo, conforme el enunciado
indica, a una nueva armadura estructurada para la
formación de mesas aplicables a cualquier menester,
con preferencia doméstico o funcional.

5

Como es lógico, la estructura es realizable,



para cualquier diseño de mesa por cuanto que, la disposición, es adaptable a cualquier forma regular o irregular siempre que el reparto de sus elementos sea simétrico o proporcional para su perfecto equilibrio.

5 Una de las características del conjunto es que está organizado en un juego de patas, con preferencia cilíndrico-tubulares, divididas en dos partes, una superior más corta y otra inferior que responde a la altura deseable del conjunto de modo que, el sector superior, hace las veces de un distanciador entre la
10 encimera de la mesa y una bandeja paralela y situada debajo de ésta, en ligero menor diámetro que la encimera y ambas, con preferencia, de cristal transparente.

15 Otra de las características del modelo es que el sector superior de la pata o distanciador, en su remate, consta de un asiento de amortiguación, de goma o similar que van montados en el aro o bastidor que sirve de soporte a la encimera.

20 Otro de los detalles del conjunto es que el sector superior o distanciador, presenta incorporado un espárrago axial que resulta arriostrable en la parte superior de la pata y que ensarta atravesando la bandeja o superficie intermedia que queda montada con la interposición de sendas arandelas elásticas por arriba y abajo de la
25 bandeja.

30 Otro detalle es que dichas patas, en la parte inferior presentan una base embebida donde queda montada una ruedecilla articulada de la que, solamente, emerge la zona necesaria para el contacto con la superficie de apoyo.



25 MAR 1974

Una idea más amplia de las características de este modelo la realizaremos a continuación al hacer referencia a la lámina de dibujos que a ésta memoria se acompaña en la que, de manera un tanto esquemática y tan sólo por vía de ejemplo, se representan los detalles preferidos del modelo.

En los dibujos:

La figura 1 es una vista en perspectiva del conjunto.

La figura 2 es una vista en sección vertical parcial según el eje de simetría de dicho conjunto y la otra mitad en alzado.

Aludiendo a las referencias numéricas de dicha lámina de dibujos vemos que el conjunto está formado por una encimera -1-, con preferencia de cristal (transparente) y debajo de ésta, en paralelo, una bandeja plana -la- de ligera menor superficie que la encimera ambas organizadas en un juego de patas, con preferencia tubulares -3- que presentan un sector superior o distanciador -2- que determina el paralelismo o distanciamiento de los planos de la encimera -1- y bandeja -la- que también será, preferentemente, transparente.

La encimera -1- está organizada en un anillo, aro o bastidor -5- que en puntos adecuados consta con tacos de amortiguación o asientos elásticos -4- que van encajados en el remate del sector -2- de cada pata.

El mentado distanciador -2- y la pata -3- por encima y debajo, respectivamente de la bandeja -la- presenta unas pletinas incorporadas -6- atravesadas



5 por un espárrago axial -7- (cada juego), que ensar-
tan la mentada bandeja -la- y determinan su montaje
con la interposición, también por arriba y abajo de
dicha bandeja -la-, de anillos o arandelas elásti-
cas -8-.

10 La parte inferior de las patas llevan incorpo-
radas y embebidas unas pletinas -9- que constituyen
el punto de montaje de unas ruedecillas locas o ró-
tulas -10- que sobresalen del borde útil inferior
de la pata en la porción mínima quedando el resto
oculto a los efectos antiestéticos que pudieran pro-
ducir.

15 Una vez descrita convenientemente la naturaleza
del modelo, hacemos constar que el mismo no queda
sujeto a los detalles expresos especificados sino que,
en ellos, podrán introducirse modificaciones de deta-
lle y forma que no alteren el fundamento característico
del modelo que se resumen en las siguientes:

N O T A

20 1.- Armadura estructurada para mesas, que se
caracteriza al estar constituida por una encimera y
una bandeja inferior paralela y de menor diámetro,
con preferencia transparentes, organizadas en un
juego de patas tubulares, que constan de un sector
25 superior que hace de distanciador entre la encimera
y la bandeja que resultan montadas, con carácter
amortiguado, a traves de sendos elementos elásticos
y, en el remate inferior de dichas patas, dotadas de
medios de rodadura que resultan ocultos.

30 2.- Armadura estructurada para mesas, conforme



la reivindicación anterior, la encima se caracteriza porque va organizada en un aro o bastidor que presenta sendos asientos elásticos que van encajados o montados en los remates de los distanciadores o sectores superiores de las patas.

5
10
3.- Armadura estructurada para mesas, conforme la reivindicación 1, la bandeja intermedia o inferior se caracteriza porque va montada en las patas con la interposición, por arriba y abajo, de sendas arandelas elásticas y ensartada por espárragos axiales que van montados cada cual, en una pletina incorporada en el distanciador arriestrado en otra pletina embebida en el remate de la pata propiamente dicha.

15
20
4.- Armadura estructurada para mesas, conforme la reivindicación 1, los elementos de rodadura, locos o articulados o de otro tipo se caracterizan porque van incorporados en el extremo inferior de la pata, montados en una pletina embebida en el interior de ésta y sobresaliendo en la mínima porción necesaria para su rozamiento.

5.- ARMADURA ESTRUCTURADA PARA MESAS.

Todo conforme queda descrito en la presente memoria que consta de cinco hojas mecanografiadas por una sola cara foliadas y dibujos que se acompañan.

Madrid, 26 MAR. 1974

RAMIRO TARAZONA DE LA ASUNCION

p.a.
MANUEL DE RAFAEL
P. P. *Manuel de Rafael*

FIG. 1ª

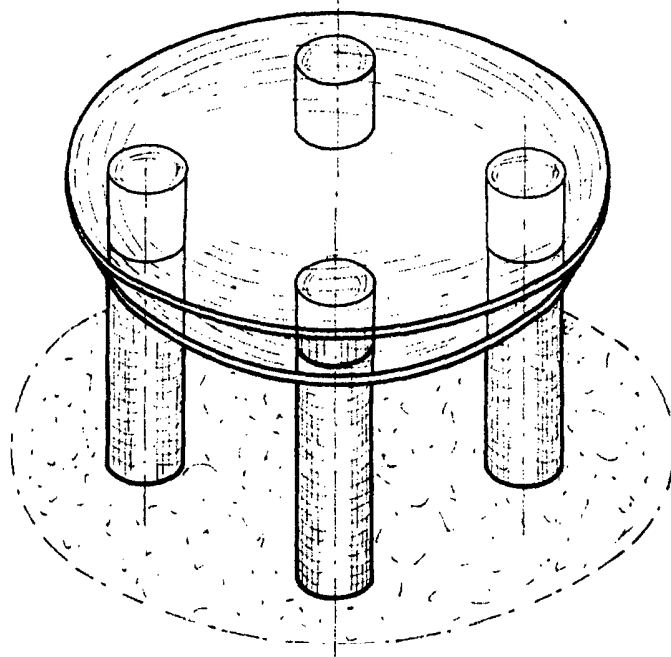
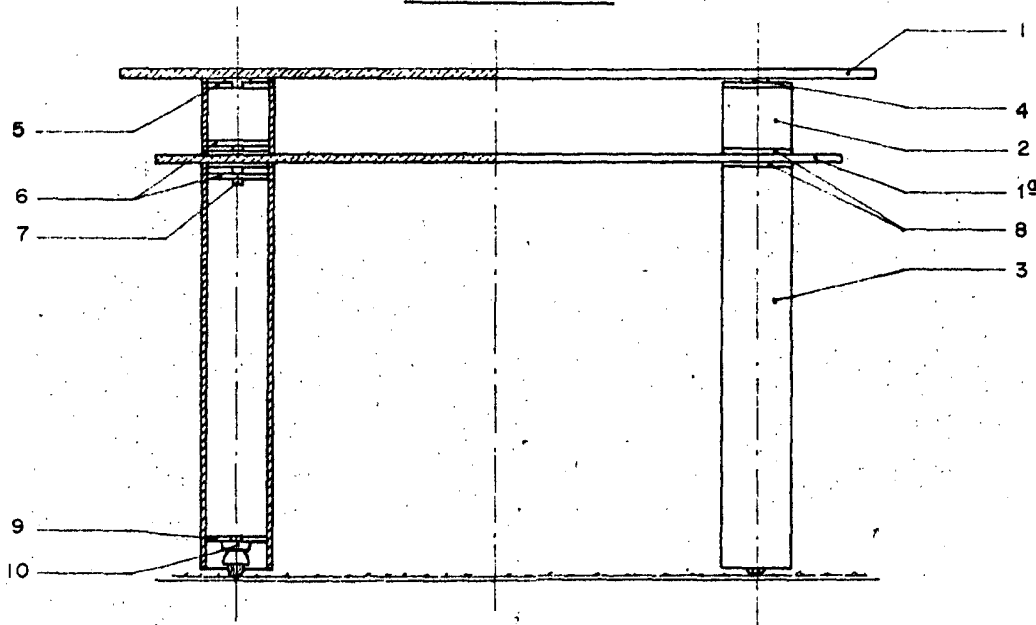

FIG. 2ª



MANUEL DE RAFAEL AGENTE
P. P. *[Signature]*

MADRID 26 MAR. 1974

ESCALA VARIABLE