

201745

26 MAY



f.e.19-12-1975

IMP. CIA.

A47B

MODELO DE UTILIDAD

por VEINTE años

cuyo privilegio se solicita para España,  
sus territorios y plazas de soberanía, a  
favor de:

AISCONDEL, S.A.

entidad española, domiciliada en Barcelo-  
na, calle Lepanto, núm. 350, relativo a:

"CERCO REFORZADO"

=====

2

201745  
201742

26 MAR 1957



MEMORIA DESCRIPTIVA

Esta invención hace referencia a un cerco reforzado apto para marcos de muebles como cajones y similares, con guías correderas de metal dispuestas lateralmente dentro del marco de aquellos cajones. - - - - -

5.

Se conocen cercos obtenidos en plástico, que de acuerdo con la longitud y la anchura del cajón que se desee, están provistos de cortes de inglete, a cuyo efecto una pared exterior del perfil hueco queda intacta, de modo que las piezas que constituyen las paredes laterales y posteriores del marco del cajón quedan unidas mediante estas paredes exteriores que quedan intactas. La fabricación de los cajones tiene por efecto la construcción de un marco de este tipo por plegado, introducción de un fondo en la muesca de retención del cerco

10.

dispuesta interiormente y por disposición de una placa frontal. Cuando hay que emplear guías correderas, se fija en cada pared lateral del cajón en la ranura dispuesta para ello una guía corredera. Esta fijación tiene efecto bien por atornillado o por encolado. El inconveniente de estos tipos de fijación estriba en que hay que realizar trabajos y operaciones complementarias, que encarecen sensiblemente la fabricación de los cajones. - - - - -

15.

20.

La invención se ha impuesto el objetivo de realizar la fijación de una guía corredera en la pared lateral del cajón

207745

26 MAY 1974



de forma sencilla y barata, a cuyo efecto en la calidad de la fijación puede exigirse los mismos requisitos que en las uniones atornilladas o encoladas. - - - - -

5. Esta invención se propone que en la guía corredera se troquelen orejas en forma de lengüeta fija a la pared posterior de la guía corredera, las cuales engarzan en escotaduras del cerco de tal forma que las caras frontales de las guías correderas cierran en la posición final con la cara frontal del perfil de cerco. - - - - -

10. El sistema de fijación según la invención con el empleo de orejas que engarzan en escotaduras tiene la ventaja, que con una única manipulación puede conseguirse una unión firme entre la guía corredera y la pieza del cajón sustentante.

15. Esencial para ello es que las orejas en forma de lengüeta troqueladas de la guía corredera tengan un efecto de enclavamiento, que las pone en condición de fijar la guía corredera a la ranura de guía. El número de las orejas en forma de lengüeta y de las correspondientes escotaduras en la ranura de guía del cerco, puede elegirse a voluntad. Solamente  
20. es necesario, que existan como mínimo dos de dichos elementos de unión. - - - - -

25. En un ejemplo está la disposición de las orejas en forma de lengüeta y de las escotaduras en las que engarzan las orejas de tal forma, que las caras frontales de las guías correderas en la posición final - o sea en enclavamiento completo - cierran enrasadas con la cara frontal del perfil del cerco.

4  
201745

26



Si ahora por un sistema conocido se coloca la placa frontal en el cerco del cajón confeccionado de esta forma, la guía corredera queda encerrada de una vez para siempre la guía corredera de forma fija en la ranura de guía. - - - - -

5. El desenclavamiento del carril de guía de la unión por enclavamiento sólo podría tener efecto hacia delante en dirección a la placa frontal, pero este camino está cerrado por la placa frontal dispuesta fija, por lo que no cabe temer un desplazamiento de la guía corredera dentro de la ranura de guía, con consecuencias negativas en un cajón. - - -

10. Esta doble fijación del carril de guía no es necesario sin embargo en todos los casos. No es deseable donde por cualquier motivo es necesario o conveniente un posterior desenclavamiento del carril de guía. En estos casos se han de disponer las orejas en forma de lengüeta en el carril de guía de tal modo, que otras partes del cajón, por ejemplo la placa frontal, no tengan que quitarse. Una vez que las guías correderas, para hacer del cajón una unidad completamente corredera, rebasan hacia atrás por las paredes laterales del cajón, son introducidas normalmente los carriles de guía desde atrás en las ranuras de guía. - - - - -

15. Para ello agarran por abajo las orejas en forma de lengüeta en el sentido del estiramiento o extracción las piezas de la pared lateral, una vez que desde el comienzo de la introducción se han colocado con la punta en los orificios para ello previstos. Al término del proceso de intro-
- 20.
- 25.



201745

ducción se enclava la cuarta parte fija de las orejas en forma de lengüeta en la correspondiente abertura de la parte lateral del cajón y fija de esta forma la guía corredera. En este sistema de aplicación la posibilidad de desenclavamiento en cuanto que el material plástico de las partes laterales del cajón pueda conformarse elásticamente de modo que a presión conveniente pueda sacarse el carril de guía del enclavamiento. Por tanto, no es posible un desenclavamiento no deseado, pues para sacar el carril de

- 5. guía de los puntos de enclavamiento debe emplearse una presión intencionada. - - - - -

La dirección de las orejas en forma de lengüeta es variable según el sistema de la pieza intercalada. Así pues, las orejas pueden colocarse en el mismo o en sentido contrario al estirado. Además y para casos de aplicación determinados, también es posible disponer las orejas transversalmente al eje de la guía corredera, a cuyo efecto - según la aplicación - la abertura de las orejas puede ser hacia arriba o hacia abajo. - - - - -

- 15. En casos especiales en los que por ejemplo se producen en los cajones cargas extremadamente altas, puede, además de los elementos de enclavamiento, fijarse la guía corredera por encolado al fondo de la ranura de guía. Este adhesivo puede aplicarse antes de formar la unión por enclavamiento, bien al fondo de la ranura de guía o a la pared del carril o guía corredera. - - - - -

Otros objetos y características de la invención se irán



# 201745

dando a conocer en detalle a lo largo de la descripción que sigue, haciendo referencia a los dibujos ilustrativos que la acompañan. En los dibujos: - - - - -

5. Figura 1, representa, visto en perspectiva, el cerco objeto de la invención. - - - - -

Figura 2, representa parcialmente una guía corredera para el cerco. - - - - -

10. En la figura 1 se ha representado el cerco 1 obtenido en plástico, con perfil hueco dividido en tres cámaras 11, 12 y 13, a cuyo efecto las paredes intermedias 121 y 122 sirven como paredes de refuerzo, sustentantes y de apoyo con respecto a la pared posterior 21 de la ranura de guía 2. - - - - -

15. En la cámara inferior 13 se ha moldeado una ranura de guía 14 para el fondo. La placa del fondo propiamente dicha no está representada en el dibujo. - - - - -

20. En la ranura de guía 2 se ha colocado la guía corredera 3 de tal forma que la cara frontal de la misma cierra enrasada con la cara frontal del perfil de cerco 1. La guía corredera 3 va provista tal como muestra la figura 2, de una oreja 31 en forma de lengüeta, que ha sido producida por troquelado del material de la guía corredera 3, quedando unida a la pared posterior de la misma guía. - - - - -

25. La oreja 31 pasa por la pared posterior de la guía corredera 3 y se le ha dado una forma que hace posible un agarre de enclavamiento por atrás de las paredes de la ranura de guía 2. - - - - -



5. En la forma de construcción representada en la figura 1, se han utilizado dos puntos de enclavamiento 4 y 5. Se trata sólo de una disposición como vía de ejemplo. El número de los puntos de enclavamiento 4 y 5 puede ampliarse a voluntad de acuerdo con las necesidades. - - - - -

10. El empleo del enclavamiento según la invención entre guías correderas y ranura de guía del cerco del cajón, facilita en gran manera el trabajo al constructor del cajón. Los trabajos de construcción que son necesarios para fabricar un cajón, pueden terminarse totalmente hasta la colocación de las guías correderas. En un cajón prefabricado de este tipo, se colocan las guías correderas en enclavamiento, a cuyo efecto las orejas en forma de lengüeta encajan en la pared posterior de la guía corredera enclavando detrás de escotaduras en el perfil del cerco. - - - - -

15. No es forzoso para fabricar un cajón emplear un cerco construido según el perfil de cámara hueca indicado en la figura 2. Muchas veces es posible situar los orificios necesarios para constituir una unión por enclavamiento, en una parte inyectada del cajón, a cuyo efecto en este caso puede tratarse de una pieza lateral o de un cajón fabricado totalmente por inyección. - - - - -

20. Describas convenientemente las características de la invención, se hace constar que en la misma podrán introducirse cuantas variantes de detalle pueda aconsejar la experiencia, siempre que con ello no se modifique la esencialidad de la

25.

8  
201745

26



invención, que es la que se resume y concreta en las reivindicaciones que siguen. - - - - -

N O T A

Se declaran de novedad, utilidad y propiedad para España, sus territorios y plazas de soberanía, las siguientes:

5.

R E I V I N D I C A C I O N E S

1.- Cerco reforzado, obtenido por moldeo en plástico y apto para marcos de muebles como cajones y similares con guías correderas de metal dispuestas lateralmente o dentro del cerco, caracterizado porque en la guía corredera se han troquelado en tres lados orejas en forma de lengüeta y estampado desde el cuarto lado fijo a la pared posterior de la guía corredera, las cuales engarzan en escotaduras del cerco de tal forma que las caras frontales de las guías correderas cierran en la posición rinal con la cara frontal del perfil de cerco. - - - - -

10.

15.

2.- Cerco reforzado según la reivindicación 1, caracterizado porque las guías correderas están fijadas adicionalmente al enclavamiento por adhesivo al fondo de la ranura guía. - - - - -

20.

3.- Cerco reforzado, según la reivindicación 1, caracterizado porque las orejas están introducidas en sentido longitudinal en la guía corredera. - - - - -

4.- Cerco reforzado, según las reivindicaciones 1 y 3, caracterizado porque las orejas están introducidas en senti-

25.

201745

26 MAR 1974



do transversal en la guía corredera. - - - - -

5.- "CERCO REFORZADO". - - - - -

5. Todo ello conforme se describe y reivindica en la presente memoria que consta de nueve hojas, foliadas y mecanografiadas por una sola de sus caras, y de dos figuras que la ilustran.

26 MAR. 1974

P. A. M. GURELL SUZUKI

M. Gurell Suzuki

29775

FIG. 1

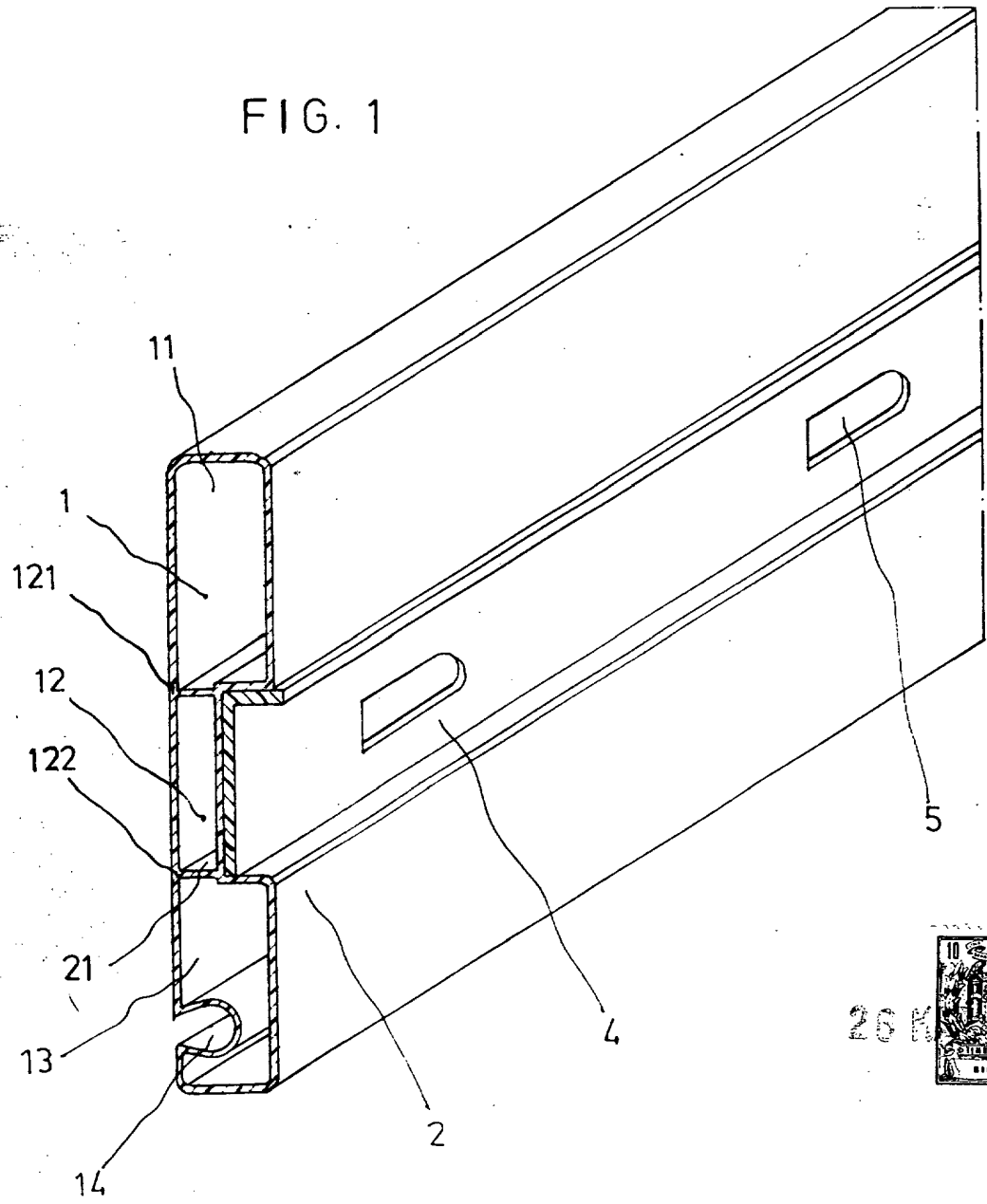
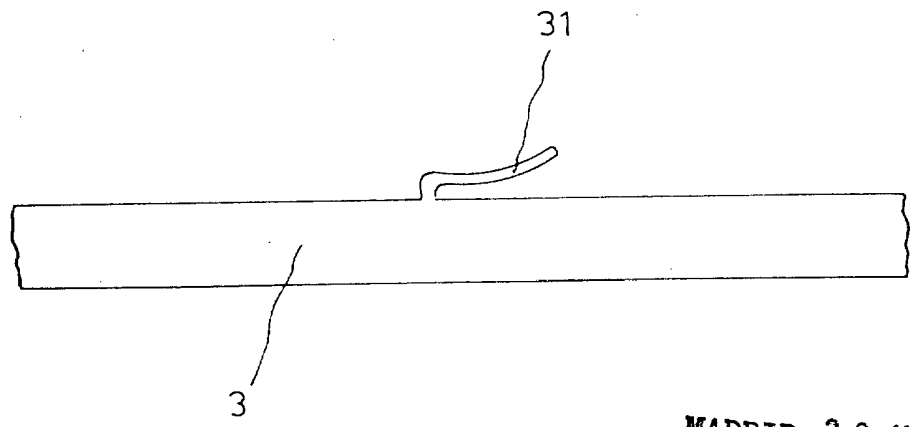

FIG. 2



MADRID, 26 MAR. 1974

P. A. M. CURELL SUÑOL

*Man. Suñol*