



201708

Int. Cl.:	A47L
	B08B

MODELO DE UTILIDAD

que por 20 años, para España y sus Posesiones, se solicita a favor de Don JOSE MARTINEZ GONZALEZ, mayor de edad, con residencia en MADRID, calle de Artajona, número 12 - 5ª C; por: "UTENSILIO LIMPIACRISTALES".

Memoria descriptiva

El Modelo de Utilidad al que corresponde esta memoria descriptiva concierne, de acuerdo con lo que se indica en su enunciado, a un limpiacristales cuya más importante característica está constituida por el hecho de que sobre su mango es posible acoplar un elemento de mayor longitud, por ejemplo un palo, que aumente sensiblemente el área de utilización en una superficie mayor, tal como la luna de un escape rate, con toda facilidad, seguridad y garantía de que la limpieza ha de realizarse en las más perfectas condiciones.

Esta misma característica representa además la consecución de otras ventajas funcionales entre las que pueden destacarse la eliminación de todo riesgo que supone la limpieza de cristales exteriores practicada por asido del dispositivo sobre el simple mango que comporta, ya que acoplado el elemento que actúa como alargadera no es necesario al operario asomar su cuerpo fuera del hueco de la ventana, sino que pue



de realizar la limpieza desde el interior con toda comodidad e idéntica eficacia.

20 Dada además la constitución formal de este utensilio se posibilita su fabricación en aluminio, con lo que se conseguirá obtener un menor peso que los conocidos hasta la fecha.

25 Teniendo en cuenta las características de novedad y utilidad que tal objeto representa, se solicita para el mismo privilegio de Modelo de Utilidad que asegure al peticionario el derecho a su explotación industrial en exclusiva, en todo el territorio nacional, de conformidad en un todo con lo que se reconoce en el artículo 171 del vigente Estatuto Ley de Propiedad Industrial.

30 La descripción será ilustrada con una hoja de dibujos en la que se ha representado un ejemplo de ejecución preferido, que no tiene carácter limitativo sino simplemente explicativo, pudiendo por tanto ser objeto de variaciones de detalle en todo aquello que no altere de un modo fundamental su propia finalidad característica.

35

En el plano:

FIGURA 1ª, muestra una vista en perspectiva posterior y de conjunto del utensilio de la invención.

FIGURA 2ª, es un detalle del mango del mismo utensilio.

40 Haciendo referencia constante al ejemplo de ejecución representado en los dibujos, el limpiacristales objeto de esta solicitud está constituido esencialmente por un perfil cuadrangular -1- hueco y abierto por su cara que es funcional-

45 mente la frontal, para permitir el acoplamiento y retención del perfil de goma -3-, de forma conocida, a través del cual se lleva a cabo la limpieza de los cristales.

50 En la cara posterior del perfil -1- y a través de la placa -2- de fijación, de la que es solidario, se integra el mango -4-, interiormente hueco y de forma cónica, que es utilizable como asidero para trabajar manualmente a su medida.

55 La forma cónica adoptada para este mango permite, si ello fuera conveniente y las necesidades del trabajo así lo requirieran, acoplar en su interior a presión un elemento de madera que actúe como alargadera, lo que hará posible alcanzar una más extensa superficie de trabajo.

60 Descrito suficientemente el objeto de la solicitud, sólo resta añadir que serán variables todas aquellas circunstancias que no alteren su esencialidad y que podrán afectar a cambios de forma, materia, dimensiones, proporciones, etc., y en general a todas las que tengan un carácter accesorio o complementario, que deben quedar íntegramente comprendidas en la protección que se recaba.

REIVINDICACIONES

65 1ª.- UTENSILIO LIMPIACRISTALES, del tipo de los que están constituidos por un perfil alargado, preferentemente de aluminio, con una abertura en su cara frontal para acoplamiento del perfil de goma que actúa como elemento limpiador, caracterizado porque en la cara posterior de dicho perfil, a través de una placa de fijación, se integra un mango de longitud adecuada,



70

utilizable como elemento de asido para el empleo manual a su misma medida, estando dicho mango vaciado interiormente en forma cónica para posibilitar el ajuste a presión de un elemento que actúe como alargadera y le permita alcanzar una mayor superficie de trabajo.

75

2ª.- UTENSILIO LIMPIACRISTALES. - - - - -

Consta la presente Memoria descriptiva de cuatro hojas numeradas y mecanografiadas a una sola cara, a las que se une, para su mejor comprensión, una hoja de planos de dibujo.

Madrid, 25 MAR. 1974

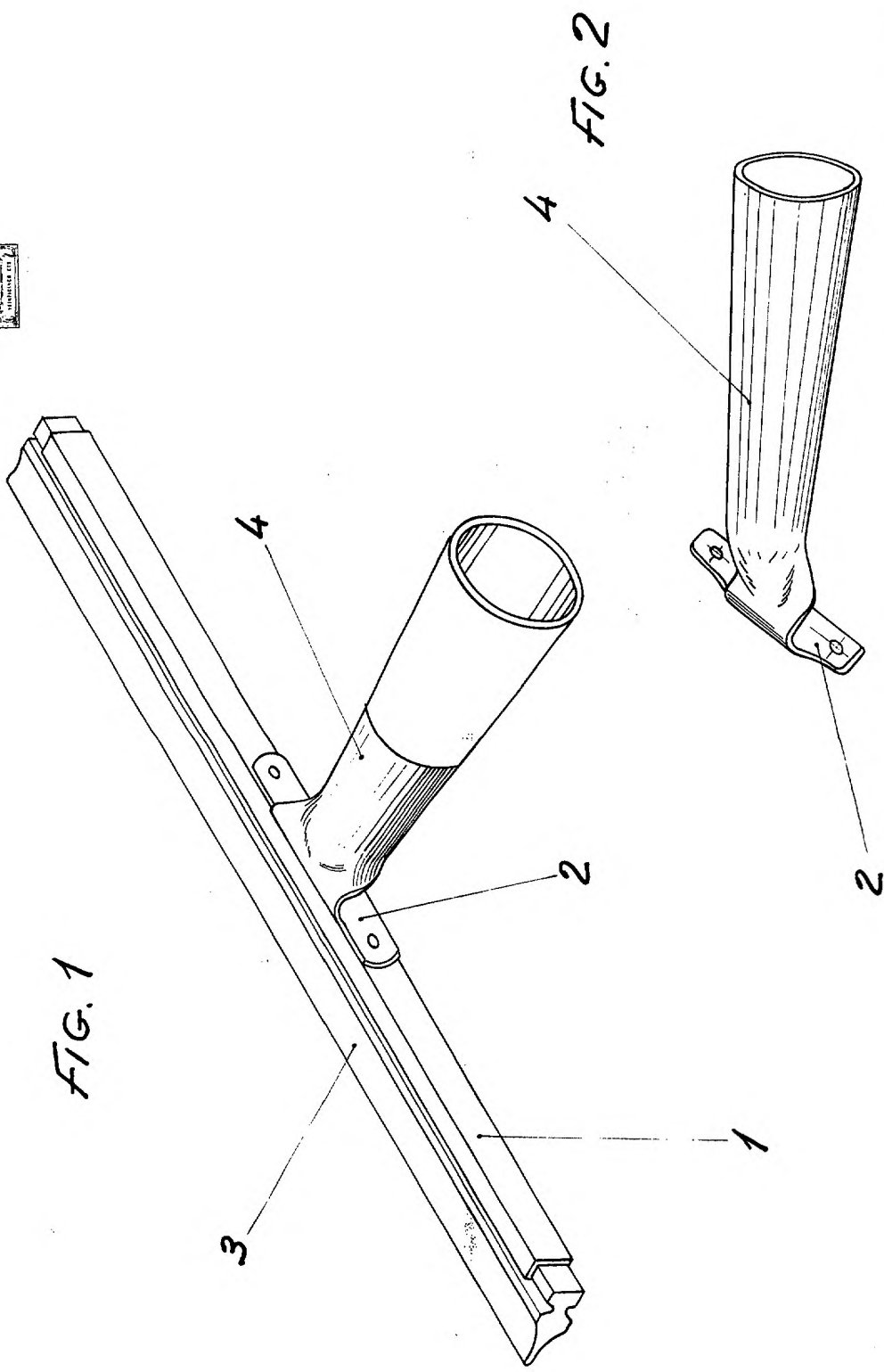

FIG. 1

FIG. 2

Escala variable
Machida.

114