

37-4476

201707



# memoria descriptiva

Int. Cl.<sup>2</sup>: A47B

MODELO DE UTILIDAD  
=====

Que se solicita en España por veinte años,  
a favor de D. DANIEL CLAVERO DIEZ y D. MIGUEL  
ASO PALACIN, de nacionalidad Española, residen  
tes en ZARAGOZA, Cartagena, nº 45, por:

"ARMADURA PARA ENCIMERAS DE MESA".

... 000 ...

Se refiere el modelo a una armadura, o mejor a una moldura que permite la formación de un ar mazón, especialmente concebido para soportar una encimera embebida y constituir la encoladura de los medios de sustentación, patas o análogos.

5.-

Este modelo comprende una moldura o cerco pa ra constituir un armazón principalmente, de una mesa redonda, ovalada o similar de estilo, donde el perfil exterior, presenta configuración capri chosamente decorada imitando cualquier estilo - clásico o caprichoso e interiormente conformada para establecer los medios de estructuración an tedichos.

10.-

Una de las características de dicha moldura es que, por el reborde interior, superior, pre- senta un cajeadado o escalón completo donde ajusta y queda acoplado, sustentándolo perfectamente, una encimera de marmol o cualquier otra pesada exenta y carente de medios de sujección la cual es susceptible de quedar a los haces, por encima

15.-

20.-



27+4+78

o por debajo del reborde de la armadura.

Otra de las características del modelo, es -  
que dicha moldura por el borde inferior con ma-  
yor profundidad, también por dentro y al revés  
5.- presenta un cajeado o escalón a modo de entalla-  
dura hembra para encolado de los medios de sus-  
tentación, por ejemplo: patas torneadas de esti-  
lo o cualesquiera otra relativa a la formación -  
completa del conjunto de mesa.

10.- Una idea más amplia de las características -  
del modelo la realizaremos a continuación al ha-  
cer referencia a la lámina de dibujos que a ésta  
memoria se acompaña en la que, de manera un tan-  
to esquemática y tan sólo por vía de ejemplo, se  
representan los detalles preferidos del modelo.  
15.-

En los dibujos:

La figura 1, es un corte en sección vertical  
de la ensambladura o montura del conjunto.

La figura 2, es una vista en alzado de un con-  
junto realizado.  
20.-

101101

25



-4-

274478

Aludiendo a las referencias numéricas de la lámina de dibujos, vemos que la moldura está formada por un aro, óvalo o similar -3- que, por la parte de fuera, presenta un relieve en forma de estilo o capricho y por la parte superior, por dentro, un cajeadado o escalón periférico al contorno interior -5- constituye el asiento de una encimera -6- formada por una piedra de mármol o similar susceptible de quedar a los haces del borde de remate del aro, por encima, o embebida.

En la parte inferior consta de otro cajeadado o vaciado periférico -7- cuyo borde superior delimita la línea transversal de encoladura del conjunto donde es susceptible de montarse por entalladura encolada una armadura -9a- a la que están fijadas o son solidarias las patas de sustentación -9- por ejemplo: de estilo chipendal o cualquier otro.

Una vez descrita convenientemente la naturaleza del modelo se hace constar a los efectos -



oportunos que el mismo no queda limitado a los detalles exactos de ésta exposición, sinó que - por el contrario, en él, se podrán introducir - aquellas modificaciones de detalle que las circunstancias y la práctica pudieran aconsejar, - siempre y cuando no se alteren las características esenciales del mismo que se resumen en las siguientes:

R E I V I N D I C A C I O N E S  
=====

- 10.- 1a.- "ARMADURA PARA ENCIMERAS DE MESA", formado por una moldura o cerco de forma anular con preferencia que se caracteriza porque presenta un contorno exterior labrado en un relieve caprichoso e interiormente, en el borde superior interno un cajeadado o rebajo en escalón a escuadra que admite, por simple apoyo, una encimera pesada a los haces, por encima o embebida con respecto al borde exterior del conjunto que, debajo de éste, abierto por abajo y de mayor profundidad, presenta otro cajeadado o rebajo interno relativo
- 15.-
- 20.-

201707

-6-



al borde inferior de la moldura cuyo lado horizontal delimita la línea de encoladura de unos medios complementarios encolables tales como armadura general de la mesa o patas propiamente dichas de ésta.

5.-

2a.- "ARMADURA PARA ENCIMERAS DE MESA".

Según se describe y reivindica en la presente memoria descriptiva que consta de seis hojas mecanografiadas por una sóla de sus caras y lámina de dibujos que la ilustra.

10.-

MADRID,

25 MAR. 1974

EL AGENTE OFICIAL

A. L. DE LA HERRAN  
R.P.

FIG. 1

201707

25 MAR 1974

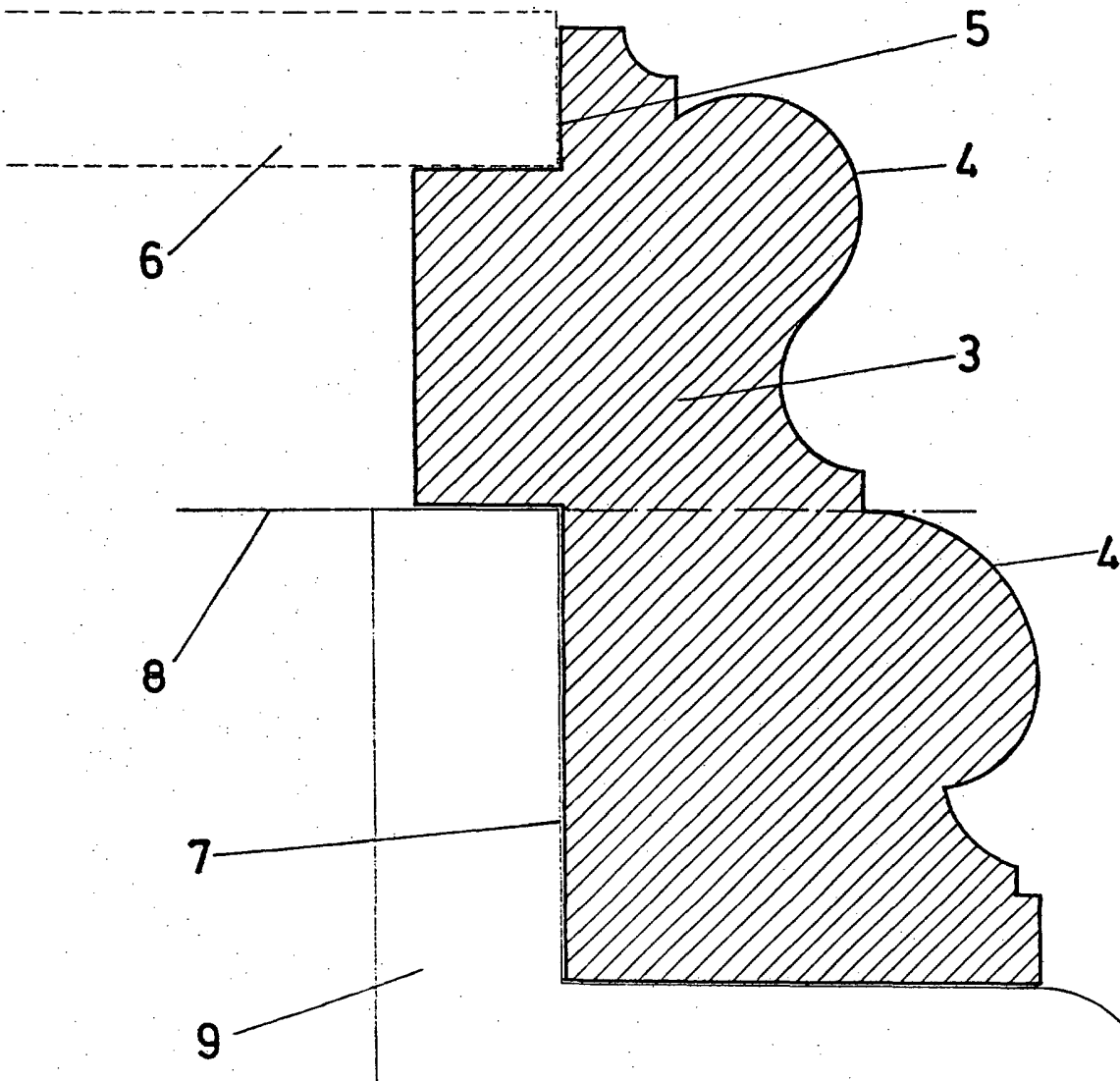
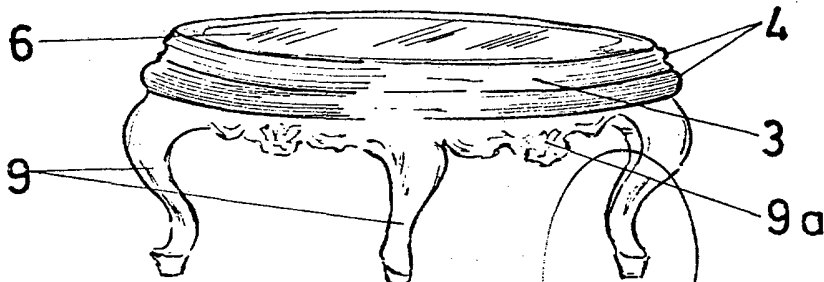

FIG. 2



Escala variable

MADRID, 25 MAR. 1974

A. L. DE LA HERRAN

*[Handwritten signature]*