

78

25



201704

F16M
B67B

EXPEDIENTE: MODELO DE UTILIDAD

Titular: D. ANTONIO GARCIA IBAÑEZ

Nacionalidad: Española

Domicilio: Maestro Serrano, 11 - ALDAYA (Valencia)

Objeto: "SOPORTE EMBELLECEDOR PARA ABRIDOR DE BOTELLAS Y BOTES"

Prioridad:

MEMORIA DESCRIPTIVA

5

La finalidad de la presente Memoria Descriptiva es la de dar a conocer las características fundamentales de un soporte embellecedor para abridor de botellas y botes, por cuyas cualidades prácticas y decorativas se solicita, a favor del titular del expediente, el privilegio de exclusividad reconocido y concedido por la vigente Ley de la Propiedad Industrial, para su fabricación y venta en España.

10

El soporte está constituido por una peana que sujeta a una graciosa y grotesca figura, un tanto esquematizada, provista de atractivos colores y diseño para que

94478



15

en cualquier circunstancia resulte un motivo de ornato, sobre la cual, formando parte de su misma disposición, se incorpora un abridor de botellas y botes que adopta una forma general apropiada a la expresión y postura de la figura, de forma que el conjunto constituye un todo armónico. Naturalmente, el abridor se desprende con facilidad de la figura, para cumplir su función propia de abrir botes y botellas, en la forma que se especifica a lo largo de esta descripción.

20

Para dar una clara idea de nuestro Modelo de Utilidad, se ha considerado conveniente la aportación del plano adjunto, en el que se recogen unas cuantas vistas ilustrativas de su realización. Estas vistas únicamente tienen carácter informativo, por lo que, en cualquier caso, deben ser consideradas en su más amplio sentido y no como limite del alcance del expediente.

25

30

La figura 1ª de las contenidas en el plano adjunto muestra una vista lateral del soporte y del abridor, de acuerdo con la postura adoptada por ambos en su presentación. Todo ello se aprecia con mayor claridad en la representación frontal de la figura 2ª, donde se pone de manifiesto el atractivo del utensilio. Las figuras 3ª y 4ª muestran en sendas vistas una variante del mismo utensilio, en la que se ha modificado el sistema de sujeción del abridor, sin que por ello varíe su esencialidad.

35

40

Circunscribiendo nuestra descripción al contenido de las precitadas figuras, nos es dable comprobar que aparece señalada con -1- en las mismas, la peana del



201704



45

soporte, de cuyo centro emerge un mástil -2-, rematado en su parte superior por la representación de un limón -3-, sustituible por cualquier otro producto de imitación, tal como naranja o, en general, cualquier otro fruto, objeto, utensilio, reclamo, etc., sobre el cual, y con el aditamiento de hojas, ramas, etc., que se consideran necesarios, se ha grabado o pintado una risueña y pícaro expresión, susceptible de servir como motivo de ornato o publicitario.

50

En un punto apropiado del mástil -2-, que actúa como cuerpo de un grotesco muñeco esquematizado, se ha previsto la instalación de una cazoleta frontal -4-, en cuyo interior se aloja un imán -5-. En estas condiciones se hace posible la incorporación del abridor -6- que, por ser metálico, queda adherido al imán -5-, ocupando una posición oblicua, apropiada a la configuración que adopta reproduciendo el trazado y elementos de una guitarra, de forma que la figura grotesca, completa da con un tramo inferior, a modo de pierna cruzada, aparenta encontrarse tañendo dicha guitarra o, en su defecto, el instrumento cuya copia reproduce el abridor -6-.

55

60

65

La parte práctica está constituida por el orificio -7- realizado en la parte inferior de la guitarra, mediante el cual son abiertas las botellas provistas de tapón corona, ofreciendo el mismo instrumento, además, en la cara posterior de la zona del clavijero, una afilada uña incurvada hacia atrás que, en colaboración con el diente -8-, sirve para perforar botes de contenido líquido, como los de cerveza, leche, zumos, etc., etc.,



70

El procedimiento de la fijación del abridor -6- mediante el imán -5-, puede ser substituido por la previsión de un pequeño anillo -9- en el abridor, destinado a ser colgado en el gancho -10- previsto en el mástil -2-, cuidando que la situación de este anillo esté desfasada en el cuerpo del abridor, al objeto de que continúe manteniéndose la posición oblicua del mismo, tal como se muestra en la figura 4ª del plano adjunto, o bien cualquier otro procedimiento que mantenga la oblicuidad del abridor.

75

80

Suficientemente descrita la naturaleza de nuestro Modelo de Utilidad, sólo nos resta manifestar que serán variables las circunstancias de materiales, tamaños y formas de sus diferentes partes, siempre y cuando no se vea alterada su esencialidad, contenida en la siguiente

85

N O T A
= = = =

Los puntos que se reivindican en el presente Modelo de Utilidad son:

90

1ª.- Soporte embellecedor para abridor de botellas y botes, caracterizado por constar de una peana de la que emerge un mástil central completado con un tramo angular inferior que simula una pierna cruzada, y simulando el mástil un cuerpo esquematizado, rematado por una cabeza constituida por la reproducción de un limón, naranja o cualquier otro fruto apropiado, en el que se ha grabado o pintado una grotesca, pícaro y atractiva expresión, portando dicho mástil una cazoleta frontal que contiene un imán, o, en sustitución de ambos, un sin

95



100

ple gancho, al cual se incorpora un abridor que adopta la forma general de una guitarra o cualquier otro instrumento musical apropiado, destinado a ocupar una posición oblicua para simular que la figura tañe el instrumento, comportando dicho abridor el orificio clásico para apertura de tapones corona y, en el extremo superior una uña incurvada y un diente posterior, aptos para agujerear botes de contenido liquido. Y

105

2ª.- "SOPORTE EMBELLECEDOR PARA ABRIDOR DE BOTTAS Y BOTES", de conformidad en un todo en lo esencial y fines industriales a lo descrito en la precedente Memoria Descriptiva y gráficamente representado en las figuras del plano adjunto para su mejor comprensión.

110

Esta Memoria consta de CINCO hojas, escritas o mecanografiadas por una sola cara y a doble espacio en 111 líneas.

Valencia a 22 Marzo 1974

Por autorización del interesado.

M. Le Valle

201704

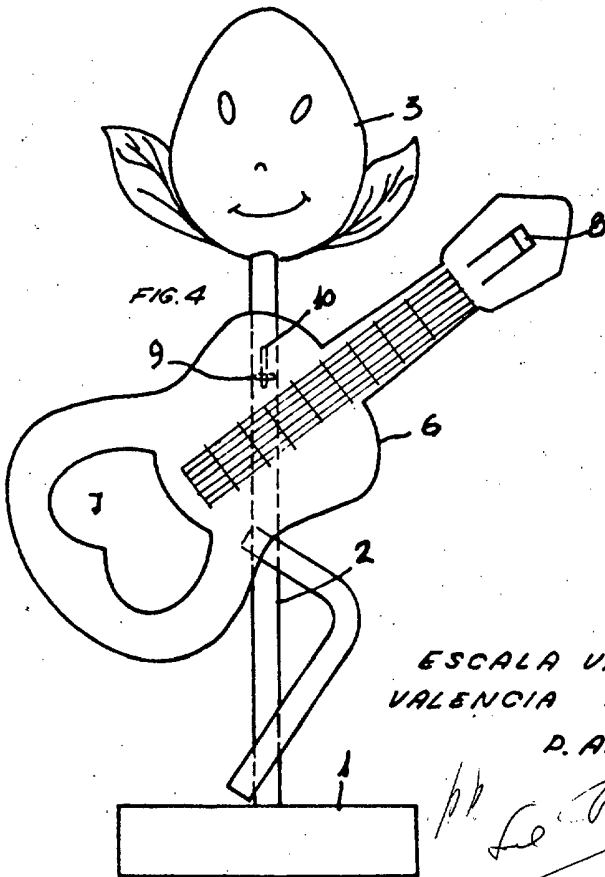
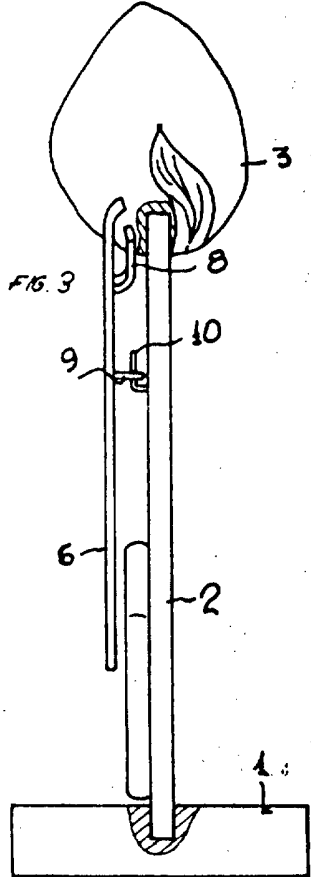
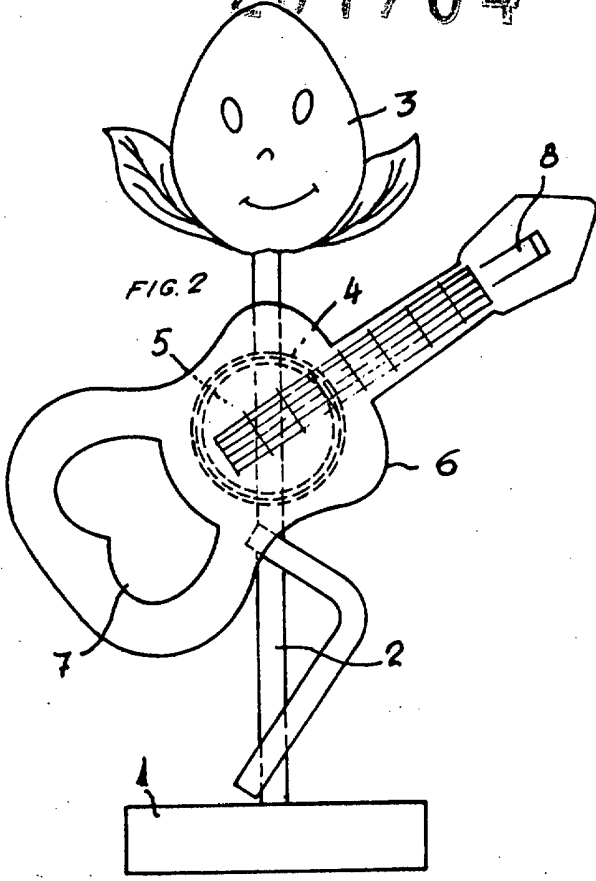
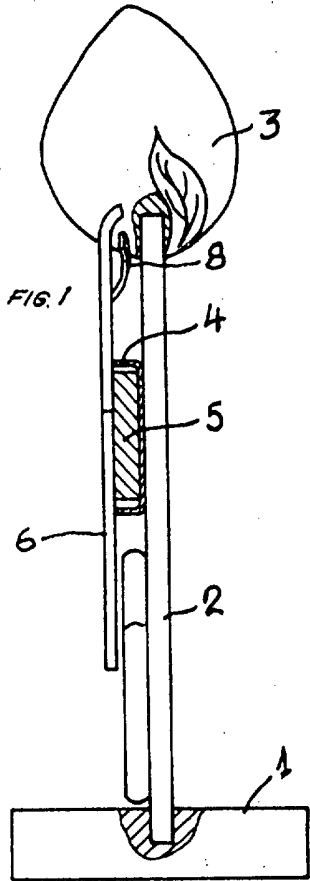

ESCALA VARIABLE
VALENCIA MARZO 1973
P. A.

Le Valle