



201597

21 MAR



Int. Cl.:	A47K

MEMORIA DESCRIPTIVA

=====

Correspondiente a la solicitud de registro de Modelo de Utilidad, que por veinte años, se solicita para todo el territorio nacional, a favor de Don Juan HERNANDEZ BLANCH, de nacionalidad española, residente en Barcelona, calle Pallars nº 329, - - - - -

5.

p o r

"APARATO SUMINISTRADOR DE JABON LIQUIDO Y TOALLAS".

=====

El presente Modelo de Utilidad se refiere a un aparato suministrador de jabón líquido y toallas que tiene una especial aplicación en lavabos de restaurantes y similares y presenta la importante ventaja de que incorpora conjuntamente un dispositivo suministrador-dosificador del jabón líquido y una caja de suministro de toallas de papel o tela de las del tipo dobladas en zigzag y extraí-

10.

15.

21 MAR



201597

bles de una en una por tracción a través de una abertura alargada inferior de la caja. El aparato resulta sumamente práctico y ocupa un lugar reducido en el cuarto del lavabo, junto a la pila, con fácil acceso al jabón y a las toallas, siendo de construcción simple, lo que repercute favorablemente en su coste.

5. Para facilitar la explicación más detallada, se acompaña una hoja de dibujos en los que se ha representado un caso práctico de realización que se cita sólo a título de ejemplo no limitativo del alcance de este Modelo de Utilidad.

En dichos dibujos:

10. La figura 1 es una vista en perspectiva frontal del aparato.

15. Y la figura 2 es otra perspectiva del aparato en la que se muestra su parte inferior.

Y la figura 3 es asimismo una vista en perspectiva que ilustra el propio aparato semiabierto para mostrar su constitución interna.

20. El aparato suministrador de jabón líquido y toallas que se describe consta de una placa soporte -1- provista de orificios para fijación a la pared del correspondiente cuarto de aseo, a cuya placa está unido en uno de los extremos laterales un soporte -2- determinado por una

25. lámina conformada trapezoidalmente y poseedora de dos orejetas lateralmente opuestas -3- a las que sobre un eje -4- se articula de manera que queda suspendido de ellas un dispositivo suministrador-dosificador de jabón líquido, designado en general con -5-, de tipo ya conocido, cuyo dispositivo comprende, en líneas generales, un depósito contenedor del jabón líquido que en la pared posterior comporta

30.



201597

- una pera flexible sobresaliente vinculada por su parte interna con el contenido del depósito a través de la oportuna válvula y conectada por intermedio de otra válvula por un conducto interior del depósito, que termina en un pico
5. vertedor -6- dotado de una válvula. El dispositivo comprende un apéndice delantero inferior -7- mediante el que se provoca la oscilación del depósito hacia atrás, presionando la pera contra la pared delantera del soporte laminar -2- para hacer salir el jabón intermitentemente por el pico inferior -6- de la manera usual. El aludido apéndice
10. -7- sobresale del frente del aparato a través de una abertura -8- de una cubierta -9- que se articula por dos puntos laterales inferiores -9'- de su zona posterior a puntos inferiores de dos pestañas laterales de la placa soporte -1-,
15. cuya cubierta está dotada de una cerradura -10- con pestillo que prende en un cerradero constituido por una pletina -11- unida a la citada placa y a una pestaña del borde superior de la propia placa.
- A la referida placa están unidas dos paredes perpendiculares laterales -12- y -12'- a las que, a su vez,
20. se hallan vinculadas dos placas -13- y -14- que forman una pared inferior y están separadas de manera que entre ellas se define una abertura alargada -15-. La cubierta -9- en posición cerrada determina con la placa soporte -1-, las
25. paredes laterales -12- y -12'- y las placas inferiores -13- y -14- una caja en la que se alojan toallas de tela o de papel plegadas y superpuestas en zigzag que son sostenidas por un par de rodillos (no ilustrados) que se montan y sujetan amoviblemente entre dos orificios -16- de la pared
30. -12- y dos colisas -17- de la pared -12'- . Las toallas de papel sobresalen y son extraíbles por el usuario a través



201597

de la abertura inferior -15- de la caja. La disposición articulada de la cubierta -9- permite destapar el alojamiento de las toallas para proceder a la reposición de las mismas y da acceso a un orificio -18- de carga y recarga del deposito del dispositivo suministrador de jabón líquido, cuyo orificio se cierra con una tapa convencional (no ilustrada).

5.

El Modelo, dentro de su esencialidad, puede ser llevado a la práctica en otras formas de realización que difieran tan sólo en detalle de la indicada únicamente a título de ejemplo, a las cuales alcanzara asimismo la protección que se recaba. Podrá, por tanto, fabricarse el aparato de referencia en cualquier configuración y tamaño y con los materiales y medios más apropiados, por quedar todo ello comprendido en el espíritu de las siguientes reivindicaciones.

10.

15.

N O T A

Se reivindica como objeto del presente Modelo de Utilidad:

20.

1ª.- Aparato suministrador de jabón líquido y toallas, caracterizado esencialmente por el hecho de constar de una placa soporte adosable y fijable a una pared y que comporta un soporte para un dispositivo suministrador-dosificador de jabón líquido, del tipo que lo suministra intermitentemente mediante presiones aplicadas sobre un pulsador que asoma al exterior por una ventana lateral del frente del aparato, que también comprende un alojamiento en el que se contiene una pluralidad de toallas de papel o tela dobladas en zigzag y superpuestas, que son ex-

25.



5. traíbles de una en una a través de una abertura alargada inferior de dicho alojamiento, formando el conjunto del dispositivo suministrador de jabón líquido y el alojamiento de las toallas un solo bloque en el que el primero y el segundo son adyacentes lateralmente y ocupan un espacio reducido.

10. 2a.- Aparato suministrador de jabón líquido y toallas, según la reivindicación anterior, caracterizado por el hecho de que a la placa soporte están unidas junto al dispositivo de suministro de jabón dos placas lateralmente opuestas a las que se halla vinculado un fondo inferior, formando esta disposición el alojamiento para las toallas que son salientes por una abertura de dicho fondo, a cuya placa soporte se articula una cubierta laminar basculante susceptible de tapar el alojamiento y determinar una caja cerrada para las toallas y que, al mismo tiempo, tapa el dispositivo suministrador de jabón indicado y comprende una abertura por la que sobresale el pulsador de accionamiento del dispositivo, cuya tapa articulada puede ser abatida para permitir la carga y recarga del depósito aludido dispositivo y del alojamiento de las toallas.

15.

20.

3a.- APARATO SUMINISTRADOR DE JABON LIQUIDO Y TOALLAS.

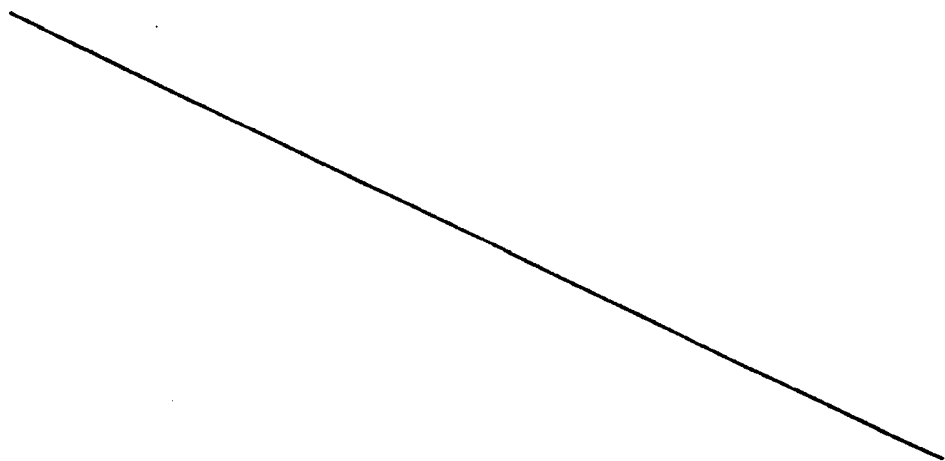



201597

Según se describe y reivindica en la presente Memoria descriptiva que consta de seis hojas foliadas y escritas por una sola cara y acompañada de una hoja de dibujos.

5. Madrid, a 21 de Marzo de mil novecientos setenta y cuatro.

P.A.,

A. Aricho

p. p.

201597

201597

Fig. 1

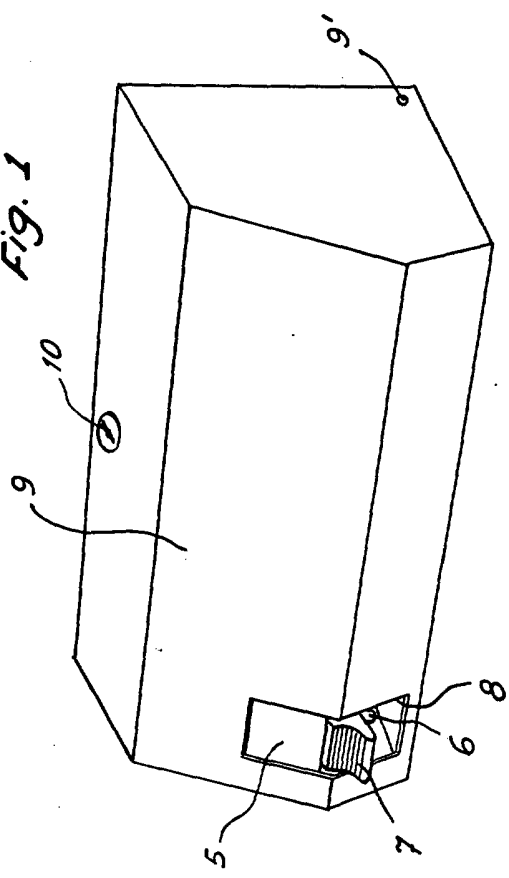

Fig. 2

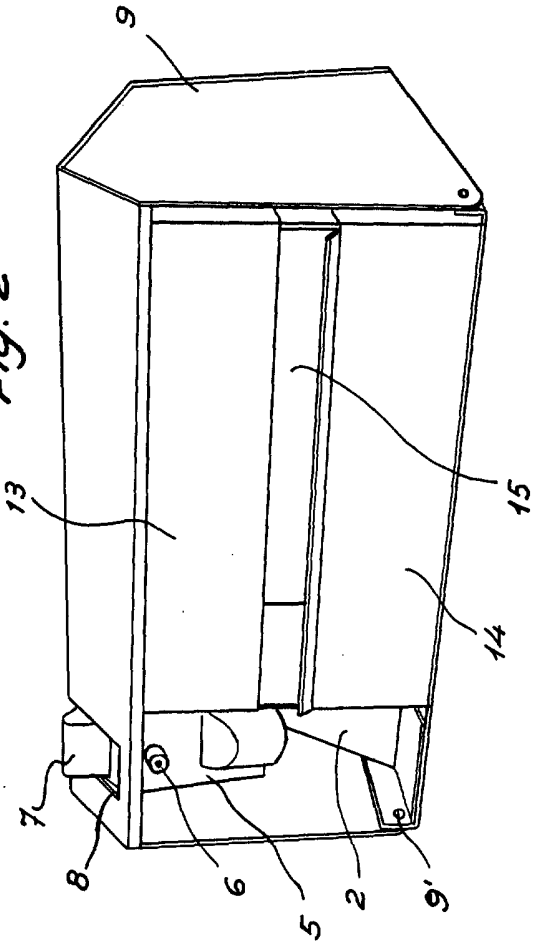
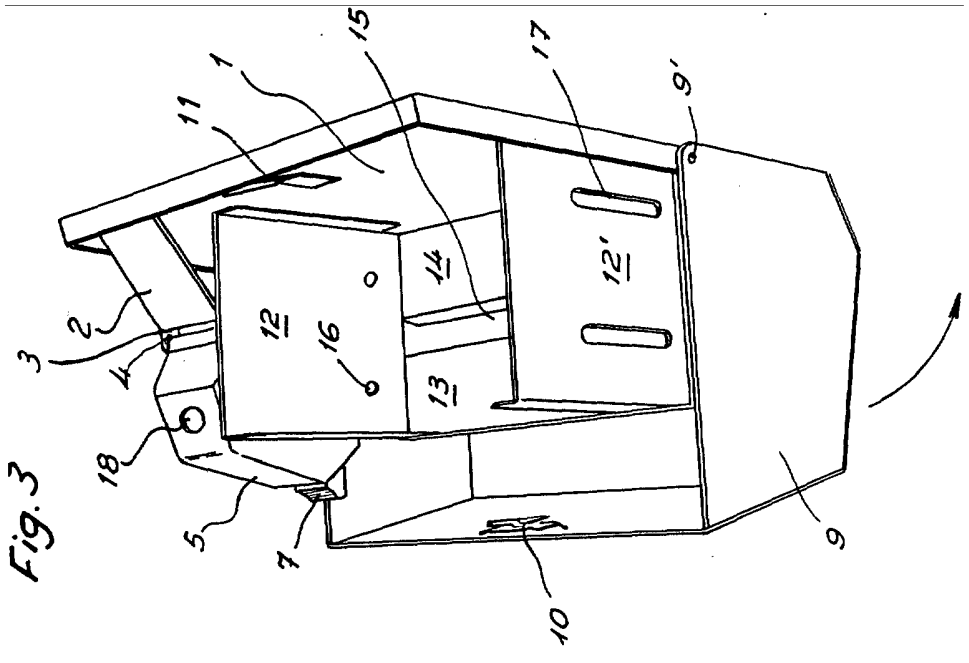

Fig. 3



Madrid, 21 Marzo 1974

P. A.

 Madrid

Escala variable