

201520



201520

MEMORIA DESCRIPTIVA

que se acompaña a la solicitud de

UNA PATENTE DE INTRODUCCION

a favor de D. Tirso y D. Gustavo DELGADO Rubrio, de nacionalidad española, residentes en MADRID, Amor Hermoso, 43,

por:

" UN TELEFONO DE JUGUETE "

=====

La presente Memoria hace referencia a un juguete de características especiales representando un teléfono por cuyo objeto se solicita la correspondiente PATENTE DE INTRODUCCION.

5

En los planos que se acompañan se representa una forma de ejecución susceptible de modificación en todo aquello que no sea esencial.

Según el ejemplo de ejecución representado, el ju-



10 guete de referencia está integrado por un cuerpo (3) con la
apariencia de un teléfono de sobremesa, dotado de su corres-
pondiente disco giratorio (2) y micro-teléfono (1) que es
una pieza independiente susceptible de acoplarse en la cam
que representa la horquilla

15 El citado cuerpo (3) cubre totalmente un disposi-
tivo de timbre establecido sobre una base laminar (6) y con-
siste en una pletina (14) en la que va montado un mecanismo
de resorte (13) a base de una serie de engranajes que ter-
minan en un eje (9) provisto en su extremidad interna de un
brazo (11) terminado en una especie de arponcillo en el cual
20 queda aprisionada con cierta holgura de movimiento una aran-
dela (12).

El resorte (16) accionador del mecanismo es remon-
tado mediante un pivote (15) de sección cuadrada que asoma
al exterior a través de un orificio practicado correspon-
dientemente en el cuerpo de cubrición (3).
25

Se han previsto medios de retención para el esca-
pe del mecanismo de resorte indicado a base de una palanca
(5) articulada a la pletina (14), que presiona sobre el eje
(9) en virtud del efecto recuperador de un muelle espiral -
30 (10).

La extremidad libre de la palanca (5) coincide
con un pulsador (4) que asoma al exterior del cuerpo de cu-
brición (3).

proximamente al mecanismo de resorte, se ha dis-
puesto una campana (7) unida a la base laminar (6) cuya cam-
pana presenta un saliente (17) que queda enfrentado a la -
arandela (12) del brazo (11).
35

Conforme a la descripción que antecede, una vez
remontado el resorte (16) puede hacerse sonar el timbre me-
diante una simple presión ejercida sobre el pulsador (4) -
que entonces hace bascular a la palanca (5) dejando libre
el eje (9), produciéndose así el escape del mecanismo que
determina rápidas revoluciones de dicho eje cuyo movimiento
es seguido por el brazo (11) y la arandela unida (12) gol-
pea repetidamente el corte saliente (17) de la campana (7),
45 obteniéndose de esta manera el efecto de llamada de telé-
fono. Al cesar la presión ejercida sobre el pulsador (4) -



queda nuevamente retenido el mecanismo de resorte en virtud de la recuperación del muelle (10).

50

En los planos que se acompañan:

La fig. 1ª representa el juguete en conjunto y vista superior exterior.

La fig. 2ª es una vista en alzado del dispositivo de timbre establecido en el interior del cuerpo o caja (3).

55

La fig. 3ª muestra el mismo dispositivo visto en proyección horizontal superior:

La forma, dimensiones y materiales podrán ser variables y en general cuanto sea accesorio y secundario, siempre que no altere, cambie o modifique la esencialidad del objeto que se describe.

60

Los términos en que queda redactada esta Memoria son ciertos y fiel reflejo del objeto descrito, debiéndose tomar con carácter amplio y nunca en forma limitativa.

N O T A

65

Descritas suficientemente la naturaleza y alcance de la invención y la manera como la misma puede ser llevada a la práctica se reivindican a título privativo las siguientes particularidades sobre las cuales ha de recaer la concesión del privilegio de PATENTE DE INTRODUCCIÓN que se solicita.

70

1ª.- Un teléfono de juguete, caracterizado por comprender un cuerpo o caja exterior representando un teléfono de sobre-mesa con todos sus elementos peculiares, en cuyo interior va establecido un dispositivo de timbre sobre una ba-



se laminar que cierra dicha caja por su parte inferior.

75

2ª.- Un teléfono de juguete, según la reivindicación primera, caracterizado porque el dispositivo de timbre está integrado por una pletina en la que va montado un mecanismo de resorte a base de engranajes que entran finalmente en relación con un eje transversal, provisto en una de sus extremidades de un brazo terminado en una especie de arponcillo que aprisiona con holgura una arandela de modo que, al girar en rápidas revoluciones el eje y brazo mencionados, martillea repetidamente sobre una campana dispuesta proximalmente, lográndose el efecto de una llamada del teléfono.

80

85

3ª.- Un teléfono de juguete, según las reivindicaciones anteriores, caracterizado porque el resorte accionador del mecanismo es remontado por un pivote que asoma al exterior a través de un orificio practicado convenientemente en el cuerpo o caja de cubrición.

90

4ª.- Un teléfono de juguete, conforme a las reivindicaciones que anteceden, en el que se han previsto medios de retención para el escape del mecanismo de resorte indicado a base de una palanca articulada a la pletina mencionada, que presiona sobre el eje citado por virtud de un muelle espiral de efecto recuperador.

95

5ª.- Un teléfono de juguete, de acuerdo a la reivindicación cuarta caracterizado por la especial disposición de un pulsador, accionable desde el exterior, cuya base coincide con la extremidad libre de la palanca citada y cuyo accionamiento levanta los medios de retención y determina el escape del mecanismo de resorte para producir la llamada sobre la campana.

100

6ª.- "UN TELÉFONO DE JUGUETE".

Todo según queda expuesto en la precedente Memoria que consta de cuatro hojas foliadas y mecanografiadas por una sola cara y hoja de dibujos que a la misma se acompaña.

Madrid, 19 de Enero de 1952.
TIRSO y GUSTAVO DELGADO RUBIO,

P.A.

Modesto Polo
P.P.

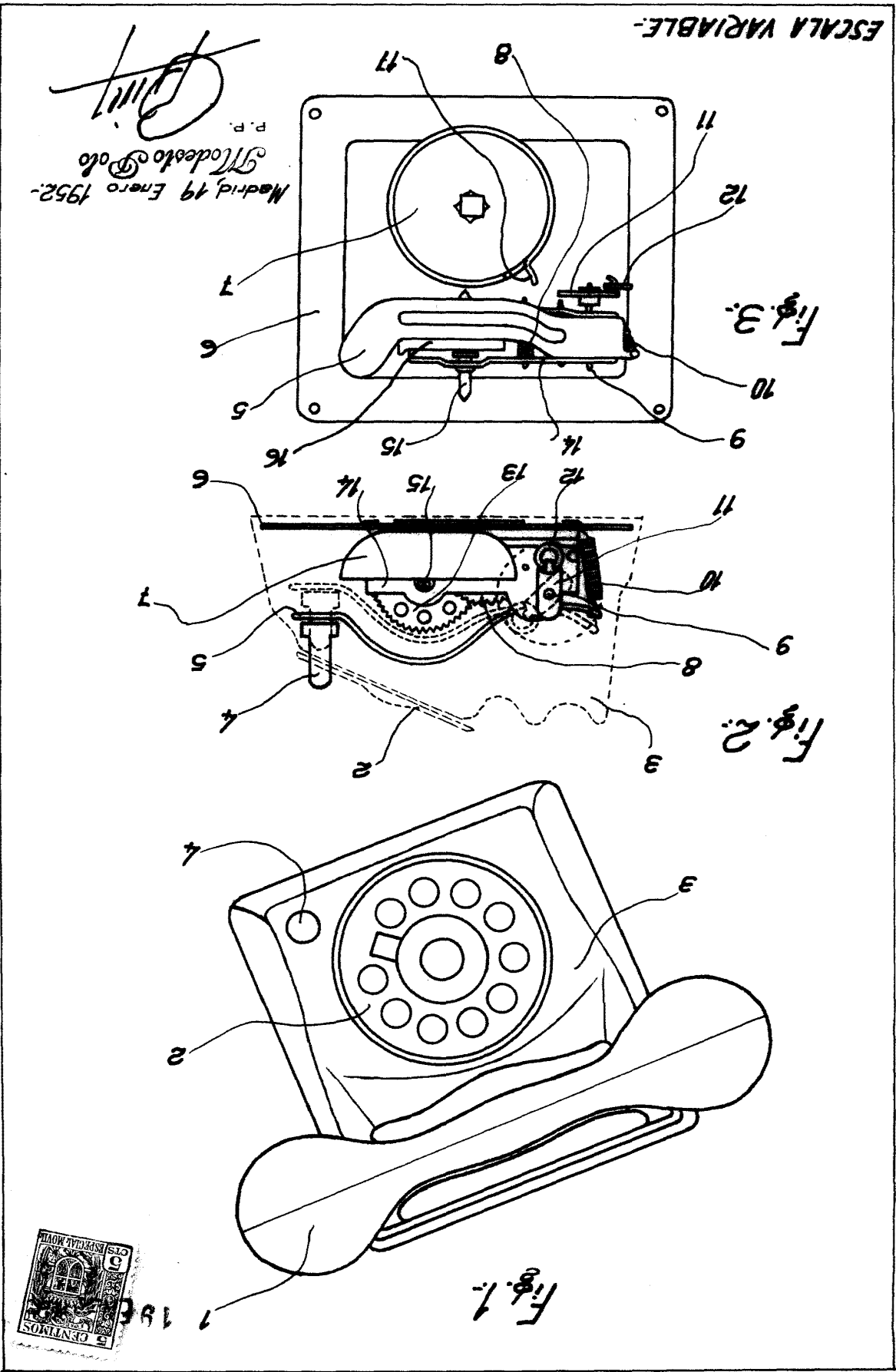

ESCALA VARIABLE-

[Signature]
 P.R.
 Modesto Polo
 Madrid, 19 Enero 1952.



Irso y Guetavo Delgado- 201520 Hoja única-