

201412



**MALA REPRODUCCION
POR DEFECTO DEL ORIGINAL**

201412

PATENTE de INTRODUCCION

que por diez años, se solicita, a favor de don Angel Ruiz Santillan, de nacionalidad española y domicilio en Bilbao- Iralabarri, Avenida 3ª nº 1, que ha de recaer sobre **AMPLIFICADOR PERFECCIONADO, DE SONIDOS PARA VEHICULOS INDUSTRIALES.**

.....

M e m o r i a d e s c r i p t i v a .

El presente registro de patente de introduccion, tiene por objeto garantizar la explotacion exclusiva, en España, de un invento fabricado en Francia por la firma Anciens Ets. GENTILHOMME, de Curbevoie - (Seine), que se describe a continuacion y se representa en forma grafica, aunque a titulo de ejemplo, en el plano adjunto.

5

Esencialmente consta de dos cuerpos, de los que situado uno de ellos, en la parte trasera del vehiculo industrial, se consigue cumplir su finalidad de dar aviso a los vehiculos que vengan en la misma direccion.

10

Esta formado de un microfono (fig.2), del tipo de carbon, encargado de modular la corriente continua de la bateria, por medio de vibraciones producidas por la membrana al ser accionada por el sonido. Estas

15



20

corrientes, una vez moduladas, son recibidas en el segundo aparato situado en la cabina del vehiculo, y con vertidas en señales acusticas, ya que este segundo aparato (fig. 3); consta de un altavoz de tres a cuatro pulgadas, o mas, con cono de materia plastica.

25

La bobina movil del altavoz esta en circuito, serie con una resistencia encargada de absorver el exceso de tension de la bateria, con la que esta conectada.

30

Por lo que puede apreciarse, diferencia este altavoz perfeccionado, entre los conocidos, en el cono del atavoz, ya que este sera construido con materia preferentemente plastica, en lugar de papel, mejorando por consiguiente el sonido, que es de tono mas agudo, debido a la dureza del cono.

35

Al igual que los altavoces corrientes, el sonido de este, es ampliado y dirigido por medio de la bobina situada a la salida del mismo.

40

La forma, materiales y dimensiones, seran variables, y en general, cuanto sea accesorio y secundario siempre que no altere, cambie o modifique la esencialidad del invento, que se describe en las lineas anteriores cuyos terminos, deben ser tomados, con caracter amplio y nunca en forma limitativa, reservandose el peticionario el derecho a obtener los oportunos registros complementarios.

.....

NOTA de

45

Reivindicaciones.

Se reivindica, por la introduccion en España, a favor de don Angel Ruiz Santillan, por los extremos que se indican a continuacion:

50

PRIMERO : Por un amplificador perfeccionado , de sonidos, para vehiculos industriales, caracterizado por constar de dos cuerpos, uno de los cuales esta si-

201412



55

tuado en la parte trasera del vehiculo, que consta de un microfono del tipo de carbon, encargado de modular la corriente continua de la bateria, por medio de las vibraciones producidas por la mencionada mebrana, al ser accionado por el sonido, las que son recibidas, en el otro cuerpo constituido por un altavoz, con cono de materia plastica, que mejora el sonido, que es de tono mas agudo, debido a la dureza del cono.

60

SEGUNDO : Por un amplificador perfeccionado, de sonidos, para vehiculos industriales, detallado en la reivindicacion precedente, en el que la bobina movil del altavoz, esta en circuito serie con una resistencia encargada de absorver el exceso de tension de la bateria, con la que esta conectada.

65

TERCERO : Por un AMPLIFICADOR PERFECCIONADO ; DE SONIDOS, PARA VEHICULOS INDUSTRIALES.

70

Tal y como queda descrita en la memoria precedente y para los fines, que en la misma, se dejan bien especificados, la cual consta de tres hojas foliadas y mecanografiadas, por una sola cara, y de un plano, en forma reglamentaria, para la mejor comprension del invento.

75

76

Madrid, a catorce de enero de mil novecientos cincuenta y dos.

Por autorizacion de D. Angel Ruiz Santillan,
E. Rodriguez de Rivas;
Por poder,

5/

Angel Ruiz Santillan

Foja única

20.412

Fig. 1

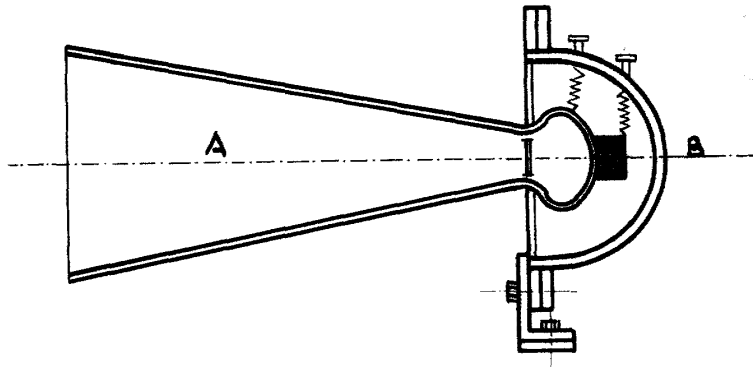

Fig. 2

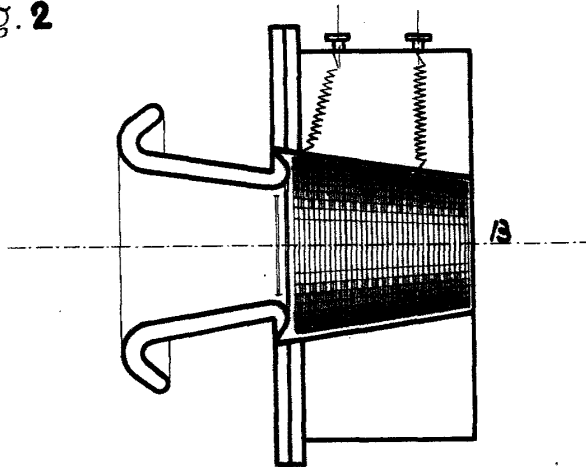
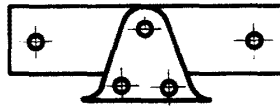

Fig. 3



Escala Variable
Madrid 14 de Enero 1952
J. A. de Dn. Angel Ruiz Santillan