

201402



memoria descriptiva

MODELO DE UTILIDAD *****

Que se solicita en España por veinte años, a favor de D. FELIX ANTON CORTES de nacionalidad, Española residente en MADRID, Juan Ramón Jiménez, nº 2, por:

"MOSAICO DIDACTICO DE COMPOSICION POR INCrustADO DE PIEZAS COMPLEMENTARIAS".

... oOo ...



5.-

Se refiere el modelo, conforme el enunciado indica, a un juego didáctico especialmente manual y de coordinación para despertar y desarrollar la capacidad mental de asociación del niño así como la de composición por el método de integración de partes o elementos complementarios en otra general matriz.

10.-

Una de las características del juego es que se compone de varias piezas planas de poco grosor, especialmente cuadradas y de material sintético de poco peso, aséptico, lavable y de fuerte colorido, especialmente poliuretanos comprimidos o de poro cerrado o similares (goma espuma comprimida).

15.-

Otra de las características de dichas piezas es que constan de un troquelado general de cualquier configuración, parcial o total, que responde a la silueta de cualquier objeto o imitación de éste que puede ser rellenado con distintas partes sueltas, con preferencia de -

20.-



diferente color, obteniendo la forma de un mosaico con la reproducción completa del objeto al quedar relleno el troquelado general.

5.-

Otro detalle es que dicho troquelado es susceptible de rellenarse con distintas piezas complementarias entre sí o inscritas ajustadamente que, debido a la elasticidad del material y su comprensibilidad admiten la posibilidad de obtener cierta rigidez una vez agrupados.

10.-

Otro detalle del modelo es que cada pieza o mosaico, perifericamente, consta de lados planos o dotados de dentados y encastrados alternados para permitir el encastrado recíproco para formación de grandes mosaicos combinados o construir cuerpos de cualquier configuración con un amplio contenido plástico y cromático.

15.-

Una idea más amplia de las características del modelo la realizaremos a continuación al hacer referencia a la lámina de dibujos que a ésta memoria se acompaña en la que, de manera

20.-



un tanto esquemática y tan sólo por vía de ejemplo, se representan los detalles preferidos del modelo.

En los dibujos:

5.- La figura 1, es una vista en perspectiva de un ejemplo del conjunto.

La figura 2, es otra vista en perspectiva de otro ejemplo del modelo.

10.- Las figuras 3, y 4, son detalles en perspectiva de formas de ensamblaje de dichas piezas para formación combinada de distintos elementos.

15.- Aludiendo a las referencias numéricas de dicha lámina de dibujos vemos que el modelo está compuesto por una pieza -1- plana, de poco espesor -la- de material hidrófugo, lavable, aseptico y de material flexible, liviano y antiacústico, tal como espuma de poliuretano comprimida o análogo de múltiples colores, dotada por ejemplo: de un troquelado general -2- con la silueta o con la forma de cualquier objeto, figura o simi

20.-



lar que puede estar dividido en varias partes
caldas, irregulares o regulares -2a-, -2b-, -
-2c-, -2e-, -2f- u otras donde se dispondrán -
piezas perfectamente ajustadas a la configura-
5.- ción de éstas -3-, -4-, -5-, -6-, -7- y -8- que, en
razón de su corte y de la condición del mate -
rial permitirán su ajuste con cierta rigidez,
formando un mosaico completo con la figura que
hay troquelada en el panel -1- de distintos co
10.- lores y de diferente dificultad.

Dicho mosaico puede estar formado por un -
troquelado general -2- donde es posible ajustar
piezas complementarias iguales de menor tamaño,
progresivamente, -9-, -10- y -11- insertables -
15.- unas en otras a efectos de la misma formación
del antedicho mosaico.

Otro detalle de dichas piezas, según repre
sentación en las figuras 3 y 4, es que pueden -
estar constituidas por medios machihembrales ma
20.- chos -12- y hembras -13-, por ejemplo: en forma



5.-

de cole de milano para una asociación ilimitada en la formación de superficies de todo tipo, o de medios encastrables de machihembrado -14- y -15- para efectuar formaciones cúbicas o cuerpos de cualquier orden en la forma del mosaico combinado antedicho.

10.-

Una vez descrita convenientemente la naturaleza del modelo, se hace constar a los efectos oportunos que el mismo no queda limitado a los detalles exactos de ésta exposición sino que por el contrario, en él, se podrán introducir aquellas modificaciones de detalle que las circunstancias y la práctica pudieran aconsejar, siempre y cuando no se alteren las características esenciales del mismo que se resumen en las siguientes:

15.-

R E I V I N D I C A C I O N E S

20.-

12.- "MOSAICO DIDACTICO DE COMPOSICION POR INCRUSTADO DE PIEZAS COMPLEMENTARIAS", del tipo formado por un cuerpo monopieza, plano, de poco

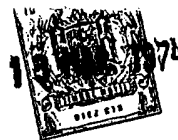

- espesor, que se caracteriza al estar compuesto de un material hidrófugo de poco peso y cierta densidad, por ejemplo: espuma de poliuretano comprimida o de poro cerrado y que consta de un troquelado general absoluto o bien subdividido en varias partes en cada una de las cuales es posible incrustar, ajustadamente, piezas complementarias para la formación de un mosaico con la reproducción de cualquier figura o dibujo dentro de otros, hasta el total cierre de la superficie.
- 5.-
- 10.-

22.-"MOSAICO DIDACTICO DE COMPOSICION POR INCRUSTADO DE PIEZAS COMPLEMENTARIAS", conforme la reivindicación anterior, dichas piezas se caracterizan porque, perifericamente, presentan medios ambivalentes de machihembrado encastrable para la formación continua de superficies y de cuerpos cúbicos de cualquier composición, extensión o formato.

- 15.-
- 20.-
- 32.-"MOSAICO DIDACTICO DE COMPOSICION POR INCRUSTADO DE PIEZAS COMPLEMENTARIAS", según se



describe y reivindica en la presente memoria -
descriptiva que consta de ocho hojas mecanogra-
fiadas por una s6la de sus caras y l6mina de -
dibujos que la ilustra.

5.-

MADRID, 13 MAR. 1974

EL AGENTE OFICIAL

A. L. DE LA HERRAN

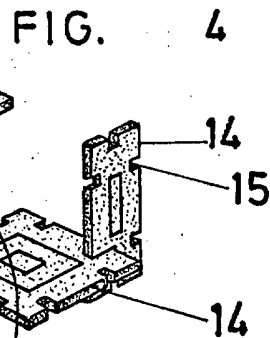
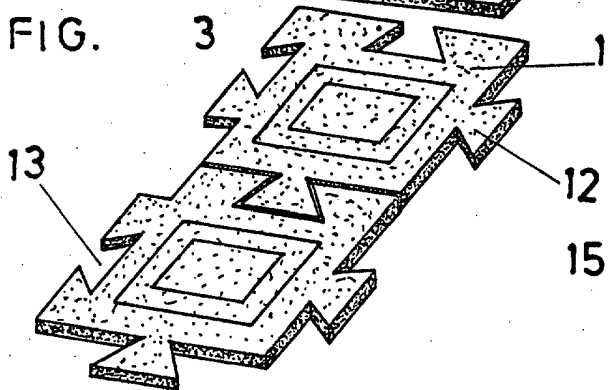
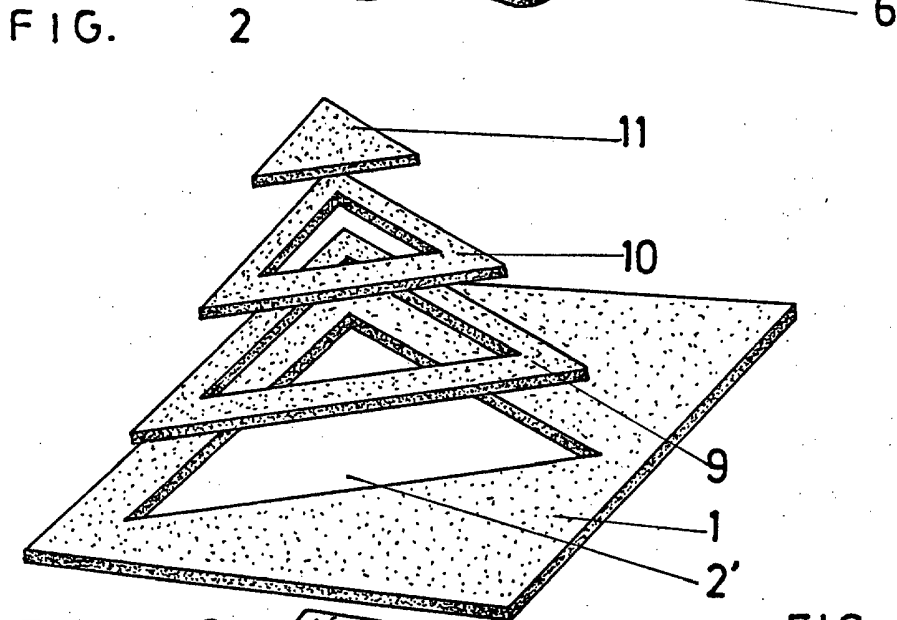
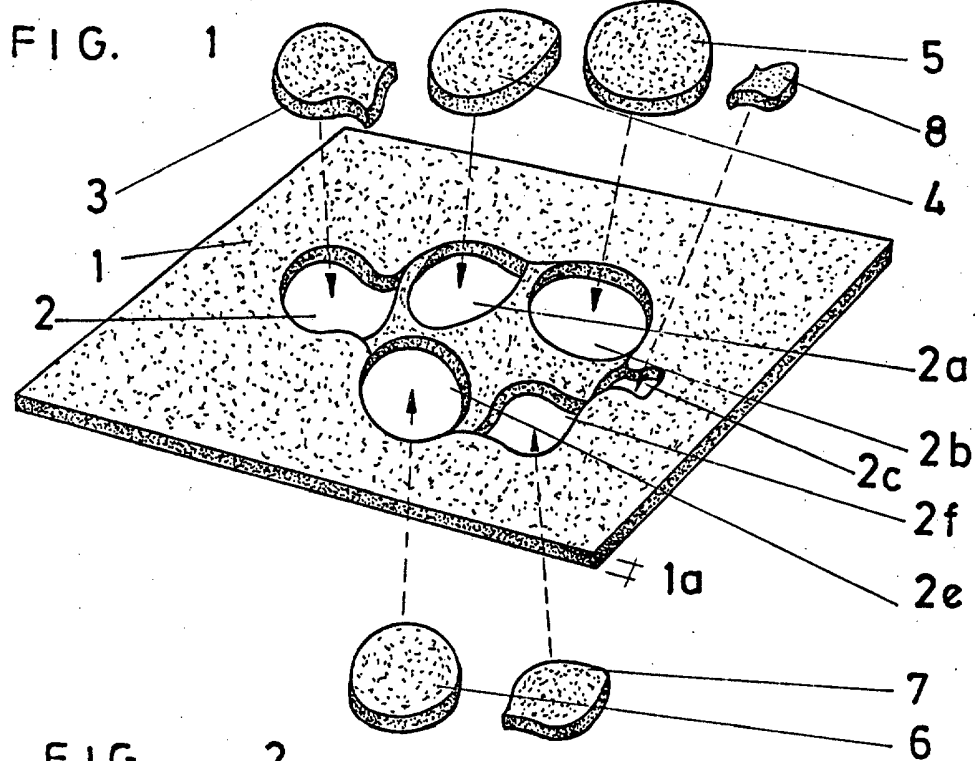

Escala variable

MADRID 13 MAR. 1974

A. L. DE LA HERRAN