

207367



Int. Cl.². A47K

MEMORIA DESCRIPTIVA

=====

Correspondiente a la solicitud de registro de Modelo de Utilidad, que por veinte años, se solicita para todo el territorio nacional, a favor de Don Esteban IBÁÑEZ HERNANDEZ, de nacionalidad española, residente en Barcelona, calle Providencia n^{os}. 72-74. Escalera 1^a, 1^o 2^a, - - -

5.

p o r

"CABEZA DE DUCHA MANUAL MEJORADA".

=====

El presente Modelo de Utilidad se refiere a una cabeza de ducha manual que ha sido estudiada y realizada de manera que queda mejorada notablemente con relación a las cabezas de ducha existentes en el mercado del tipo manual en las que la cabeza, provista de una pluralidad de orificios para el paso de los chorrillos en haz divergente, queda unida a una empuñadura tubular conectada a un

10.

15.



tubo flexible empalmado a la tubería de alimentación.

La cabeza de ducha de que se trata aporta la importante ventaja de que la rejilla orificada se puede orientar, lo cual facilita la operación de ducharse.

5. Con relación a ello, la cabeza de ducha en cuestión se caracteriza esencialmente por el hecho de comprender una expansión cuyas paredes internas son redondeadas esféricamente y en las que encaja una cazoleta móvil algo mayor que una semiesfera y provista de una multiplicidad de orificios. La expresada cazoleta está montada con desplazamiento a rótula y es orientable con ayuda de un saliente aprehensible, lo que permite dirigir electivamente el haz de chorrillos salientes por los orificios indicados.

10. En la realización preferida de la cabeza de ducha, la expansión de la misma o cabeza propiamente dicha, comporta un aro cuya cara interior está redondeada esféricamente y en forma complementaria con la propia cabeza a la que el referido aro se halla sujeto a rosca, cuyo aro está dotado de una ranura en la que se aloja una junta tórica de hermeticidad, contra la que es aplicada la cazoleta por un resorte alojado en la cabeza y estabilizador de las posiciones de la primera.

15. Para facilitar la explicación mas detallada, se acompaña una hoja de dibujos en los que se ha representado un caso práctico de realización que se cita tan sólo a título de ejemplo no limitativo del alcance de este Modelo de Utilidad.

En dichos dibujos.

20. La figura 1 es una vista lateral en alzado de la cabeza de ducha.

201367



La figura 2 ilustra parcialmente la propia cabeza de ducha en sección longitudinal.

5. De acuerdo con los dibujos, la realización que se describe consta de una empuñadura tubular, -1- que por el extremo posterior se prolonga en una boquilla -2- exteriormente fileteada y sobre la que es acoplable el correspondiente conducto flexible (no ilustrado) mediante el que la cabeza de ducha manual de referencia se conecta a la tubería de suministro de agua instalada en el cuarto
10. de aseo. La citada empuñadura tubular -1- en la zona extrema opuesta a la de empalme a la tubería de alimentación presenta una expansión -3- cuyas paredes interiores están configuradas esféricamente y se complementan con un aro -4- fijado a rosca. En la zona ensanchada esféricamente
15. en cuestión encaja una cazoleta móvil -5- algo mayor que una semiesfera y que es aplicada contra el referido ensanchamiento por un resorte helicoidal -6- que por sus extremos queda apoyado entre la expansión -3- y la cazoleta -5- donde resulta retenido merced a tetones -7- y -8-
20. respectivamente previstos en dichas partes. El aro -4- presenta una ranura en la que se aloja un anillo tórico -9- que obra como una junta hermética que impide que, el agua que llega a la cazoleta y es saliente por una multiplicidad de orificios -10- de la misma, pase indebidamente
25. por la zona de contacto interfacial del aro -4- y la mentada cazoleta.

30. La repetida cazoleta -5- queda, de la manera expuesta, montada con articulación rotuliana en el ensanchamiento esférico antedicho, dentro del que es movable la cazoleta con ayuda de un tetón -11- aprehensible, lo cual posibilita orientar los orificios -10- como convenga



201361

para dirigir el haz líquido de la manera deseada, quedando estabilizadas las posiciones de la cazoleta por el resorte -6-.

5. La cabeza de ducha descrita, si bien ha sido realizada para empleo manual, puede ser acoplada por medio de la boquilla posterior roscada -2- a la tubería de suministro, con ayuda del oportuno manguito de seguridad o racord, o bien ser montada sobre un soporte fijo a la pared para ser usada como ducha mural. En esta condición es más preciable la posibilidad de dirigir a voluntad el chorro de agua.

10. Debe hacerse constar que el Modelo, dentro de su esencialidad, puede ser llevado a la práctica en otras formas de realización que difieran tan sólo en detalle de la indicada tan sólo a título de ejemplo, a las cuales alcanzará asimismo la protección que se desea obtener. Podrá, por tanto, fabricarse la cabeza de ducha en cuestión en cualquier configuración y tamaño y con los materiales y medios más convenientes, por quedar todo ello comprendido en el espíritu de las siguientes reivindicaciones.

20. N O T A

Se reivindica como objeto del presente Modelo de Utilidad:

25. 1ª.- Cabeza de ducha manual mejorada, que se caracteriza esencialmente por el hecho de que la expansión o cabeza propiamente dicha, de la oportuna empuñadura tubular está conformada esféricamente en su interior y en ella encaja una cazoleta móvil algo mayor que una semiesfera y provista de una multiplicidad de orificios distribuí-



dos para la salida de los chorrillos que determinan el haz líquido, cuya cazoleta queda montada en la referida expansión con articulación rotuliana y es orientable con ayuda de un saliente aprehensible con posibilidad de dirigir electivamente el haz como convenga.

5.

2ª.- Cabeza de ducha manual mejorada, según la reivindicación anterior, caracterizada porque en la boca de la expansión está fijado un aro redondeado por su cara interna esféricamente y que es complementario de las paredes interiores de la expansión, cuyo aro está dotado de una ranura que aloja a una junta tórica de hermeticidad contra la que se adscribe la superficie exterior de la cazoleta móvil, quedando aplicado entre la expansión y la dicha cazoleta un resorte helicoidal interior estabilizador de las posiciones de la última.

10.

15.

3ª.- CABEZA DE DUCHA MANUAL MEJORADA.

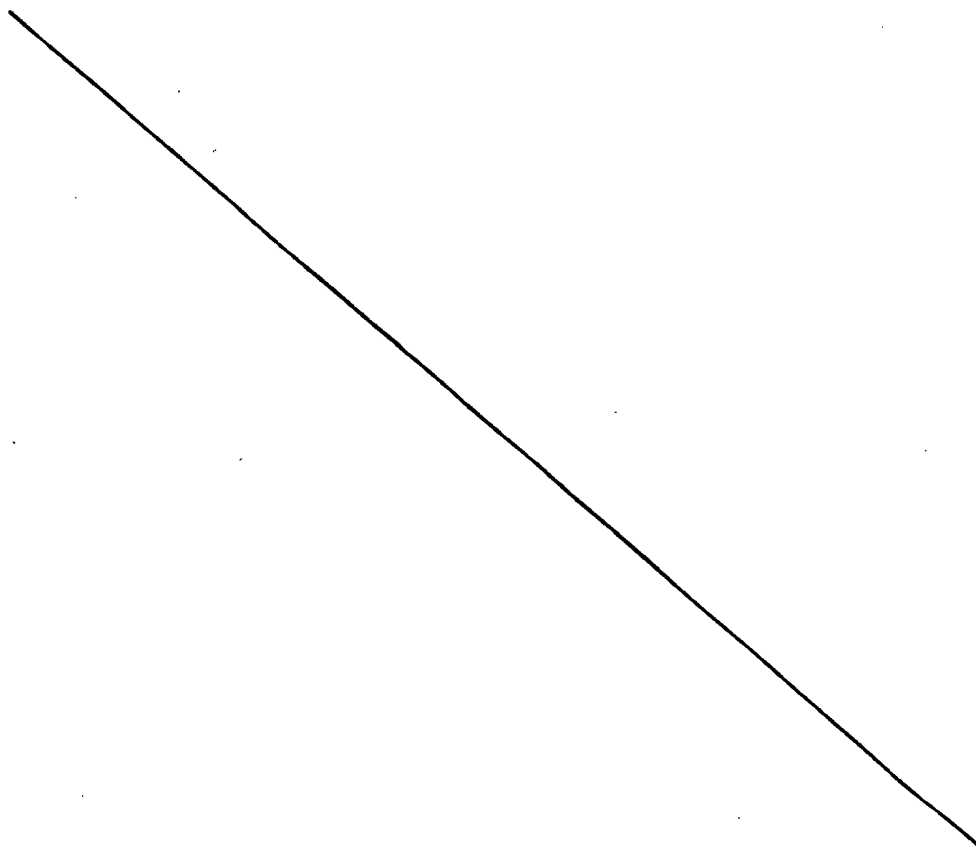

201361



Según se describe y reivindica en la presente Memoria descriptiva que consta de seis hojas foliadas y escritas por una sola cara y acompañada de una hoja de dibujos.

5.

Madrid, a

11

Marzo de mil novecientos

setenta y cuatro.

P.A.,

A. Ancho

P. P.



201361

Fig. 1

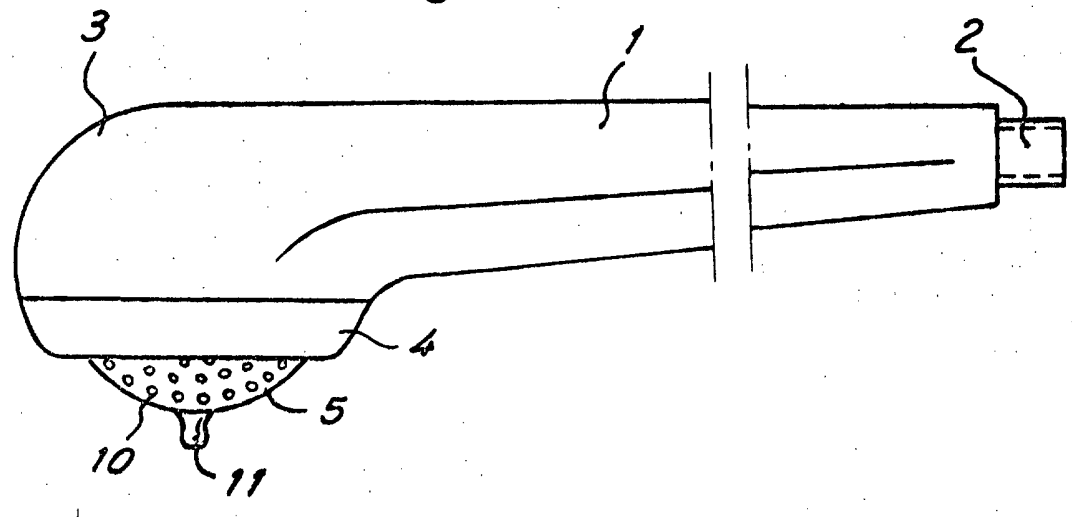
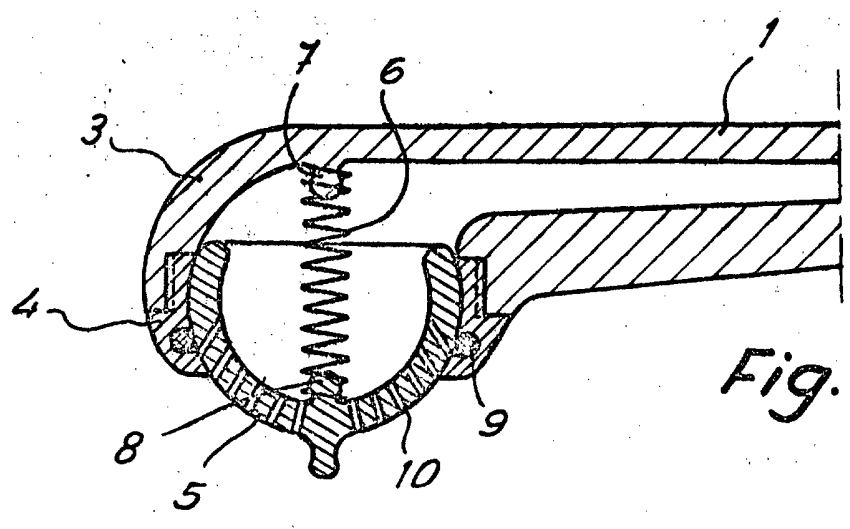

Fig. 2



Madrid, 11 Marzo 1974

P.A.
A. Anicha
p. p.
[Signature]

Escala variable