

24-3-76

U 7344



Int. Cl.:

201344

MODELO DE UTILIDAD

por 20 años

A favor de D. ARTEMIO TEIXIDO BORRAS, de nacionalidad española, residente en RIUDECOLS (Tarragona), Carretera de Alcolea, s/nº. - - - - -

Por: "SEMIBISAGRA MEJORADA PARA GAFAS". - - - - -

MEMORIA DESCRIPTIVA

El presente modelo de utilidad se refiere a una importante mejora aportada a las semibisagras para gafas del tipo que tiene pedida el propio solicitante en su modelo de utilidad 185.341.

5

En efecto, se refiere tal modelo al tipo de semibisagra para gafas que se destina a ser soldada a patillas o monturas provocando con ello la fijación entre ambos elementos, lo cual, en tal modelo, se realizaba de una forma perfeccionada respecto a la convencional

10



a base de dotar a la pala de la semibisagra de un  
engrosamiento mecanizado que, aplicado contra la  
patilla o montura, producía mediante electrodos la  
fusión de dicho engrosamiento sin necesidad de aportar  
5 soldadura.

Ahora bien, tal solución presenta el inconveniente de que en la zona de unión entre elementos se venía produciendo un exceso de material sobrante que afectaba funcional y estéticamente la estructura de  
10 dicha zona. Debido a ello, la actual mejora consiste en practicar alrededor del citado engrosamiento de la pala, un vaciado circundante destinado a alojar el mencionado material sobrante en la fusión, con la obtención de una perfección en las superficies con mejora  
15 notable especialmente desde el punto de vista estético y de calidad de acabado.

Con el fin de facilitar la explicación se acompaña a la presente memoria descriptiva una hoja de dibujos en la que se ha representado un caso práctico  
20 de realización, el cual se cita sólo a título de ejemplo no limitativo del alcance del presente modelo de utilidad.

En dicho dibujo:

La figura 1 es una vista en alzado de la semibisagra para gafas en cuestión, por la cara de unión.

25 La figura 2 se corresponde con un detalle en sección aplanada de la propia semibisagra tal y como queda dispuesta respecto a la patilla o montura y a los electrodos.

Según tales figuras, la semibisagra mejorada para  
30 gafas objeto del presente modelo de utilidad, que ha



sido representada como una semibisagra macho, pero que también pudiera ser del tipo hembra, consta de una oreja -1- con una perforación -2- para el paso del eje correspondiente, que asimismo atraviesa las orejas de la semibisagra hembra (no representada en las figuras), que se alojan en los rebajes -3- adjuntos a tal oreja -1-.

Es fundamental que, en la cara -4- de unión de tal semibisagra con la patilla -5- o montura, exista un engrosamiento -6- del propio perfil, debidamente mecanizado, que es el que produce por fusión la unión entre elementos cuando se aplica la aportación de calor mediante los electrodos -7- y -8-. La característica primordial de este modelo radica en que alrededor del engrosamiento -6- existe un vaciado circundante -9- que recibe el material sobrante en la citada operación de soldadura por fusión dejando las superficies de unión con un perfecto contacto y acabado.

El modelo, dentro de su esencialidad, puede ser llevado a la práctica en otras formas de realización que difieran sólo en detalle de la indicada únicamente a título de ejemplo, a las cuales alcanzará igualmente la protección que se recaba. Podrá, pues fabricarse esta semibisagra en cualquier forma y tamaño, con los medios y materiales más adecuados y los accesorios más convenientes, por quedar todo ello comprendido en el espíritu de las siguientes reivindicaciones.

N O T A

Se reivindica como objeto del presente modelo de utilidad:



1.- Semibisagra mejorada para gafas, del tipo  
destinado a ser soldado a la parte correspondiente de las  
gafas, mediante la aplicación de calor a un engrosamiento  
mecanizado del propio perfil de la semibisagra, c a r a c -  
5 t e r i z a d a esencialmente por disponer alrededor del  
citado engrosamiento un vaciado circundante destinado a  
recibir el sobrante de material de la fusión en la opera-  
ción de soldadura, mejorando el contacto y el acabado  
de las superficies de unión correspondientes.

10

## 2.- SEMIBISAGRA MEJORADA PARA GAFAS.-

Consta la presente memoria descriptiva de cuatro  
hojas mecanografiadas, foliadas, numeradas y escritas por  
una sola cara, acompañada de una lámina de dibujos.

Madrid, a

9 MAR. 1974

ARTEMIO TEIXIDO BORRAS

P.A.  
MANUEL L. RAFAEL  
*[Handwritten signature]*

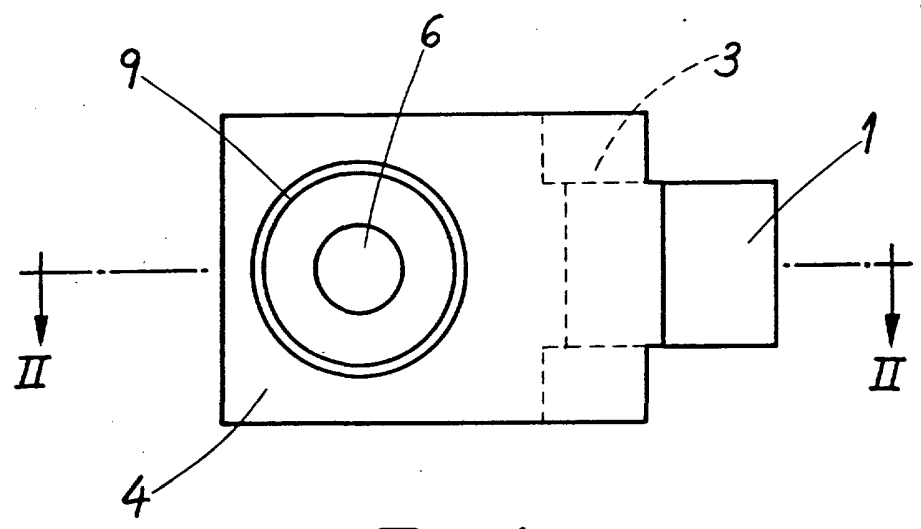

Fig. 1

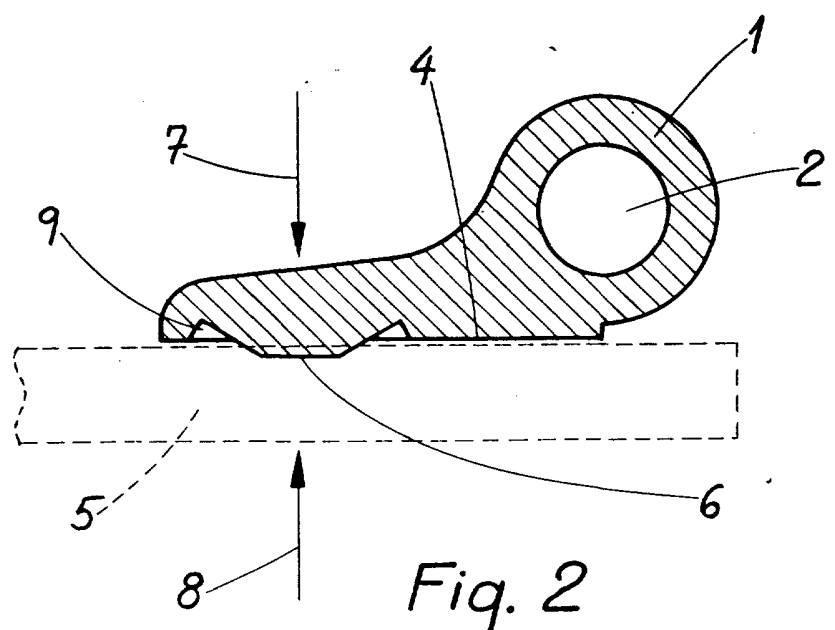

Fig. 2

Madrid 9 de Marzo de 1974  
MANUEL DE RAFAEL  
P. P.  
*[Handwritten signature]*