

8-3-76

201337



1976

Cl. CI. 2:	F16 K
------------	-------

MODELO DE UTILIDAD  
por 20 años

a favor de D<sup>a</sup> ENRIQUETA PUIG CASARRAMONA, de nacionalidad Española, residente en San Feliu de Llobregat (Barcelona), Riera de la Fuente, n<sup>o</sup> 5, - - - - - por: "LLAVE DE PASO PARA FLUIDOS PREFERENTEMENTE GASEOSOS"

MEMORIA DESCRIPTIVA

Es sabido que los órganos de cierre para fluidos constituyen elementos sumamente delicados y que deben responder a un diseño y una construcción sumamente seguros y robustos, en evitación de desgastes prematuros que conduzcan a la pérdida de estanqueidad con fugas del fluido a través del citado órgano de cierre o hacia el exterior.

5.

La problemática que rodea éstos elementos de cierre se vé particularmente gravada en cuanto se trata de fluidos a alta o muy alta presión o cuando se trata de fluidos gaseosos, en el primero de los casos por razones obvias de esfuerzo mecánico contra las partes del elemento u órgano de cierre y en el segundo caso por la dificultad que a menudo entraña el apercebirse de que existe una fuga de fluido gaseoso, hecho particularmente grave si el citado fluido es tóxico o explosivo.

10.

15.



MAR. 1974

- El presente Modelo de Utilidad que en lo que tiene de esencial se describe en ésta memoria, se refiere a una
20. llave de paso para fluidos preferentemente gaseosos y se caracteriza, por el hecho de responder a un diseño extremadamente sencillo y seguro tendente a evitar de una parte roces y desgastes innecesarios en el elemento de cierre alojado en el interior de la carcasa o válvula,
25. que tendría como consecuencia el paso de gas de uno a otro lado del órgano de cierre, aún estando éste cerrado, y de la otra a evitar las posibles fugas de fluido gaseoso desde el interior de la conducción, hacia el exterior a través del eje o vástago de accionamiento del
30. órgano de cierre.

- Fundamentalmente, el modelo objeto de la presente invención, se caracteriza por estar constituido por una carcasa que dispone del espacio central o asiento de la válvula propiamente dicha, dispuesto en forma
35. perpendicular al eje de las tubuladuras de entrada y salida que forman cuerpo con dicha parte, y en cuya extremidad superior abierta disponen de una ranura circular para alojamiento de una junta o aro de estanqueidad, que se vé presionada en el interior de dicha entalla, por
40. la correspondiente pestaña circular, de que dispone la tapa superior de dicha abertura, susceptible de montarse o desmontarse en virtud de dos tornillos lateralmente dispuestos en las correspondientes solapas de que disponen, tanto la brida de la tapa, como la abertura
45. superior de la caja de la válvula, disponiendo la citada tapa de un cuello superior abierto, a través del cual pasa el vástago del órgano de cierre constituido por una pieza de forma básicamente troncocónica, adaptada al interior de la caja de la válvula y dotado de



1974

50. las correspondientes ventanas, en partes diametralmente opuestas, susceptibles de ser encaradas con el eje de las tubuladuras de entrada y salida, en la posición de abertura de la llave o de ser girada a 90°, en virtud de la palanca superior, que acciona el citado vástago a fin de interceptar el paso del fluido, disponiendo la pieza cónica de cierre de un pequeño espacio, tanto en la parte superior como en la inferior, que evita roces y desgastes innecesarios.

60. Para mejor comprensión de cuanto antecede, en las figuras adjuntas y en todo lo que sigue, nos vamos a referir a un ejemplo concreto de realización práctica del mismo, sin que ello signifique restricción alguna a la generalidad de aplicaciones posibles del modelo que nos ocupa.

70. La figura 1ª representa una vista en semisección de la válvula objeto de la presente invención en posición de paso o abertura.

La figura 2ª representa asimismo una vista en semisección de la válvula en posición de cierre.

75. Según se observa en dichas figuras, la válvula está constituida por una carcasa -1-, cuyo espacio central -2-, destinado a asiento de la válvula propiamente dicha -3-, está dispuesta perpendicularmente al eje de las tubuladuras de entrada y salida -4-, -4'-, que forman cuerpo con la carcasa -1-. El cuerpo central -2- dispone en su parte superior de una ranura circular -5-, apta para el alojamiento de la junta o aro de estanqueidad -6-, el cual se ve presionado en el interior de dicha antalla o ranura por la correspondiente pestaña circular -7- de que dispone la tapa superior -8- de dicha abertura. Esta tapa -8- es susceptible de montarse y desmontarse con gran

80.

85.

201337

201337



1974

- sencillez en virtud de los dos tornillos -9-, -9'-, lateralmente dispuestos en las correspondientes solapas -10-, -10'- de la tapa -8- y -11-, -11'- de la brida superior del cuerpo de la válvula -2-. La tapa -8- dispone de un cuello superior abierto a través del cual pasa el vástago -12- del órgano de cierre -3-. Este órgano de cierre -3-, está formado por una pieza básicamente tronocónica adaptada al interior de la caja central de la válvula -2- dotada de las correspondientes ventanas -13- en partes diametralmente opuestas y que son susceptibles de ser encaradas con el eje de las tubuladuras -4-, -4'- de entrada y salida del fluido en la posición de abertura (fig.1ª), o de ser giradas a 90º en virtud de la palanca superior -14-, que acciona el vástago -12- (fig.2ª) a fin de interceptar el paso del fluido. La pieza -3- u órgano de cierre dispone de un pequeño huelgo -15-, tanto en la parte superior como en la parte inferior, destinado a evitar desgastes y roces innecesarios. Completa el mecanismo de cierre de la tapa superior el resorte -16- calado alrededor del vástago -12-.

No alterarán la esencialidad del presente Modelo de Utilidad, todas aquellas modificaciones de carácter secundario, como son formas y dimensiones generales, detalles accesorios de construcción o de acabado, materiales utilizados en su fabricación, ni en general cuantas no supongan variación profunda y sustancial del objeto principal descrito que se resume en las siguientes:

115.

REIVINDICACIONES:

1ª - Llave de paso para fluidos preferentemente gaseosos, que esencialmente se caracteriza, por estar constituida por una carcasa, que dispone del espa-

201337



1974

120. cio central destinado a asiento de la válvula propiamente dicha, dispuesto en forma perpendicular al eje de las tubuladuras de entrada y salida que forman cuerpo con dicha parte, y en cuya extremidad superior abierta disponen de una ranura circular para alojamiento de una junta o aro de estanqueidad, que se ve presionado en el interior de
125. dicha entalla, por la correspondiente pestaña circular, de que dispone la tapa superior de dicha abertura, susceptible de montarse o desmontarse en virtud de dos tornillos lateralmente dispuestos en las correspondientes solapas de que disponen, tanto la brida de la tapa, como la
130. abertura superior de la caja de la válvula, disponiendo la citada tapa de un cuello superior abierto, a través del cual pasa el vástago del órgano de cierre constituido por una pieza de forma básicamente troncoconica, adaptada al interior de la caja de la válvula y dotada de las correspondientes
135. ventanas, en partes diametralmente opuestas, susceptibles de ser encaradas con el eje de las tubuladuras de entrada y salida, en la posición de abertura de la llave o de ser giradas a 90°, en virtud de la palanca superior, que acciona el citado vástago a fin de inter-
140. ceptar el paso del fluido, disponiendo la pieza cónica de cierre de un pequeño espacio tanto en la parte superior como en la inferior, que evita roces y desgastes innecesarios.,

2ª - "LLAVE DE PASO PARA FLUIDOS PREFERENTEMENTE

145. GASEOSOS",

Todo tal y como queda descrito, reivindicado y representado en los dibujos adjuntos.,

Consta la presente memoria de seis hojas fo-

20376

201337

- 6 -



1974

liadas escritas a máquina por una sola de sus caras.

150.-

Madrid, a 9 de marzo de 1.974.

P.A.

Javier Fina Cot

D. S.

Vertical text on the left margin, possibly a stamp or reference code, consisting of several lines of small characters.

201337



MAR. 1974

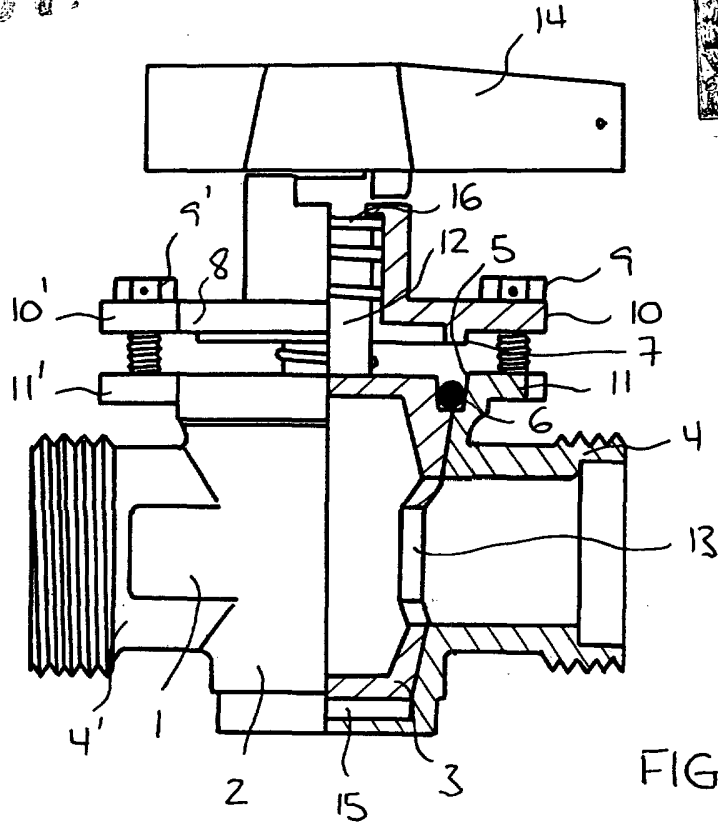

FIG. 1

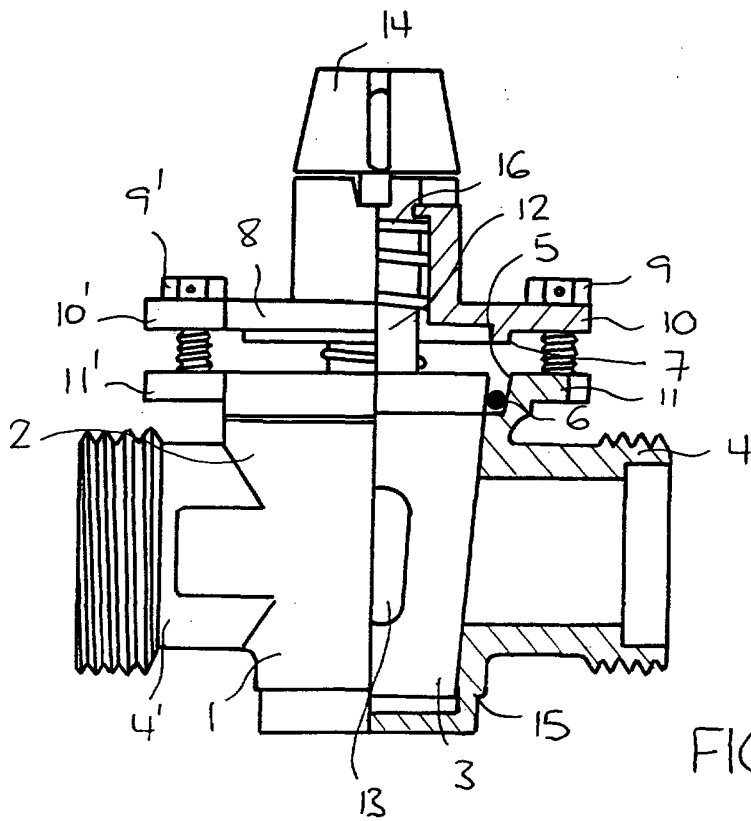

FIG. 2

19 MAR. 1974  
Javier Pina Coa  
P. B.

ESCALA VARIABLE