

10
10
10

76

201245



MEMORIA DESCRIPTIVA

correspondiente a la solicitud de concesión de un.....

MODELO DE UTILIDAD

SOLICITANTE: D. AGUSTIN ECHEVARRIA AMILIBIA, de nacionalidad española.

RESIDENCIA: Avda. Pedro Muguruza, 42 -ELGOIBAR-

(Guipúzcoa)

ENUNCIADO: "DESCAPSULADOR PERFECCIONADO"

Prioridad: Patente..... n.º..... del.....



201245

1 La presente memoria descriptiva
tiene como fin la declaración del objeto sobre el que ha de
recaer el privilegio de explotación industrial y comercial,
exclusivo en el territorio nacional de un Modelo de Utilidad,
5 de acuerdo con la vigente Legislación, que, como el enunciado
indica, se trata de DESCAPSULADOR PERFECCIONADO".

Nuestro descapsulador ha sido per-
feccionado en sus características funcionales y de diseño,
lo que le permite ser ventajosamente empleado para una serie
10 de aplicaciones domésticas, tales como descapsular, abrir la-
tas etc, pudiéndose realizar dichas operaciones de una manera
cómoda y sencilla para el usuario.

Para ello, nuestra realización,
consta de un cuerpo-pieza enterizo en uno de cuyos extremos
15 configura un punzón sensiblemente puntiagudo e inclinado que
sirve junto con una uña constituida en el propio cuerpo pró-
xima al referido punzón para perforar botes de conserva.

En las inmediaciones del referido
extremo puntiagudo el cuerpo configura un ensanchamiento cir-
20 cular hueco cuyo contorno interior cerrado lo constituyen dos
tramos convexos y otros dos cóncavos, todo ello a modo de des-
capsulador de tracción.

Dicho ensanchamiento se prolonga en
un mango progresivamente convergente hacia el otro extremo del
25 que sobresale un apéndice trapecial utilizable como destor-
nillador y palanqueta, estando constituido próximo a él un
taladro que sirve para colgar el descapsulador.

Por si fueran pocas las aplicacio-
nes reseñadas hasta ahora uno de los cantos laterales del
30 cuerpo-pieza configura un elemento cortante abiselado normal



1 a él, que con una escotadura cóncava rematada en un apéndice puntiagudo y curvado hace las funciones de abrelatas.

5 Para comprender mejor la naturaleza del invento, en el plano adjunto hacemos una representación esquemática de su utilización, no siendo en absoluto limitativa y susceptible, por ello de las modificaciones accesorias que no alteren las características esenciales.

10 La figura 1 es una vista en planta de nuestro descapsulador preconizado.

La figura 2 representa una vista en alzado, en la que se aprecian las partes integrantes del elemento abrelatas y del elemento perforador de botes.

En ellas se anotan las siguientes particularidades:

- 15 1.- Espigón.
- 2.- Uña.
- 3.- Mango.
- 4.- Apéndice trapecial.
- 5.- Taladro.
- 20 6.- Escotadura.
- 7.- Ensanchamiento.
- 8.- Prominencia abiselada.
- 9.- Apéndice curvado.

25 El descapsulador, que nos ocupa, consta de un cuerpo-pieza enterizo de material resistente a la flexión en uno de cuyos extremos presenta una prominencia redondeada rematante en un espigón (1) sensiblemente puntiagudo e inclinado a modo de punzón que sirve junto con una cuña (2) -ver figura 2- constituida en el propio cuerpo-pieza
30 próxima al referido espigón (1) para perforar botes.



201245

1 sustancial del mismo.

5 El solicitante, al amparo de los Convenios Internacionales sobre Propiedad Industrial, se reserva el derecho de extender esta demanda a los países extranjeros, si fuera posible, reivindicando la misma prioridad de la presente solicitud.

N O T A

10 El Modelo de Utilidad que se solicita como nuevo en España, por veinte años, de acuerdo con la vigente Legislación, deberá recaer sobre "DESCAPSULADOR PERFECCIONADO", en todo de acuerdo con las siguientes:

R E I V I N D I C A C I O N E S

15 1.- Descapsulador perfeccionado, caracterizado porque el cuerpo-pieza enterizo que lo constituye configura por uno de sus extremos una prominencia redondeada rematada en un espigón sensiblemente puntiagudo e inclinado a modo de punzón, que, con una uña constituida en el propio cuerpo-pieza próxima al referido punzón, constituye un elemento perforador; en las inmediaciones del referido extremo del cuerpo-pieza presenta este un ensanchamiento circular horadado centralmente, cuyo contorno interior está constituido por dos tramos curvocóncavos y otros dos curvoconvexos configurando un descapsulador, que se prolonga en un mango progresivamente convergente hacia el extremo opuesto del que sobresale un apéndice trapecial a modo de destornillador y/o palanqueta; en uno de los cantos laterales del cuerpo-pieza se constituye una prominencia de configuración en diente abiselada por uno de sus cantos, que, con una escotadura contigua a la referida prominencia rematada en un apéndice curvado hacia el canto abiselado de aquél constituye un elemento

3476



1243

1

abrelatas.

2.- "DESCAPSULADOR PERFECCIONADO".

5

Según queda sustancialmente descrito en la presente memoria descriptiva que consta de seis hojas mecanografiadas por una sola cara acompañada de sus correspondientes dibujos.

Madrid, - 7 MAR 1974

El Agente Oficial.

MIGUEL FERNANDEZ-LOAYSA PINO
P. P.

10

15

20

25

30

201245



Fig.1

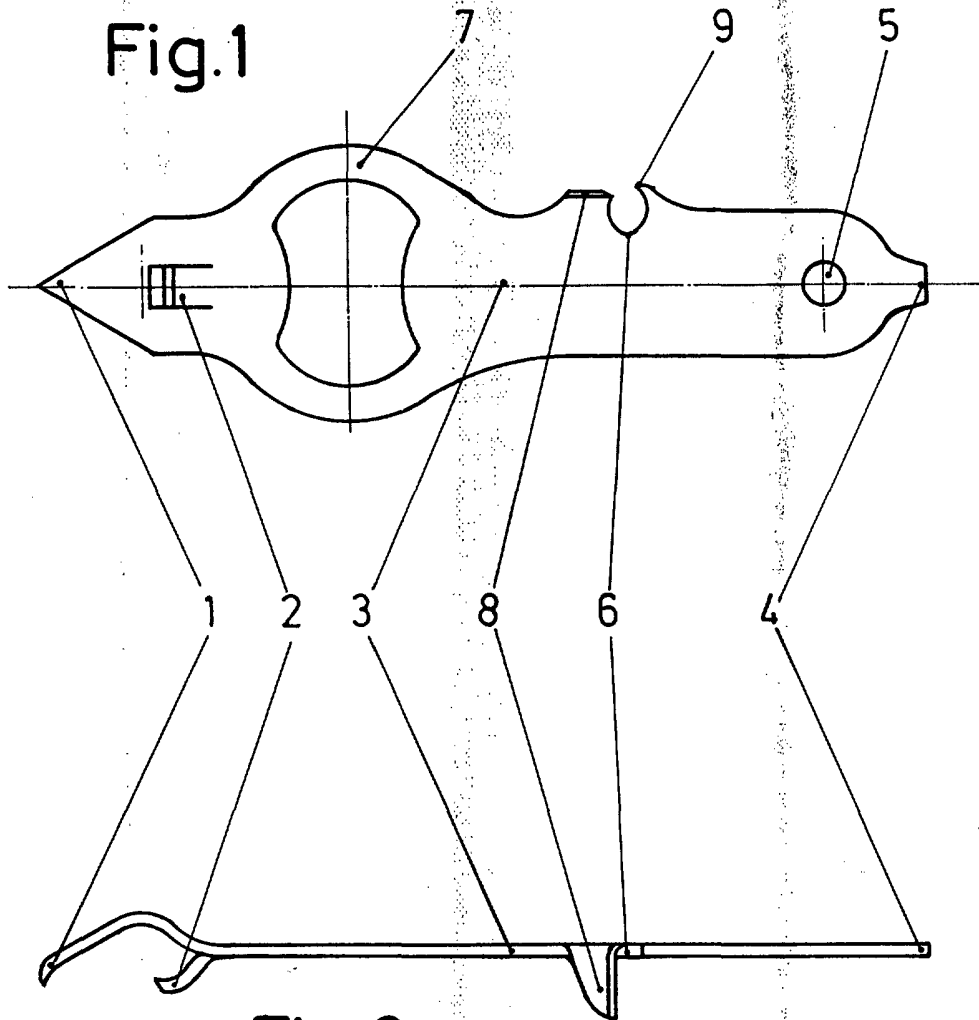

Fig.2

Escala variable

Madrid, el 7 MAR 1974

El Agente Oficial

MIGUEL FERNANDEZ LOYSA
P. P.