

10+3+78



201225

Int. Cl.^a A47F

MEMORIA DESCRIPTIVA

correspondiente a la solicitud de un

MODELO DE UTILIDAD

Solicitante: SCANDECOR VERLAGS GMBH

Domicilio: 6070 LANGEN Westendstrasse 12 A

Enunciado: DISPOSITIVO PARA LA PRESENTACION Y
EXHIBICION SIMULTANEAS.

Prioridad: De la solicitud de modelo de utili-
dad aleman G 73 260 62.5 del 16 de
Julio de 1.973.

IN.-

10:30:70

201225

26 M



1 El invento se refiere a un dispositivo para la presentacion y exhibición simultáneas, así como para el almacenamiento múltiple para la distribución y/o la venta de determinados objetos, preferentemente láminas o bandas
5 impresas, escritas o pintadas de papel, cartón, tela, material plástico o análogos, por ejemplo, grabados, reproducciones, posters, fotografías, papeles pintados y otros recurriendo a marcos para la exhibición de los símbolos o de las imágenes contenidas en los objetos, estando
10 provistos dos de estos marcos de una pared posterior reforzada, al mismo tiempo que cada dos marcos con pared posterior reforzada forman, al enfrentar las superficies posteriores de las paredes posteriores por medio de los costados estrechos, especialmente configurados, una caja
15 cuyos lados estrechos son menos anchos que el diámetro de los objetos enrollados.

En el modelo de utilidad alemán 7211624 se describe un dispositivo para alojar y expender objetos alargados tales como barras, perfiles, tubos de cartón, bandas de
20 papel y de material plástico enrolladas, en especial posters enrollados y análogos que se compone de un recipiente subdividido en diferentes compartimentos que alojan los objetos, al mismo tiempo que los compartimentos que recogen los objetos superpuestos se cierran en el lado de salida por medio de una placa o análogo en la que se prevé
25 un orificio de salida situada en la zona del objeto inferior.

Encima del recipiente se colocan por ejemplo posters entre láminas de material plástico.

30 Los dispositivos de este tipo se utilizan por ejemplo

10:3:75

201225-6



1 en los grandes almacenes para la venta de posters. Los posters que se exhiben en la parte superior se disponen por duplicado en el recipiente inferior para su venta.

5 Sin embargo, los dispositivos de este tipo poseen grandes inconvenientes. En primer lugar, no es posible evitar que los posters, grabados, reproducciones y análogos se doblen y deterioren por el frecuente hojear. Esta clase de almacenamiento para fines de exhibición no es correcta en modo alguno, ya que conduce forzosamente a
10 deterioros. Cuando un cliente ha elegido por ejemplo, un grabado, comienza su búsqueda en el recipiente que se halla debajo. En este caso sólo se puede recurrir a la ayuda de rótulos, que tienen que ser leídos primeramente, lo que influye desfavorablemente en el proceso si se tie-
15 ne en cuenta que, por ejemplo 100 grabados diferentes, puestos a la venta no representan una cantidad pequeña.

Aquí interviene el invento y soluciona este problema.

20 El dispositivo según el invento se compone de una caja estrecha para el almacenamiento de objetos enrollados, como posters, grabados, mapas, etc., al mismo tiempo que los dos costados anchos de la caja se construyen en forma de marcos de exhibición que alojan los grabados, etc., desenrollados. El marco de exhibición de dos caras
25 forma al mismo tiempo el recipiente de almacenamiento para la existencia de objetos enrollados que se quiere distribuir o vender. Con ello se suprime el recipiente de almacenamiento con subdivisiones según el estado de la técnica. El espacio ganado se puede utilizar para exhibi-
30 ciones adicionales. Además, el peligro del deterioro de los

10-3-76

-4-

201225



1 objetos es eliminado casi totalmente a causa de la utiliza-
ción de marcos reforzados.

Según otra característica del invento se puede subdi-
vidir el recipiente en forma de caja en dos o más comparti-
5 mentos, al mismo tiempo que, tanto si se subdivide más o no,
los correspondientes compartimentos se proveen de orificios
de entrada y de salida en los costados estrechos, así como -
de mirillas o filas de agujeros para la inspección del esta-
do de llenado.

10 Los dispositivos según el invento se suspenden, según
el invento en marcos, de manera que se pueden hojear a modo
de las hojas de un libro. El invento también prevé la super-
posición múltiple de estos marcos.

El invento se describe con detalle por medio de un ejem-
15 plo de ejecución.

La figura 1 representa en perspectiva un dispositivo se-
gún el invento.

La figura 2 muestra cómo los dispositivos según el inven-
to pueden ser montados en un marco abatible.

20 Las figuras 3A a 3C muestran unas vistas frontales según
diferentes planos.

La caja 4 o el recipiente según el invento está formada
por dos marcos 1 con paredes posteriores 2, que se refuerzan
con nervios 11, al mismo tiempo que la caja es completada por
25 los costados estrechos 3 y 3a. La caja 4 se subdivide por me-
dio de un tabique central 12 en dos compartimentos 4a y 4b, dado
que en cada uno de los dos costados anchos se exhibe un moti-
vo distinto, de manera que se necesitan al menos dos cajas par-
ciales para alojar los objetos enrollados (5). Los rollos 5 -
30 se pueden introducir a través del orificio de entrada 6 y se

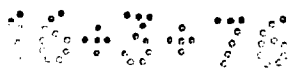

1 extraen por el orificio de salida 7. Para poder controlar
cuantos rollos 5 están almacenados, se prevén mirillas 8 o
filas de agujeros 9. Los diferentes dispositivos o cajas 4
que pueden ser de madera, material plástico, cartón o de
5 cualquier otro material apropiado, se alojan para su exhibi-
ción en marcos 12 por medio de soportes 13 semicircula-
res, lo que se puede realizar por ejemplo por medio de es-
párrafos 10, fijados a las cajas 4 en el costado estrecho
superior y que se enganchan en los taladros previstos para
10 ello en el soporte 13.

También es posible y se prevé según el invento que -
varios marcos 12 se dispongan uno encima de otro.

A la descripción se adjuntan, además de las dos figu-
ras, tres fotografías. La fotografía 1 muestra en perspec-
15 tiva el dispositivo según el invento. La fotografía 2 mues-
tra una planta de los orificios 6, 7 y 8 y la fotografía 3
representa un modelo en el que los dispositivos según el -
invento se suspenden en dos pisos en un marco 12.

20 Hoja 1 = Vista de conjunto de una hoja del dispositivo para
la exhibición y el almacenamiento múltiple simultá-
neos de objetos.

Las letras designan secciones en diferentes planos.
La hoja posee en esta ejecución 4 compartimentos para alo-
jar objetos.

25 Hoja 2 = Las figuras 1 a 3 son plantas según diferentes pla-
nos

1 = Plano D

2 = Plano E

3 = Plano F

201225



1 Hojas 3 - 5 = Las figuras A a C son vistas frontales según diferentes planos

A = Plano A/B. Vista del espacio para alojar objetos.

B = Plano A/B. Vista de conjunto (acortada)

5 C = Plano C. Detalle del tabique de los espacios para alojar objetos.

En resumen, el presente Modelo de Utilidad que se solicita deberá recaer sobre las siguientes:

- REIVINDICACIONES -

10 1. Dispositivo para la presentación y exhibición simultáneas, así como para el almacenamiento múltiple para la distribución y/o la venta de determinados objetos, preferentemente láminas o bandas impresas, escritas o pintadas de papel, cartón, tela, material plástico o análogos, por ejemplo, grabados, reproducciones, posters, fotografías, papeles pintados y otros recurriendo a macos para la exhibición de los símbolos o de las imágenes contenidas en los objetos, estando provistos dos de estos marcos de una pared posterior reforzada, caracterizado por el hecho de que cada dos marcos -

15 (1) con pared posterior (2) reforzada firman, al enfrentar -

20 las superficies posteriores de las paredes posteriores por medio de los lados estrechos (3, 3a) una caja (4), cuyos -

25 costados estrechos (3, 3a) son menos anchos que el diámetro de los objetos enrollados (5).

2. Dispositivo, según la reivindicación 1, caracterizado por el hecho de que una caja (4) se subdivide horizontalmente en dos compartimentos (4a, 4b), de acuerdo con su longitud vertical.

3. Dispositivo, según las reivindicaciones 1 y 2 o según la reivindicación 1, caracterizado por el hecho de -

30



- 1 que cada dos costados estrechos (3a) longitudinales y opues-
tos de los dos compartimentos (4a, 4b) se proveen de ori-
ficios de entrada (6) y de orificios de salida (7) para los
objetos enrollados (5).
- 5 4. Dispositivo, según una o varias de las reivindi-
caciones 1 a 3, caracterizado por el hecho de que entre los
orificios de entrada (6) y los orificios de salida (7) se
prevén mirillas (8) o taladros (9) para el control del esta-
do de llenado.
- 10 5. Dispositivo, según las o una de las reivindica-
ciones 1 a 4, caracterizado por el hecho de que el disposi-
tivo o caja (4), según el invento, se provee en los dos ex-
tremos de los costados longitudinales de medios para la sus-
pensión o fijación vertical, como espárrafos (10) o taladros.
- 15 6. Dispositivo, según las o una de las reivindica-
ciones 1 a 5, caracterizado por el hecho de que las super-
ficies posteriores (2) de los marcos (1), es decir, las pa-
redes laterales de los costados anchos de las cajas (4), se
proveen de nervios de refuerzo (11).
- 20 7. Dispositivo, según las o una de las reivindicacio-
nes 1 a 6, caracterizado por el hecho de que los objetos fi-
jados en los marcos (1) con sus dorsos (2) sobre estas pare-
des posteriores se cubren con una lámina transparente.
- 25 8. Dispositivo, según las o una de las reivindicacio-
nes 1 a 7, caracterizado por el hecho de que una gran canti-
dad de cajas (4), según el invento, se fijan de forma gira-
toria y por medio de un soporte (13) en forma de arco en un
marco (12), de manera que se pueden hojear, preferentemente en
sentido vertical, a modo de las hojas de un libro.
- 30 9. Dispositivo, según las o una de las reivindica-

10.3.76 -8-

20 12 25



1 ciones 1 a 8, caracterizado por el hecho de que para la cons-
trucción se utiliza preferentemente material plástico.

10. Se reivindica por último como objeto sobre el -
que ha de recaer el Modelo de Utilidad que se solicita: DIS
5 POSITIVO PARA LA PRESENTACION Y EXHIBICION SIMULTANEAS.

Todo conforme queda descrito y reivindicado en la -
presente memoria descriptiva que consta de ocho páginas me-
canografiadas y dibujos que se acompañan.

Madrid, 6 de Marzo de 1.974

10

BERNARDO UNGRIA
p.p.

15

20

25

30

201225

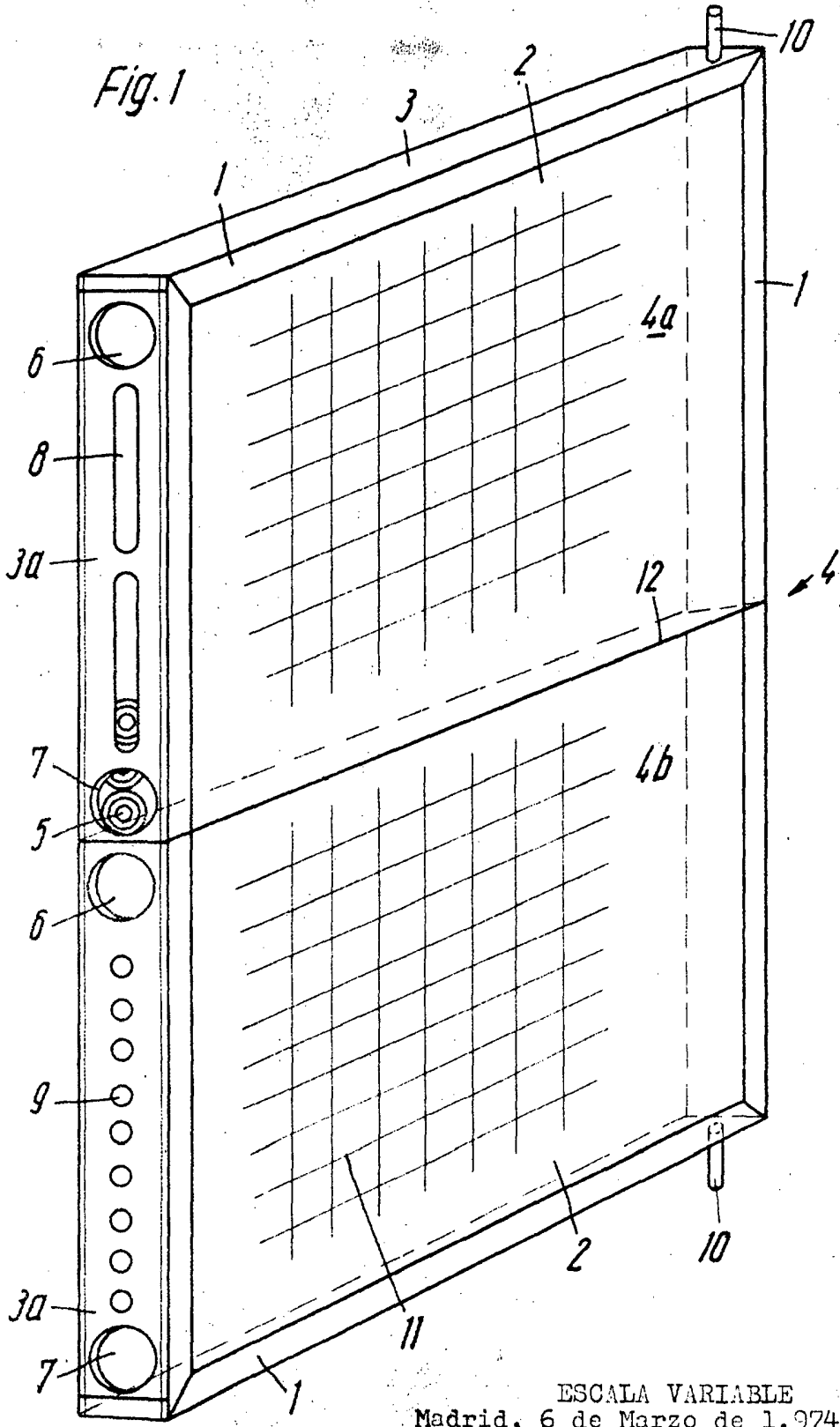

ESCALA VARIABLE
 Madrid, 6 de Marzo de 1.974
 BERNARDO UNGRIA
 P.P.



Fig. 2

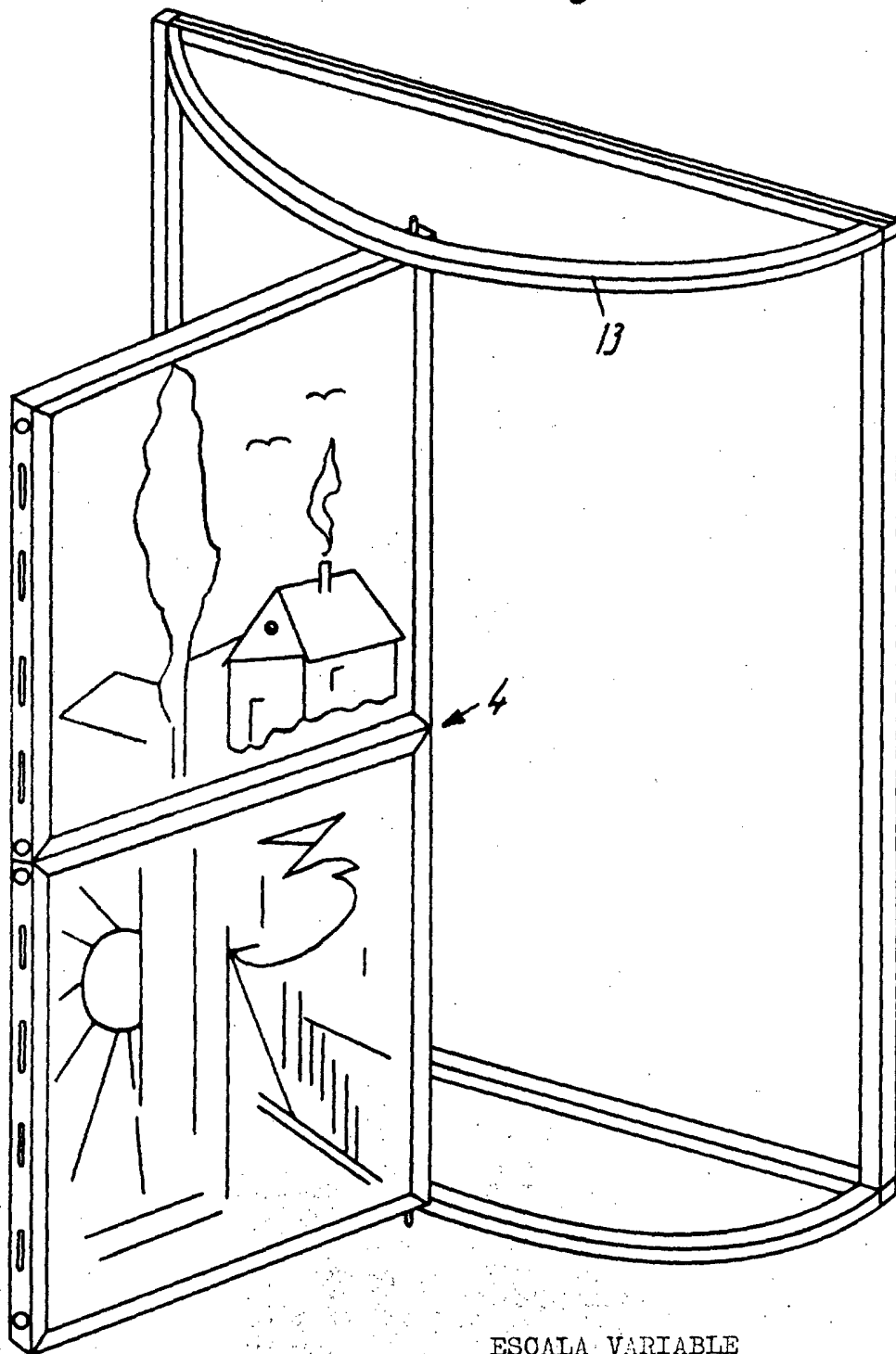

ESCALA VARIABLE
Madrid, 6 de Marzo de 1.974
BERNARDO UNGRIA
P.P.

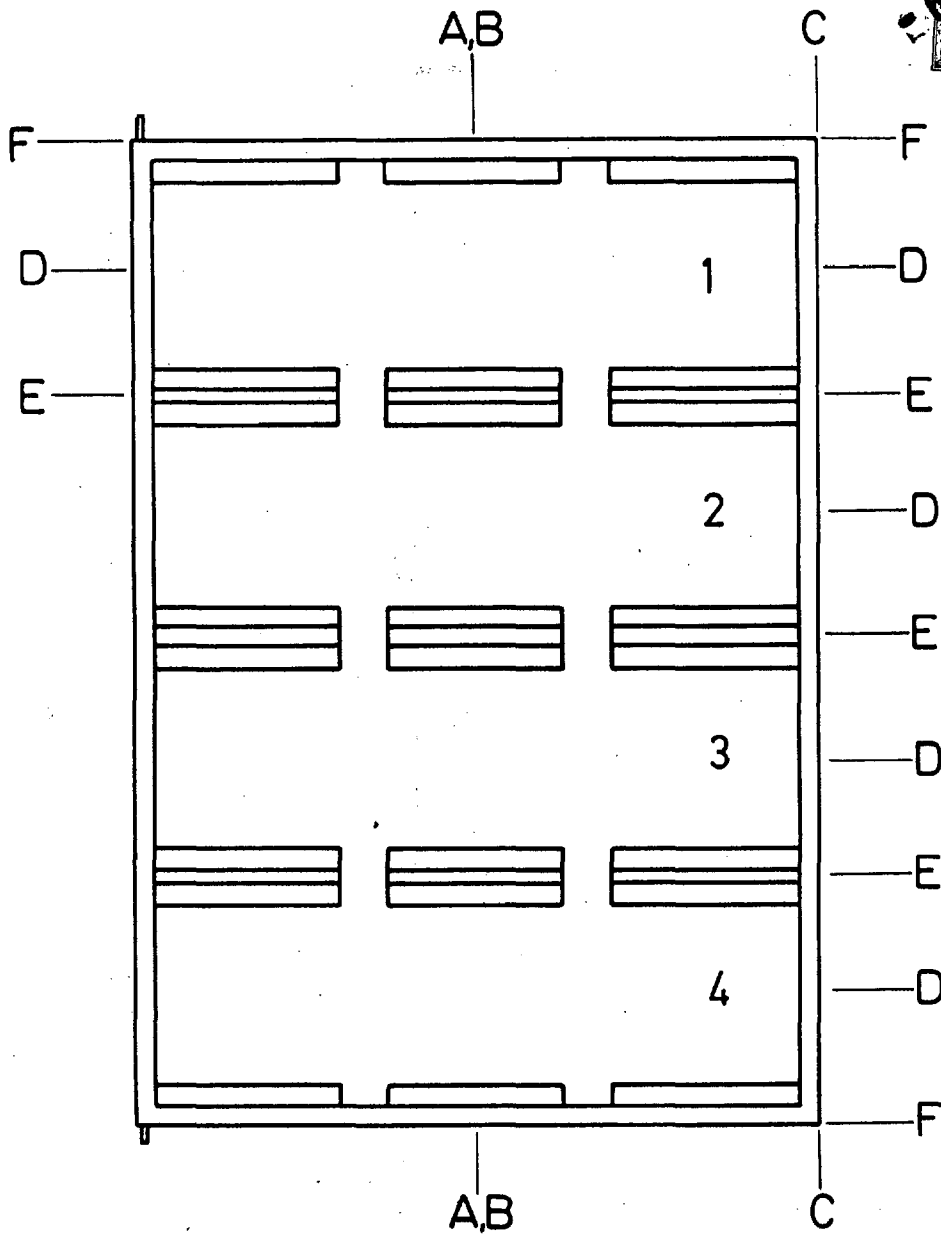

FIG-3A

ESCALA VARIABLE

Madrid, 6 de Marzo de 1974

BERNARDO LINGRIA

P. P.

28

204225

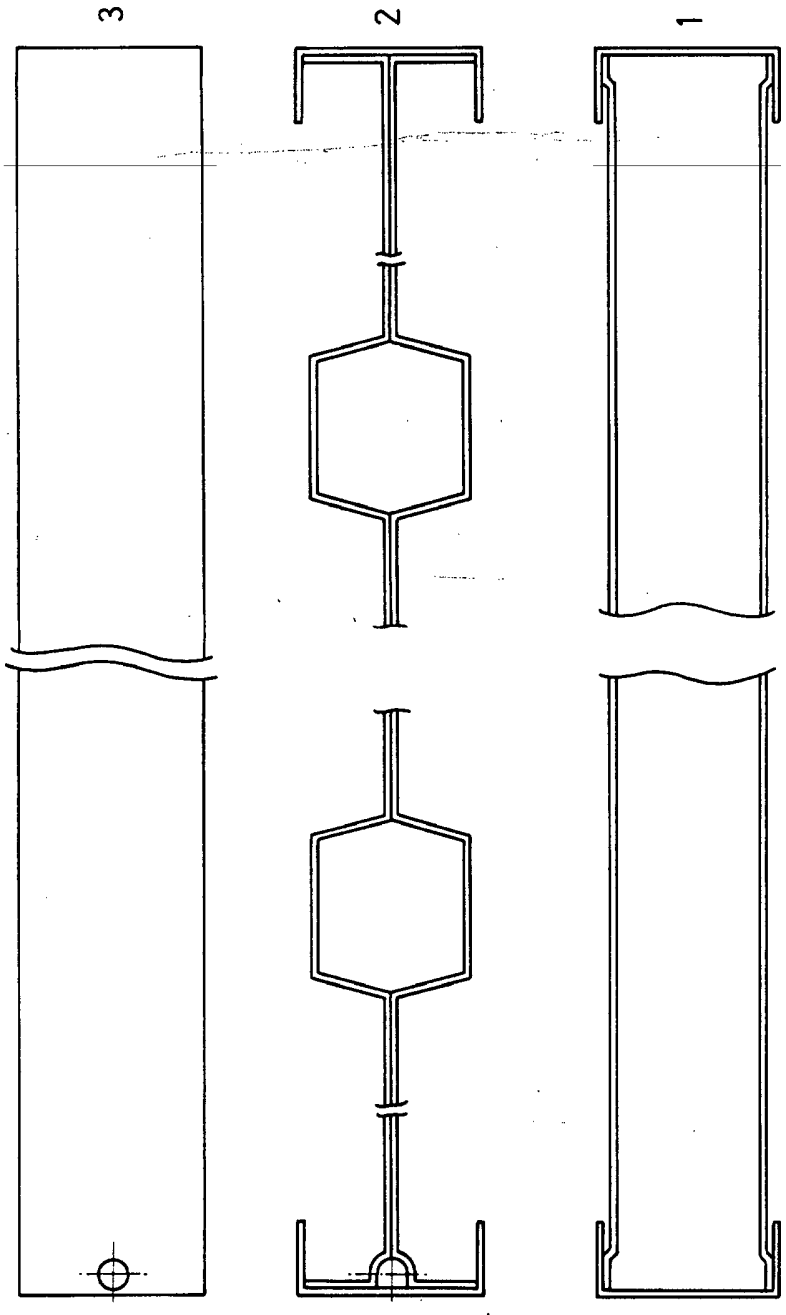

FIG-3B

ESCALA VARIABLE
 Madrid, 6 de MARZO de 1974
 BERNARDO UNGRIA
 P. P.

201225

201225

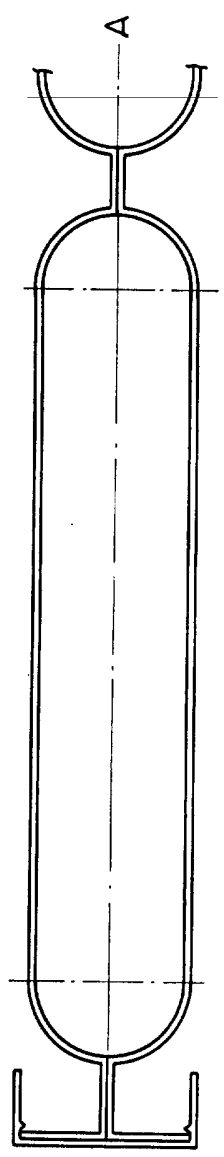
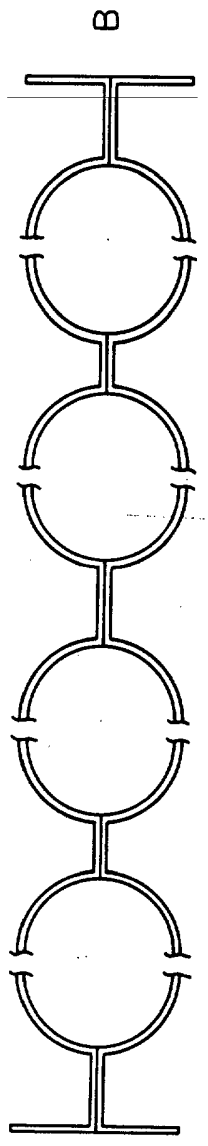
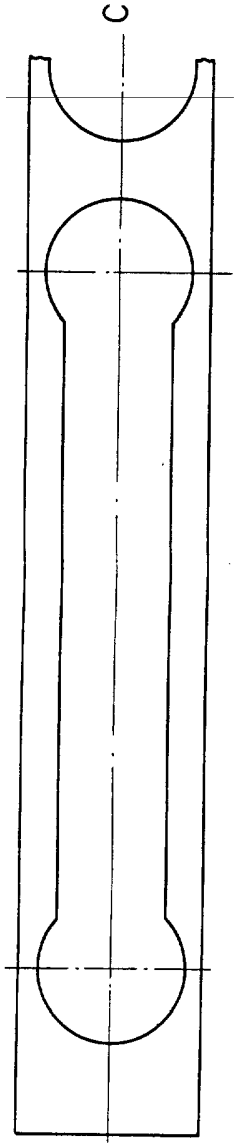

FIG-3C

ESCALA VARIABLE
Madrid, 6 de Marzo de 1974
BERNARDO UNGRIA
P. P.