

207150



MAR. 1974

f.e. 5-2-1976

Int. Cl.:	B62J

- 1 -

M E M O R I A   D E S C R I P T I V A

que se acompaña

a la solicitud de

registro de Modelo de <sup>U</sup>tilidad, por veinte años en  
España, a favor de DON GUILLERMO BASCARAN ITURRIOZ  
residente en EIBAR (Guipúzcoa), Ardanza, 14, de na  
cionalidad española,

por:

"SOPORTE PERFECCIONADO PARA BOTELLAS ACOPLABLES EN  
BICICLETAS"

-----

201150



La invención a que se refiere la presente memoria, constituye una novedad industrial con características y ventajas que la hacen merecedora del privilegio de explotación exclusiva que por ella se solicita, de acuerdo con las prescripciones del Estatuto vigente -  
5 sobre Propiedad Industrial de 26 de Julio de 1.929, texto refundido, publicado el 30 de Abril de 1.930.

El presente registro de Modelo de Utilidad, concierne como su enunciado indica a un soporte perfeccionado para botellas acoplables en bicicletas, de acuerdo con la descripción detallada que -  
10 del mismo se realiza, debiendo interpretarse siempre este concepto en su más amplio sentido y nunca en limitativo.

Para la debida comprensión de este objeto, se adjunta a la presente memoria descriptiva una hoja de planos en la que a título ejemplo se representan todas y cada una de las partes que lo -  
15 forman y relación que guardan entre sí.

En la citada hoja de dibujos, queda representado:

FIGURA PRIMERA.- La misma representa una vista en perspectiva anterior del soporte de botellas cuyo registro se preconiza.

FIGURA SEGUNDA.- Es una vista en perspectiva posterior del mismo.  
20

En estas figuras y con el mismo valor en ambas, se aprecian las siguientes referencias:

1.- Soporte propiamente dicho, constituido por una armadura de varilla metálica resistente, que presenta su parte posterior -  
25 constituida por dos varillas verticales, rectas y paralelas, acodándose a 90º en su parte inferior en dos ramas divergentes, sobre las cuales descansa en posición horizontal la base de la botella correspondiente, plegándose nuevamente las varillas por la parte anterior en sentido ascendente a 90º y por su parte anterior y superior se curva para fijar al cuerpo de la botella soportada en la -  
30 forma anteriormente descrita.



201150

La forma y dimensiones de la armadura se ajusta perfectamente a las propias de la botella a transportar.

2.- Indica en línea de trazos, la botella soportada sobre esta estructura, siendo fácilmente ajustable y separable.

35 3.- Parte superior guarnecida del terminal de las varillas posteriores.

Esta guarnición está fabricada en material plástico preferentemente y va ensanchada y curvada, actuando de medio de retención del plano superior curvo de la botella o sea el correspondiente al inicio del cuello.

4.- Soporte perfilado, adactado con caracter permanente en la parte posterior del soporte, precisamente en la parte media de las varillas posteriores paralelas y verticales antes referidas.

45 Este soporte va cajado longitudinalmente y presenta en sus terminales unas perforaciones para fijación de las abrazaderas para su posterior colocación sobre el cuadro de la bicicleta.

5.- Abrazaderas flexibles, fijadas en el soporte -4-, por su parte superior e inferior y que permiten el acoplamiento desmontable del conjunto sobre la máquina correspondiente, en cualquier sector apropiado del cuadro.

Estas abrazaderas portan los correspondientes orificios y tornillos para su acoplamiento.

55 El soporte mencionado podrá ser fabricado en cualquier clase de material apropiado y en las formas y dimensiones más convenientes, no existiendo sobre el particular ninguna limitación.

60 Hecha la descripción precedente, es preciso añadir que los detalles de realización de la idea expuesta, pueden variar, sin que por ello cambie la esencia de la invención, que es la que se desprende de los párrafos que anteceden y se reivindica en la siguiente:



N O T A

En resumen: El Modelo de Utilidad que se solicita, recaerá sobre las reivindicaciones siguientes:

65 1ª.- Soporte perfeccionado para botellas acoplables en bicicletas, caracterizado esencialmente porque el mismo que está constituido por una armadura monobloque de varilla resistente, presenta en su parte posterior dos varillas rectas, verticales y paralelas, -  
70 acodándose en su parte inferior a 90º y formando por medio de dos ramas divergentes, la base de apoyo de la botella, elevándose nuevamente el varillaje en dos ramas oblicuadas hacia el interior y -  
rematándose en un saliente curvo, estando la forma y dimensiones de la estructura ajustadas a la de la propia botella que ha de contener, la que queda retenida superiormente por medio de una guarnición curva y ancha, prevista en el terminal del par de varillas verticales  
75 aludidas.

2ª.- Soporte perfeccionado para botellas acoplables en bicicletas, según la anterior reivindicación, caracterizada esencialmente porque comprende la disposición en la parte posterior central del -  
80 par de varillas verticales, de un soporte perfilado y perforado, - que permite la adaptación de unas abrazaderas flexibles, con el fin de facilitar el acoplamiento desmontable del conjunto en cualquier punto del cuadro de la propia bicicleta.

3ª.- SOPORTE PERFECCIONADO PARA BOTELLAS ACOPLABLES EN BICICLETAS.

Todo ello, tal y como se describe en la presente memoria, que consta de cuatro páginas escritas a máquina y dibujos que se acompañan.

Madrid, 4 de Marzo de 1.974,

JOSE LAHIDALGA,

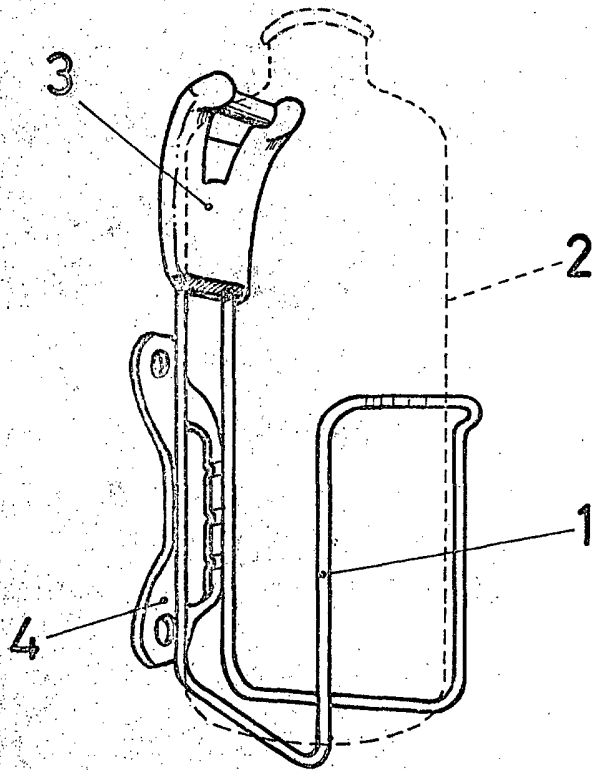

FIG.1

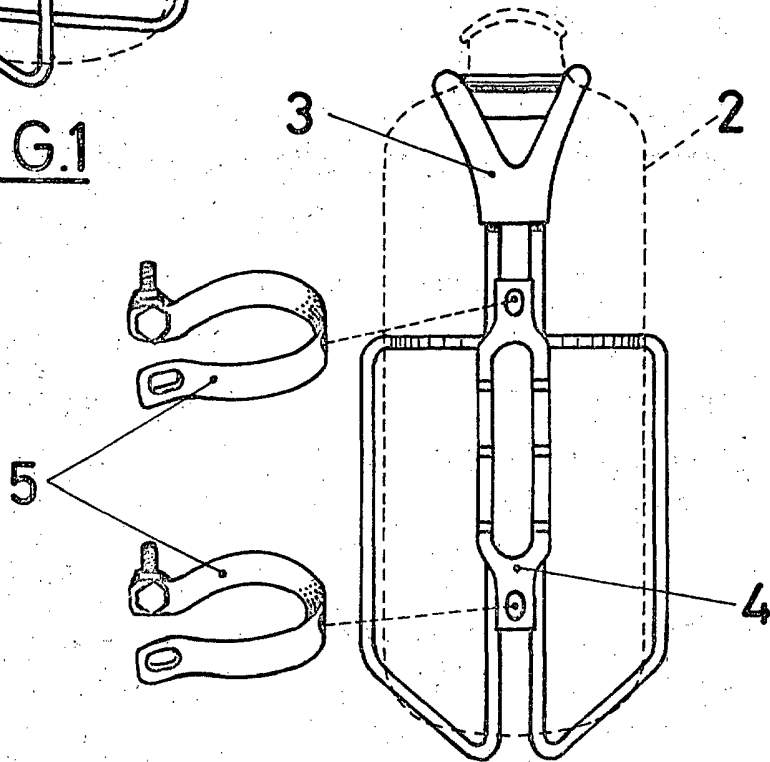

FIG.2

ESCALA VARIABLE

MADRID, 4 de Marzo de 1.974,--  
JOSE LAHIDALGA,