

24476

201149



1974

- 1 -

MEMORIA DESCRIPTIVA

que se acompaña

a la solicitud de

registro de Modelo de Utilidad, por veinte años en  
España, a favor de DON GUILLERMO BASCARAN ITURRIOZ  
de nacionalidad española, residente en EIBAR (Gui-  
púzcoa), Ardanza nº 14,

por:

" BOTELLA PERFECCIONADA PARA BICICLETAS "

-----

24 476

20114

F4



5 La invención a que se refiere la presente memoria, constituye una novedad industrial con características y ventajas que la hacen merecedora del privilegio de explotación exclusiva que por ella se solicita, de acuerdo con las prescripciones del Estatuto vigente - sobre Propiedad Industrial de 26 de Julio de 1.929, texto refundido, publicado el 30 de Abril de 1.930.

10 El presente registro de Modelo de Utilidad, concierne como su enunciado indica a una botella perfeccionada para bicicletas, de acuerdo con la descripción detallada que de la misma se realiza, debiendo interpretarse siempre este concepto en su más amplio sentido y nunca en limitativo.

15 Para la debida comprensión de este objeto, se adjunta a la presente memoria descriptiva una hoja de planos, en la que a título de ejemplo se representan todas y cada una de las partes que lo forman y relación que guardan entre sí.

En la citada hoja de dibujos, queda representado:

20 FIGURA PRIMERA.- La misma muestra una vista en ligera perspectiva de la botella cuyo registro se preconiza, identificándose separadamente el correspondiente elemento de cierre de la boca y del conducto de salida del líquido de la botella contenga.

FIGURA SEGUNDA.- Es un detalle en alzado, de la boca de la botella con el cierre ajustado a presión y separado el tapón obturador del conducto del líquido.

25 En estas figuras y con el mismo valor en ambas, se aprecian las siguientes referencias:

30 1.- Botella propiamente dicha, de forma apropiada, preferentemente cilíndrica, destinada a contener cualquier clase de líquido digerible, tal como agua, leche, refrescos y similares, que se adapta sobre un soporte especial que ha sido objeto, asimismo de registro de Modelo de Utilidad a favor de esta parte.

24478

- 3 -

201149

F4



Esta botella está fabricada en un material ligero, flexible y resistente.

35 2.- Estrias de refuerzo previstas en la parte media superior e inferior del cuerpo de la botella, dispuestas concéntricamente, y que al mismo tiempo constituyen una zona de asidero antideslizante.

3.- Collarín previsto en el cuello de la botella, estando a tal fin relacionadas sus formas y dimensiones.

40 ESTE COLLARIN está fijado entre las estrias -4- y su misión es realizar la fijación giratoria del correspondiente medio de cierre de la propia botella, por medio de un vástago flexible.

4.- Estrias referidas, cuya función ha sido descrita anteriormente.

45 5.- Reborde de la boca de la botella que determina una zona ensanchada, apta para recibir a presión hermética al correspondiente cierre.

6.- Vástago que une al collarín -3-, con el cierre de la botella.

Este vástago es flexible y permite el posicionado en ambas fases de cierre y apertura del envase en cuestión.

50 7.- Cierre propiamente dicho de la boca de la botella, constituido por un cuerpo cilíndrico de escasa altura en relación con su diámetro.

55 Este cierre se ajusta a presión sobre el reborde -5- referido y va estriado exteriormente para establecer una zona antideslizante digitalmente, que facilita la colocación y separación correspondiente.

60 Este cierre lleva en su plano superior un resalte, del que emerge un sector cilíndrico central perforado que facilita la salida directa del líquido contenido en la botella, una vez desprendido el tapón correspondiente.

24476

201149



Tal como se ha detallado anteriormente, el cierre -7- va fijado al collarín -3- por medio del vástago flexible -6-.

El cierre descrito presenta en el extremo opuesto al de fijación, una lengüeta que facilita su apertura por simple presión digital.

65

8.- Tapón que obtura herméticamente al orificio guarnecido del cierre -7-, llevando un vástago de introducción y una zona periférica de ajuste exterior, yendo adaptado este tapón sobre otro vástago flexible que se une asimismo en un lateral del cierre -7-.

70

También el tapón lleva otra lengüeta con la misma finalidad de permitir su fácil separación de su base natural de acondicionamiento.

9.- Lengüeta flexible, que se une al tapón -8-, sobre el cierre -7-.

75

Esta botella y sus complementos, será fabricados con los materiales más apropiados, siendo sus formas y dimensiones las más convenientes, no existiendo sobre el particular ninguna limitación.

80

Hecha la descripción precedente, es preciso añadir que los detalles de realización de la idea expuesta, pueden variar, sin que por ello cambie la esencia de la invención, que es la que se desprende de los párrafos que anteceden y se reivindica en la siguiente:

N O T A

85

En resumen: El Modelo de Utilidad, que se solicita, recaerá sobre las reivindicaciones siguientes:

90

1ª.- Botella perfeccionada para bicicletas, caracterizada esencialmente porque la misma que está constituida por un cuerpo de estructura cilíndrica, lleva en su exterior dos bandas estriadas paralelamente que representan zonas de asidero antideslizante, llevando la botella un cuello cuya boca va rebordeada para facilitar el ajus-

34478

201149



te a presión y la fácil separación de un elemento de cierre, existiendo en el mencionado cuello unas estrias paralelas concentricas sobre las cuales se fija con caracter rotativo un collarín dotado de un vástago flexible que une el cierre con la propia botella.

95            2a.- Botella perfeccionada para bicicletas, según la anterior reivindicación, caracterizado esencialmente porque comprende la disposición de un cierre, que se ajusta a presión sobre la boca del envase siendo el cierre cilindrico y de escasa altura en relación a su diametro, estando la parte exterior en toda su periferia estriada en disposición antideslizante y que facilita su ajuste y separación, -  
100            existiendo en el plano superior del cierre un resalte anular biselado y un terminal cilindrico perforado que facilita la salida del líquido contenido en el envase, portando el cierre mencionado una  lengüeta digital para su separación y estando unido al collarín por medio de un vástago flexible de longitud apropiada.

105;            3a.- Botella perfeccionada para bicicletas, según las anteriores reivindicaciones, caracterizada esencialmente porque el cierre descrito comporta a su vez un tapón propiamente dicho, que se ajusta sobre el terminal cilindrico mencionado, existiendo un pivote que se aloja  
110            en el orificio de salida del líquido y una zona envolvente que asegura la total hermeticidad, estando unido el tapón al cierre por medio de otro vástago flexible.

4a.- BOTELLA PERFECCIONADA PARA BICICLETAS.

Todo ello, tal y como se describe en la presente memoria, que consta de Cinco páginas escritas a máquina y dibujos que se acompañan.

Madrid, 4 de Marzo de 1.974,

JOSE LAHIDALGA,

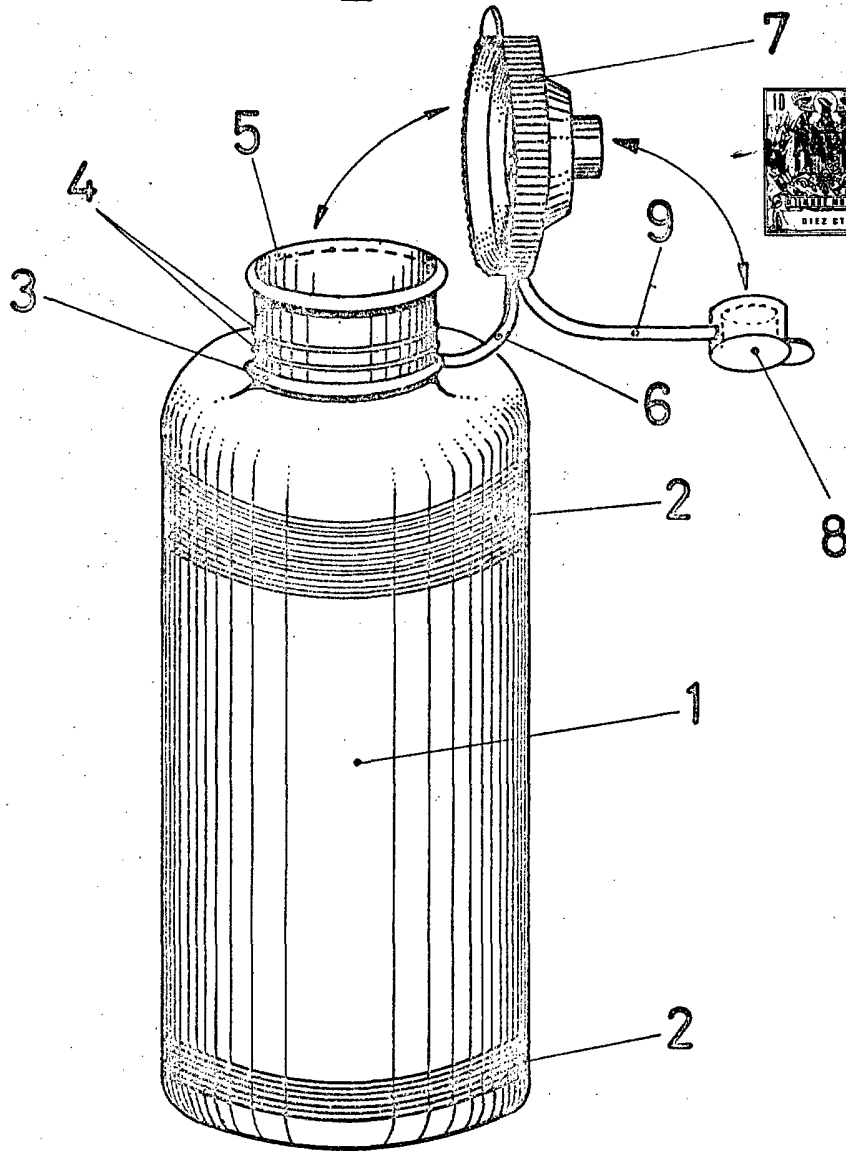
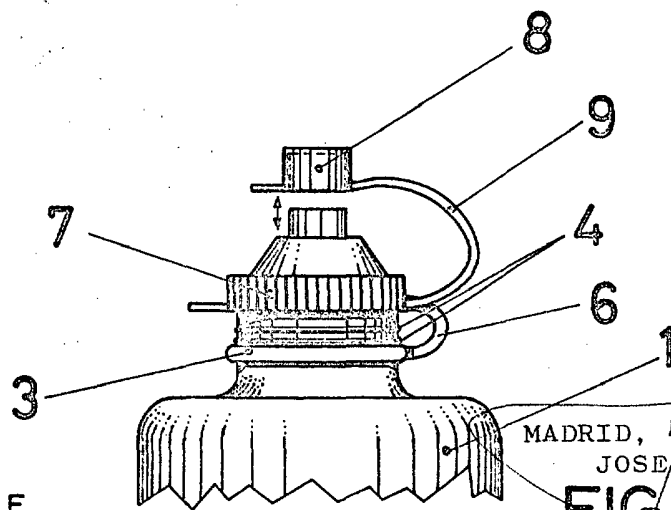

FIG. 1



ESCALA VARIABLE

MADRID, 4 de Marzo de 1.974,  
JOSE LAHIDALGA,

FIG. 2