

201109

F.e. 12-1-76

19 FEB. 1974



Int. Cl.:

B 65 D

Productos Lácteos Freixas, S.A., de nacionalidad española, establecida en Barcelona, calle Piferrer nºs. 4 al 24, solicita registrar un Modelo de Utilidad, por 20 años, para España y sus Provincias de Ultramar, que se refiere a: "VASO-ENVASE PARA FLAN".

5 El objeto de la presente solicitud de Modelo de Utilidad lo constituye un vaso-envase para flan, moldeado en plástico, que se caracteriza y distingue de los envases para similar aplicación, por su peculiar forma funcional, que le dá gran consistencia, al propio tiempo que mejora la presentación del contenido al ser vaciado sobre un plato, por inversión de la posición normal del envase, en cuyo fondo externo se han previsto unos pies de apoyo, así como unos salientes sobre los que se presiona para provocar su resquebrajamiento y permitir la entrada de aire, que facilita la expulsión del flan.

10 El vaso-envase afecta forma troncocónica y su cavidad está determinada por varios lóbulos que se interseccionan, quedando limitado el fondo por unos casquetes semiesféricos que son prolongación de los lóbulos citados.

15 La boca del vaso-envase es circular y está delimitada por una prolongación cilíndrica de poca altura, terminada en una pequeña pestanía circular, sobre la que se rebate la tapa que cierra el envase para proteger su contenido.

20 La parte interna de la boca del vaso-envase forma un escalón plano que corta la parte superior de los lóbulos.

25 En los dibujos adjuntos, que constituyen parte integrante de la presente memoria descriptiva, se ha representado, a título de ejemplo ilustrativo, pero no limitativo, una realización del vaso-envase para flan, que responde a las características que dejamos apuntadas.

Dichos dibujos muestran:

Fig. 1.- Vista alzada del nuevo vaso-envase para flan.



Fig. 2.- Vista en planta del vaso-envase, mostrando su parte inferior externa.

30

Fig. 3.- Sección vertical del vaso-envase, a través de la línea de corte A-B de Fig. 2.

Haciendo referencia a los citados dibujos, pasamos seguidamente a describir, con mayor detalle, las particularidades de forma funcional del vaso-envase para flan, que se patenta.

35

Según se aprecia por la vista alzada de Fig. 1 y vista en planta de la Fig. 2, el vaso-envase afecta forma troncocónica determinada por una serie de lóbulos -1- -1'- que siguen dicha conicidad y que se interseccionan formando unas aristas -2- -2'- sobresalientes por el interior del envase, quedando limitado el fondo del vaso por unos casquetes semiesféricos -3- -3'-, que son prolongación de los respectivos lóbulos -1- -1'-.

40

La boca -4- del vaso-envase es circular y está formada por una prolongación cilíndrica de poca altura, que termina en una pequeña pestanía circular plana -5-, para la adaptación de la tapa protectora del contenido del envase.

45

La parte interna de la boca -4- del vaso-envase forma un escalón plano -6- que intersecciona la parte superior de los lóbulos -1- -1'-.

50

En el fondo externo del vaso-envase se han previsto unos pies de sustentación -7- -7'-, sobresalientes del centro de los casquetes esféricos -3- -3'- que determinan dicho fondo, sobre los cuales se apoya normalmente el envase.

55

Sobre las aristas de conjunción de dos pares de dichos casquetes se han dispuesto, por la parte externa del fondo, dos salientes -8- -8'-, formados por el propio material quebradizo que constituye el envase, sobre los cuales se ejerce presión, en el momento de vaciar el vaso-envase, para provocar el resquebrajamiento de dichos salientes y producir una grieta que permita la entrada de aire para facilitar la expulsión del flan.

60

Se sobreentiende que el tamaño del vaso-envase que dejamos descrito, así como el número de alveolos que integran su cavidad y la clase de material empleado para moldearlo, podrán variar y sufrir todas aquellas modificaciones y sustituciones que no afecten a la esencialidad del objeto que se patenta.

65

El Modelo de Utilidad, por: "VASO-ENVASE PARA FLAN", cuyo privilegio de explotación en España, y sus Provincias de Ultramar se solicita por un periodo de 20 años, deberá recaer sobre las particularidades que se concretan en las siguientes,



REIVINDICACIONES

70 1ª.- "VASO-ENVASE PARA FLAN", caracterizado (por el hecho de que  
está moldeado en forma troncocónica, determinada por una serie de  
lóbulos que siguen dicha conicidad y que se interseccionan forman-  
do unas aristas sobresalientes por el interior del envase, quedando  
75 limitado el fondo del vaso por unos casquetes esféricos que son pro-  
longación de los respectivos lóbulos)

2ª.- "VASO-ENVASE PARA FLAN", según la 1ª reivindicación, caracteri-  
zado por el hecho de que [la boca del envase, que es circular, forma,  
por su parte interna, un escalón plano que intersecciona la parte  
superior de los lóbulos que determinan la cavidad del vaso)

80 3ª.- "VASO-ENVASE PARA FLAN", según las reivindicaciones 1ª y 2ª,  
caracterizado por el hecho de que [en el fondo externo del vaso-enva-  
se se han previsto unos pies de sustentación del mismo, los cuales  
sobresalen del centro de los casquetes esféricos que configuran di-  
cho fondo y sobre las aristas de conjunción de dos pares de casque-  
tes se han dispuesto, por la parte externa del fondo, dos salientes  
85 formados por el propio material que constituye el vaso-envase, so-  
bre los cuales se ejerce presión en el momento de vaciarlo, para  
resquebrajarlos) produciendo una grieta que permita la entrada de  
aire para facilitar la expulsión del flan.

90 4ª.- "VASO-ENVASE PARA FLAN".- Tal como se ha descrito y demostrado  
en los dibujos adjuntos.

Consta de tres hojas foliadas y mecanografiadas por una sola  
cara.

Barcelona a 19 FEB. 1974

P.A. de Productos Lácteos Freixas, S.A.

JUAN B. BENTER RIDAURA

201109

Fig. 1

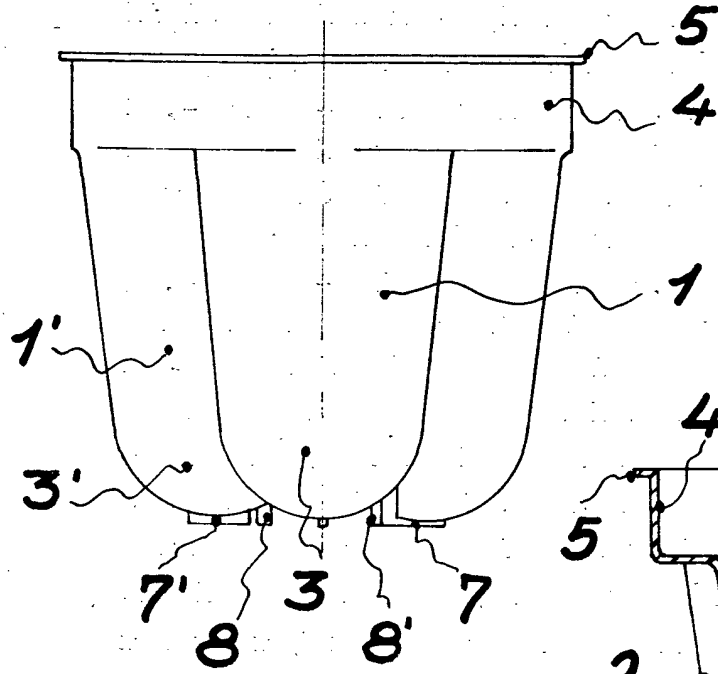
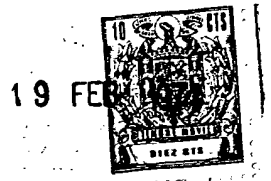

Fig. 3

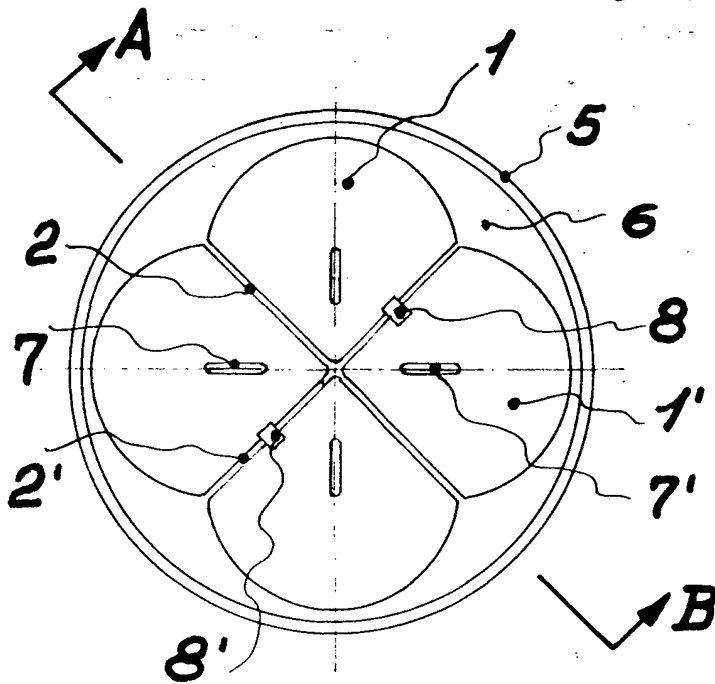
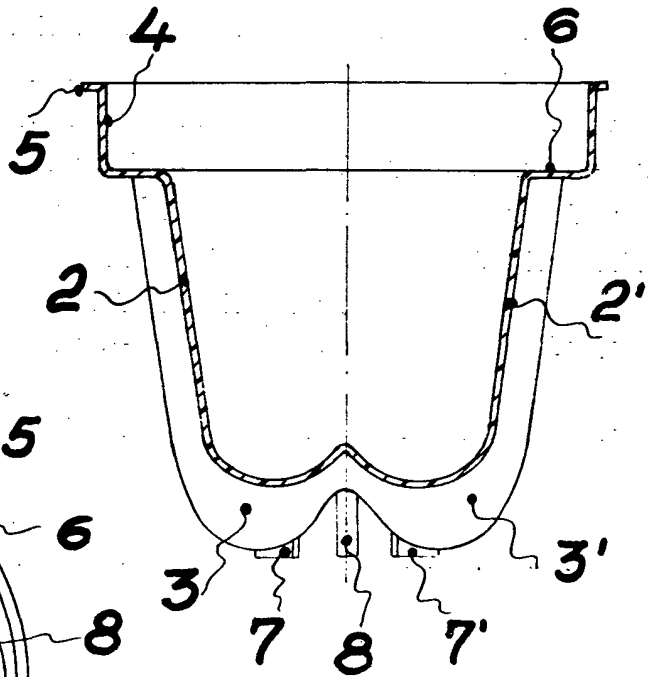

Fig. 2

Barcelona 19 Febrero 1914

PA *[Signature]*  
Juan B. Rentería Batadra

Escala variable