

201090



Int. No. B 62 B

M O D E L O
D E
U T I L I D A D

por "ASIENTO PERFECCIONADO PARA COCHECITOS INFANTILES", a favor de Don FRANCISCO MARTINEZ DIEGUEZ, de nacionalidad española, con domicilio en BARCELONA, calle San Adrián de Besós, 36-38, 1ª, 1ª.

= . =

MEMORIA DESCRIPTIVA

El presente modelo de utilidad se refiere a un asiento perfeccionado para cochecitos infantiles.

- Más concretamente, en la invención se ha ideado un cuerpo de asiento especialmente concebido para su aplicación en los chasis de los cochecitos infantiles, cuyo cuerpo de asiento está integrado a partir de una pieza laminar, provista de un especial contorno que con auxilio de líneas de debilitamiento, permite su armado para obtener la configuración de servicio, cuya configuración es mantenida estable por el propio chasis del cochecito en donde se ubica.
- 5.
- 10.

El referido cuerpo laminar integrante del asiento armable, es del tipo compuesto por diversas capas de materia-



les, en orden a dotarlo de una rigidez y resistencia, un acolchado, y un acabado final embellecedor. Estas capas son una placa rígida troquelada, una capa de goma espuma, y dos cubiertas exteriores de material flexible, preferentemente plástico, relacionadas por sus bordes por termosoldado.

5. Al conjunto así obtenido se le dota de las líneas hendidas o de debilitamiento, que facilitan el abatido de las superficies resultantes, para obtener de esta manera el cuerpo de asiento.

10. En líneas generales, el elemento laminar compuesto que se describe presenta una forma rectangular apaisada, con líneas de doblez transversales a partir de las cuales se obtiene el plano de asiento y el de respaldo, dispuestos aproximadamente a 90°. Este espacio rectangular citado está flanqueado por expansiones situadas en sus bordes longitudinales, las cuales integran los laterales del asiento y respaldo, mientras que el extremo superior de éste se dobla en arco sobre si mismo para formar un cabezal.

15. Con el fin de facilitar la explicación, se acompaña a la presente memoria descriptiva de una lámina de dibujos en la que se ha representado un caso de realización que se cita a título de ejemplo.

20. En los dibujos:

La figura 1, muestra una vista en desarrollo de la pieza laminar formadora del asiento.

25. La figura 2, es una vista en perspectiva del asiento armado.

Haciendo referencia a las figuras, se aprecia en su realización un asiento para cochecitos infantiles formado a partir de una pieza laminar compuesta -1-, la cual comprende

30.



un espacio rectangular principal -2-, con líneas de doblez -3-, entre las que se constituye el plano de asiento, resultando también en posición adyacente el plano de respaldo -3-, y el faldón -4-, que pende libre del borde anterior del asiento.

5.

El referido espacio rectangular -2-, está flanqueado por expansiones -5-, limitadas por las líneas de doblez -6-, mientras que el plano de asiento presenta expansiones laterales -7-, limitadas por las correspondientes líneas de doblez -8-.

10.

Disponiendo el plano de asiento en ángulo aproximadamente recto con respecto al plano de respaldo, se logra la primera fase de armado del conjunto. A continuación se doblan las expansiones -5-, hasta disponerlas perpendiculares al plano de respaldo y finalmente se abaten hacia arriba las expansiones -7-. El extremo superior -9- del respaldo, se dobla sobre si mismo, formado un reposa cabezas.

15.

El modelo, dentro de su esencialidad, puede ser llevado a la práctica en otras formas de realización que difieran en detalle de la indicada a título de ejemplo en la descripción, y a las cuales alcanzará igualmente la protección que se recaba. Podrá, pues, construirse en cualquier forma y tamaño, con los materiales más adecuados, por quedar todo ello comprendido en el espíritu de las reivindicaciones.

20.

25.

= . =

N O T A

Descrito el objeto y utilidad de la presente invención, lo que se declara como no divulgado ni practicado en España, comprende las siguientes reivindicaciones:

30.

- 1^a.- Asiento perfeccionado para cochecitos infantiles, del tipo que se constituye a partir de una pieza laminar integrada por una placa rígida y una capa yuxtapuesta de material mullido, comprendidas ambas en una envolvente formada por dos láminas flexibles de acabado, unidas por sus bordes de contorno, caracterizado esencialmente (por el hecho de que la pieza laminar presenta líneas de debilitamiento que permiten el armado de la placa para la obtención de un asiento que se mantiene estable en la posición de servicio al ser encajado en el chasis del cochecito, presentando esta pieza laminar una superficie rectangular dotada de dos líneas de debilitamiento transversales y descentradas hacia un extremo, entre cuyas líneas se constituye la superficie del asiento, mientras que las superficies situadas a ambos lados de la antedicha, forman, la de mayor área, el respaldo, y la de menor área, un faldón que pende libre del borde anterior del plano del asiento.)
- 5.
- 10.
- 15.
- 2^a.- Asiento, según la anterior reivindicación, caracterizado porque [la pieza laminar constituye a ambos flancos de la superficie del asiento, unas expansiones en forma de cuadrante de círculo, unidas al plano del asiento por uno de sus radios, el cual es hendido para permitir el doblado a escuadra de las referidas expansiones, que integran los laterales del asiento.)
- 20.
- 25.
- 3^a.- Asiento, según las reivindicaciones 1 y 2, caracterizado porque [los bordes longitudinales del plano del respaldo están unidos por línea de debilitamiento a sendas expansiones cuya forma general es derivada de un triángulo rectángulo cuyo cateto mayor es sinuoso, operativamente dispuestas estas expansiones para ser dobladas a escuadra con
- 30.



respecto al plano del respaldo, formando los laterales del mismo.)

5. 4ª.- Asiento, según las reivindicaciones 1 a 3, caracterizado porque [el extremo del plano de respaldo que se prolonga a partir de las expansiones triangulares citadas, está previsto para su doblado sobre si mismo, a fin de constituir un reposa cabezas.)

10. 5ª.- Asiento perfeccionado para cochecitos infantiles. Según se describe y reivindica en la presente memoria descriptiva que consta de cinco hojas foliadas y escritas a máquina por una sola de sus caras, acompañadas de los dibujos reglamentarios.

Madrid, a 1 MAR. 1974

p. a.

J. P. JAIME ISERN



574

Fig. 1

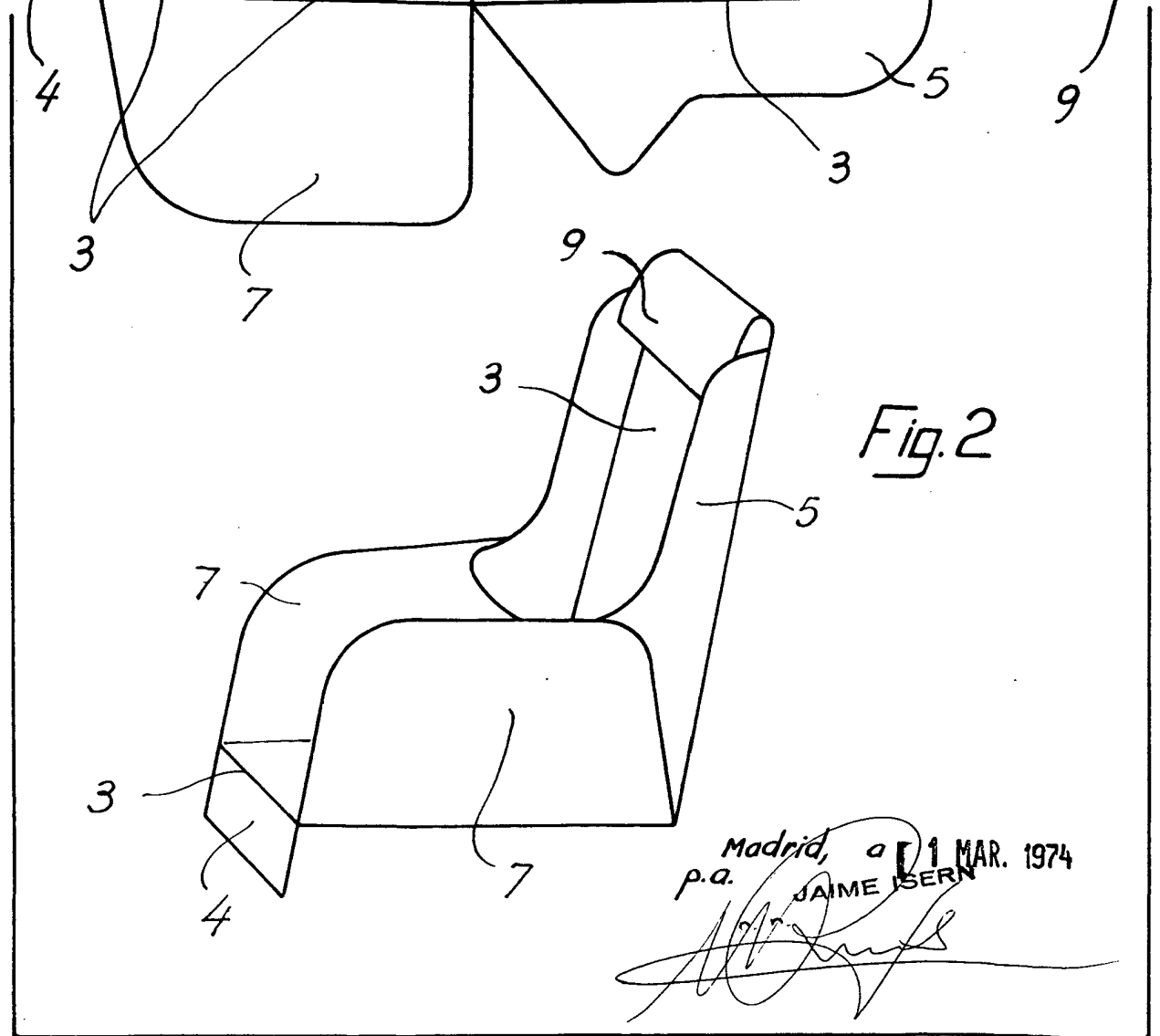
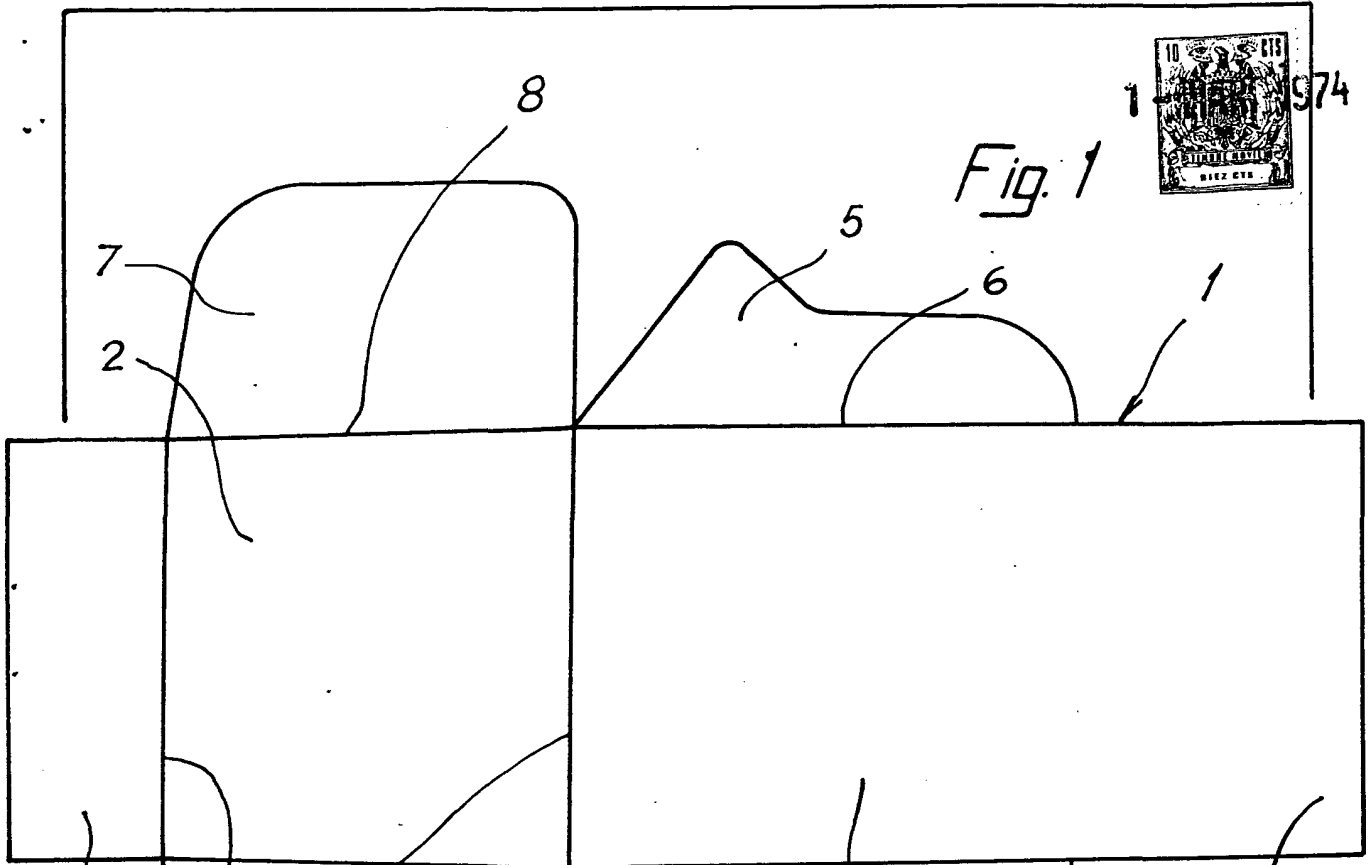

Fig. 2

Madrid, a 1 MAR. 1974
p.a. JAIME ISERN