



Int. Cl.:	A23G

M O D E L O
D E
U T I L I D A D

por "GOMA RUCABLE PERFECCIONADA", a favor de Doña MARIA TERESA VILLA MORENO, de nacionalidad española, con domicilio en BARCELONA, calle Francolí, 15.

= . =

MEMORIA DESCRIPTIVA

El presente modelo de utilidad se refiere a una goma rucable perfeccionada.

Más concretamente, en la invención se ha ideado un producto de confitería a base de goma rucable, y al cual se ha dotado de unas peculiaridades que lo hacen sumamente ventajoso con respecto a otras realizaciones conocidas en el mercado y destinadas para fines similares.

El producto objeto de la presente invención está obtenido a partir de un perfil continuo de goma rucable, cuyo perfil se prevee de una especial sección interior, susceptible de contener un elemento de obsequio o premio, destinado para el consumidor, con lo cual se dota al producto de un



nuevo aliciente que repercute en un incremento en las ventas.

5. Para ello, y como anteriormente se ha indicado, el perfil de goma rucable presenta una especial sección axial, destinada a constituir un alojamiento para el referido premio. Exteriormente, el referido perfil presenta un dentado que delimita las porciones en que debe ser troceado.

10. Dicho perfil adopta en su sección una forma preferentemente cilíndrica, previéndose hueco en su interior, conformando una sección arbitraria, bien sea ésta cuadrada, triangular, cilíndrica o cualquier otra, con el fin exclusivo antes indicado, o sea el de contener en su cavidad axial un premio para el consumidor.

15. Con el fin de facilitar la explicación, se acompaña a la presente memoria descriptiva de una lámina de dibujos en la que se ha representado un caso de realización que se cita a título de ejemplo.

En los dibujos:

20. Las figuras 1 y 2, corresponden a sendas vistas en perspectiva de unos perfiles rucables, según el modelo.

La figura 3, es una sección longitudinal de un perfil, mostrando en su interior la colocación del elemento de premio.

25. Haciendo referencia a las figuras, se aprecia en su realización un perfil rucable -1-, alargado y dentado, según -2-, el cual adopta en su sección una forma cilíndrica. Interiormente, dicho perfil se prevé hueco, según un paso axial -3-, destinado para recibir a los elementos de premio -4-.

30. El perfil -1-, es troceable en las dimensiones ap-



tas para su consumo.

El modelo, dentro de su esencialidad, puede ser llevado a la práctica en otras formas de realización que difieran en detalle de la indicada a título de ejemplo en la descripción, y a las cuales alcanzará igualmente la protección que se recaba. Podrá, pues, construirse en cualquier forma y tamaño, con los materiales más adecuados, por quedar todo ello comprendido en el espíritu de las reivindicaciones.

= . =

10.

N O T A

Descrito el objeto y utilidad de la presente invención, lo que se declara como no divulgado ni practicado en España, comprende las siguientes reivindicaciones:

15.

1ª.- Goma rucable perfeccionada, caracterizada esencialmente por el hecho de estar constituida por un perfil hueco interiormente según un paso axial de sección adecuada, el cual crea una cavidad concebida para comportar un elemento de premio destinado para el consumidor.

20.

2ª.- Goma rucable perfeccionada.

Según se describe y reivindica en la presente memoria descriptiva que consta de tres hojas foliadas y escritas a máquina por una sola de sus caras, acompañadas de los dibujos reglamentarios.

25.

Madrid, a 1 MAR. 1974

p. a.

JAIME ISERN

p. p.

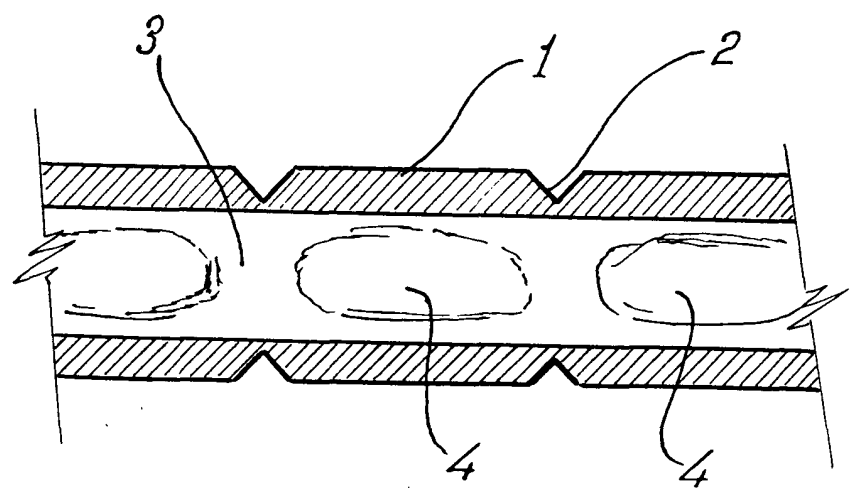
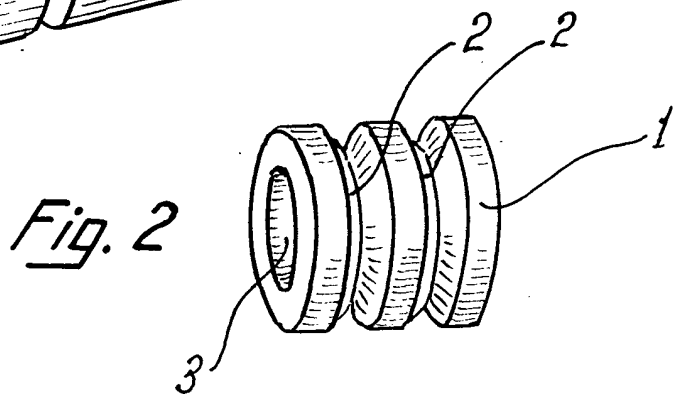
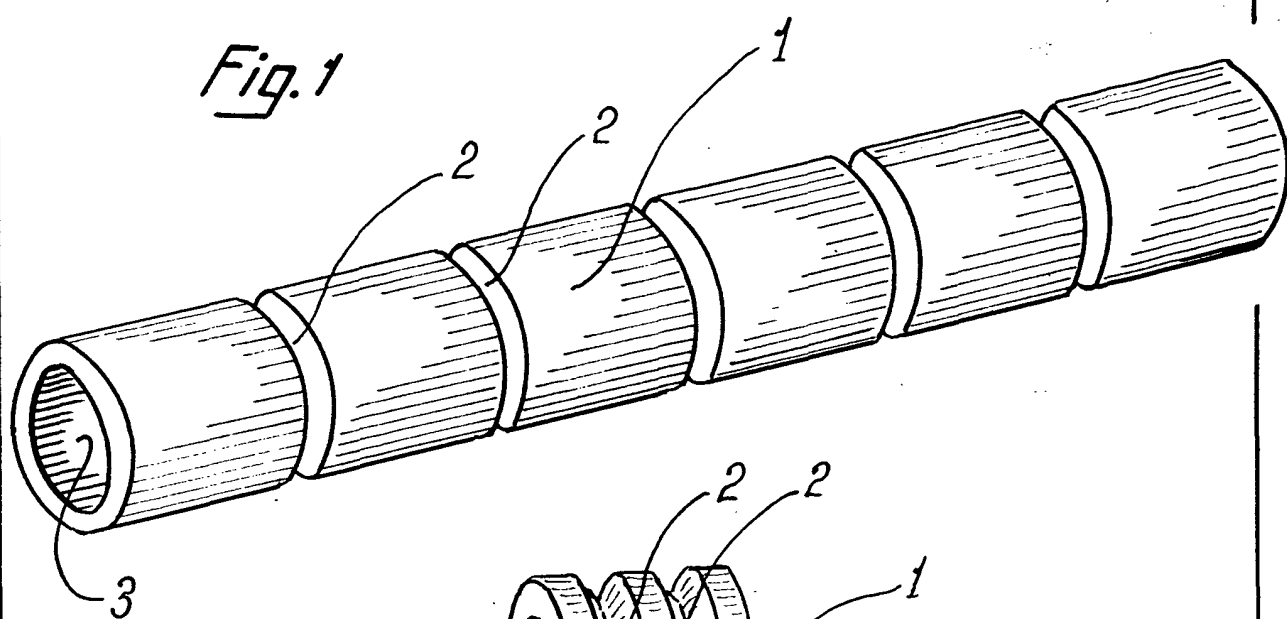

Fig. 3

Madrid, a 1 MAR. 1974

p.o. JAIME ISERN
D. P.
[Signature]