



MODELO DE UTILIDAD

=====

Ref: Orden nº 11/2/74 Bi

201027

Memoria Descriptiva

sobre:

PRECINTO DE IDENTIFICACION PARA ANIMALES

=====

Solicitante: D. Ricardo Cano Rubalcara, de nacionalidad española, residente en: C/ Fernández de Isla, nº 8-5º Izda. -SANTANDER-

=====

El presente Modelo de Utilidad tiene por objeto un precinto de identificación para animales, que presenta esencialmente la ventaja de una fácil colocación mediante un instrumento de manejo sumamente sencillo en el que se pueden montar los elementos de que está constituido dicho precinto de

5.



identificación.

El precinto se constituye de dos elementos que son enchufables el uno en el otro de formas practicamente idesprendibles. Por lo menos uno de estos dos elementos se prolongan en una pequeña placa en la que se graba el número o características que se deseen.

5.

Ambos elementos se realizan en material flexible de forma que se puedan deformar lo suficiente para permitir ser enchufados, si bien uno de los elementos, el macho, se encuentra rematado por una pequeña pieza metálica, incrustada en él, la cual permite el montaje mediante un instrumento apropiado.

10.

El elemento macho se constituye de una placa o similar, plana, que presenta por uno de sus lados una proyección cilíndrica hueca rematada por un ensanchamiento cilíndrico-cónico, cuya parte anterior está realizada en metal y presenta un diámetro interior ligeramente inferior al del resto de la proyección, mientras que el elemento hembra que puede presentar o no placa, está provisto de un reforzamiento de refuerzo en el centro del cual se prevé un orificio que coincide practicamente en diámetro con el exterior de la protuberancia de la pieza macho siendo considerablemente menor que el de su remate final.

15.

20.

Para una mejor comprensión de la presente invención, se hace a continuación una descripción detallada con referencia al plano adjunto, en el cual:

La figura 1 representa una sección axial de la parte del precinto correspondiente al cierre, en posición abierta.

25.

La figura 2 representa una vista similar a la de la figura 1, pero con el precinto cerrado.

Con referencia a las figuras podemos observar que el precinto de identificación se constituye de dos elementos, cada uno de los cuales puede estar provisto o no de placa para la identifica-

30.



ción de las cuales hemos prescindido en el dibujo. Uno de dichos elementos está provisto por una de sus caras de una protuberancia 1 cilíndrica hueca que está rematada por un ensanchamiento 2 que presenta exteriormente una porción cilíndrica seguida de una porción cónica, 5. cuya parte extrema 3 está realizada en metal, mientras que el resto es de material elástico, efectuándose la unión entre la parte metálica y la parte elástica merced a un reborde 4 que a tal fin presenta dicha parte metálica, y que es totalmente envuelto por la parte elástica. El hecho de que la protuberancia 1 sea de material elástico sirve para 10. que ésta parte del precinto se pueda fijar perfectamente a un punzón que a tal fin presenta el instrumento de precintar, sirviendo la parte metálica para que dicha punzón arrastre a esta parte del precinto y después de haber atravesado la oreja del animal penetre a través del orificio reforzado 5 de la otra parte 6 del precinto.

15.

-N O T A-

Descrita suficientemente la naturaleza del invento, así como la manera de realizarlo en la práctica, debe hacerse constar que las disposiciones anteriormente indicadas, son susceptibles de modificaciones de detalle en cuanto no alteren su principio fundamental, siendo lo que constituye la esencia del referido invento y por 20. lo que se solicita, Modelo de Utilidad, por 20 años en España, sobre: PRECINTO DE IDENTIFICACION PARA ANIMALES; caracterizándose por lo siguiente:

18.- Precinto de identificación para animales, caracterizado porque se constituye de dos elementos cada uno de los cuales puede estar provisto de una placa de identificación, presentando uno de dichos elementos una protuberancia cilíndrica hueca de material elástico, la cual está rematada por un ensanchamiento terminado en forma de cono, cuya terminación es metálica y presenta un diámetro 25. interno ligeramente menor, siendo capaz dicho ensanchamiento de atra- 30.



vesar la oreja del animal a precintar y al segundo elemento que a tal fin presenta un orificio reforzado de diámetro similar al exterior de la citada protuberancia.

5. 2ª.- Precinto de identificación para animales, tal y como queda sustancialmente descrito en la presente memoria e ilustrado en los dibujos adjuntos.

Esta memoria consta de 4 hojas escritas a máquina por una sola cara.

Madrid, 28 FEB. 1974

RICARDO CANO RUBALCABA

J. GOMEZ ACILLO

p. Firmado: L. GOMEZ ACILLO

FIG . 1

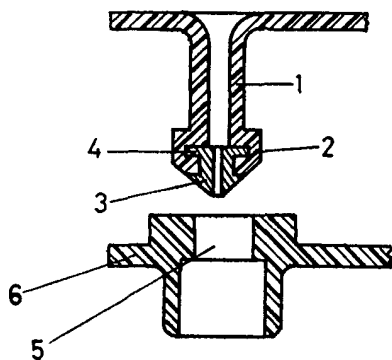

ESCALA
VARIABLE

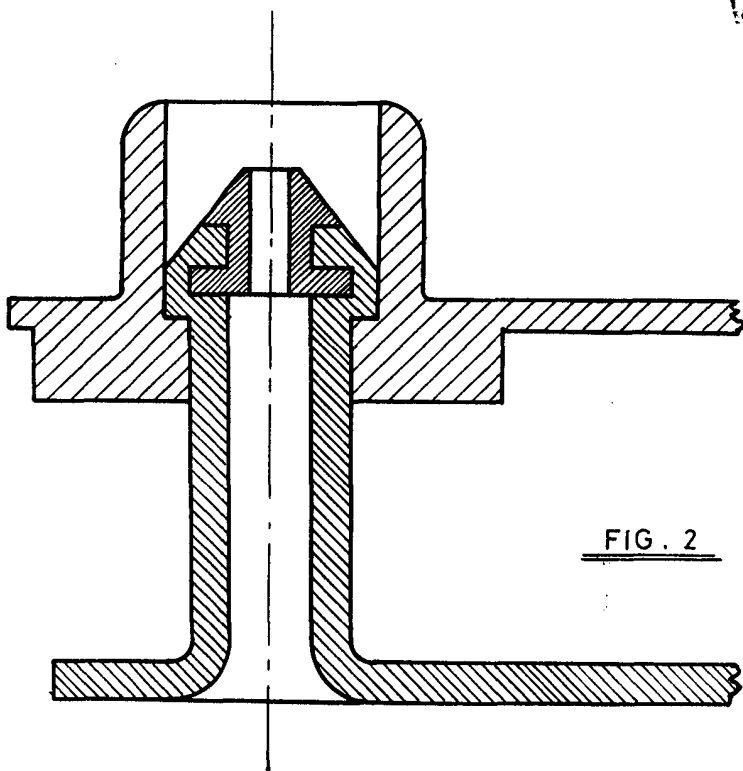

FIG . 2

Madrid 19 1961

ESCALA VARIABLE.

[Handwritten signature]