

F. e. 25-11-1975

Int. Cl.<sup>2</sup>: A21B



200944

M E M O R I A   D E S C R I P T I V A  
de un Modelo de Utilidad a nombre de:  
G. Bauknecht Gesellschaft mit bechränk  
ter Haftung, Elektrotechnische Fabriken,  
de nacionalidad alemana, domiciliada en  
7 Stuttgart 1, Heidenklinge 22, (Alema-  
nia); por: "HORNO DE PANIFICACION".

-----ooo000ooo-----

El invento se refiere a un horno de panificación con una cámara, cuya abertura se cierra por medio de una puerta que en estado cerrado se extiende desde abajo hacia arriba, formando una pared.

5

En el proceso de cocer y sobre todo en el de asar, - de las materias que se están asando salpican partículas, especialmente partículas de grasa, contra las paredes interiores - de la cámara. Frecuentemente la cantidad de estas partículas - es tan grande que las mismas se reúnen como gotas en la superficie interior de la puerta y gotean hacia abajo. En los hornos conocidos se forma entonces durante y después del proceso de - asar en la parte inferior de la cocina correspondiente, formada por ejemplo por un carro para vajilla, y en el suelo un char

10



co que luego es muy difícil de quitar. Aparte de esto las partículas calientes pueden dar lugar a deterioros del suelo, por ejemplo de tal manera que los suelos de material plástico cambian de color o se desprenden.

5 El invento tiene el objeto de configurar un horno del tipo arriba descrito de tal manera que siendo su estructura -- sencilla sea posible reunir en forma controlada las partículas salpicadas de las materias que se están asando.

10 En un horno de panificación del tipo arriba descrito se consigue esto de acuerdo con el invento porque en por lo menos una pared de la cámara que se extiende interiormente desde abajo hacia arriba está prevista en la parte inferior más o menos en todo el ancho de la pared correspondiente una superficie de guía que conduce a una zona colectora. A través de esta superficie de guía las partículas salpicadas de las materias que se están asando pueden ser conducidas a la zona colectora, desde donde se pueden quitar fácilmente, de modo que no existe el peligro de que en sitios no deseados se forme un charco. La estructura de acuerdo con el invento está especialmente apropiada para cocinas que tienen un horno en su parte inferior.

15 Existe la posibilidad de prever la superficie de guía de tal manera que ella conduzca las partículas salpicadas de las materias que se están asando a una zona colectora situada al exterior de la cámara propiamente dicha. Pero resulta especialmente práctico que la zona colectora esté situada dentro de la cámara. La configuración puede ser en sus detalles de tal manera que la superficie de guía tenga una forma inclinada, especialmente transcurriendo hacia abajo al centro de la cámara.



Especialmente en el caso de que la zona colectora esté situada dentro de la cámara, es conveniente que la superficie de guía sobresalga de la pared correspondiente hacia dentro.

5

La superficie de guía no entorpece el acceso al horno en modo alguno si la misma está prevista inmediatamente encima del fondo de la cámara, con lo que se consigue además que a través de ella se eliminan todas las partículas que salpican contra la pared en cuestión.

10

Según otra propuesta de acuerdo con el invento, el borde inferior de la superficie de guía se encuentra a distancia encima de la zona colectora, de modo que en cualquier caso se evita que el líquido que se encuentra en la zona colectora pueda retroceder a la superficie de guía. Especialmente en este caso es ventajoso que el borde inferior de la superficie de guía esté configurado como arista de goteo, con sección especialmente en ángulo agudo, de donde las partículas pueden gotear a la zona colectora.

15

Una estructura especialmente sencilla del objeto del invento se obtiene si la superficie de guía consta de una chapa deformada, especialmente una chapa de embutición profunda.

20

Para evitar de todos modos que las partículas debajo del borde de goteo puedan seguir fluyendo a lo largo de la pared correspondiente, la superficie de limitación de la superficie de guía situada debajo de la arista de goteo transcurre desde esta oblicuamente hacia arriba.

25

En una forma de realización preferida del objeto del invento la superficie de guía está prevista en la puerta, formada de un modo preferente por la chapa que forma su lado inte



rior, de modo que hornos ya existentes mediante el recambio de su puerta pueden ser equipados también posteriormente en consonancia con el invento. Además existe especialmente en la zona de la puerta el peligro de que las partículas de grasa que fluyen en el lado interior de la puerta hacia abajo puedan salir de la cámara a través de la juntura de la puerta.

Si la puerta está provista de una ventana, es conveniente que la superficie de guía esté situada debajo de la misma y que comience preferentemente debajo de la ventana.

De acuerdo con otra característica del invento la zona colectora está formada por un canal colector que está previsto especialmente en el fondo de la cámara y del que las partículas reunidas pueden ser eliminadas fácilmente.

El invento se explica a continuación con más detalles. Los dibujos reproducen más o menos a escala un ejemplo de realización con los elementos esenciales del invento. Estos elementos, en cuanto no se comprenden directamente por los dibujos, son explicados con ayuda de estos dibujos que muestran lo siguiente:

Figura 1 un recorte de la puerta de un horno de acuerdo con el invento, vista desde el interior,

Figura 2 un corte siguiendo la línea II - II de la figura 1,

Figura 3 la parte interior de la puerta de acuerdo con la figura 1, vista desde arriba.

Según muestran las figuras 1 a 3, un horno de acuerdo con el invento tiene una puerta delantera 1, la cual está articulada en forma no dibujada alrededor de un eje de viraje horizontal situado en el plano de su borde inferior y la cual



puerta sirve para cerrar la abertura 2 de la cámara 3 del horno. Inmediatamente encima de la puerta puede estar previsto el tablero de mando 4 de la cocina a la que pertenece el horno.

5 La puerta 1 está formada por dos chapas 5, 6 de embu-  
tición profunda unidas entre sí y que se recubren con sus zo--  
nas marginales enfrentadas entre sí. La puerta 1 es simétrica  
en relación con el plano 7 situado en el centro de su anchura  
y que forma un ángulo recto con su plano. Para la articulación  
de la puerta 1 la parte interior 6 de la misma tiene a ambos -  
10 lados en su parte inferior dos hendiduras verticales 8, por --  
las que se han introducido en el cuerpo de la puerta las tisa-  
gras no dibujadas.

15 Debajo de la ventana 21, que ocupa una parte de la -  
altura y una parte del ancho de la puerta 1 y en la que se co-  
loca una lámina de cristal no dibujada, se encuentra en la par-  
te interior 6 de la puerta una deformación 9, que transcurre -  
más o menos por todo el ancho de la puerta y termina entre las  
hendiduras 8. La deformación oblonga 9 que forma una tira en -  
20 dirección horizontal, constituye una superficie de guía 10 que  
comienza directamente debajo de la ventana 21 y transcurre des-  
de esta bajo un ángulo pequeño hacia abajo y oblicuamente hacia  
dentro al centro de la cámara 3 del horno. La limitación infe-  
rior 12 de la deformación 9 está formada por una chapa 12 cuya  
sección está situada en ángulo agudo con referencia a la super-  
25 ficie de guía 10 y que en dirección hacia el lado exterior de  
la puerta transcurre oblicuamente hacia arriba, formando en la  
intersección con la superficie de guía 10 un borde de goteo 11  
que constituye su limitación inferior y que está situada a dis-



tancia encima del fondo 13 de la cámara.

En el fondo 13 de la cámara está previsto verticalmente debajo de la arista de goteo 11 un canal colector 14 a modo de ranura abierta hacia arriba. Los extremos de la arista de goteo 11 se transforman a través de tramos 15 redondeados por ejemplo en forma de un cuarto de círculo, en las superficies laterales de la deformación 9.

Si durante el funcionamiento del horno partículas del material que se está asando salpican contra la superficie interior de la puerta 1, fluyen estas hacia abajo y son conducidas por la superficie de guía 10 sobre el borde de goteo 11, de modo que gotean verticalmente hacia abajo en el canal colector 14, del cual es muy fácil quitarlas una vez que se ha abierto la puerta.

---- N O T A ----

Se reivindica como nuevo y de propia invención:

1.- Horno de panificación, caracterizado porque por lo menos en una pared interior de la cámara que se extiende desde abajo hacia arriba, está prevista en la parte inferior una superficie de guía que conduce a una zona colectora transcurriendo más o menos por todo el ancho de la pared correspondiente.

2.- Horno de panificación, de acuerdo con la reivindicación 1, caracterizado porque la superficie de guía transcurre oblicuamente especialmente hacia abajo al centro de la cámara.



3.- Horno de panificación, de acuerdo con las reivin  
dicaciones anteriores, caracterizado porque la superficie de -  
guía sobresale hacia dentro de la pared correspondiente.

5

4.- Horno de panificación, de acuerdo con las reivin  
dicaciones anteriores, caracterizado porque la superficie de -  
guía está prevista inmediatamente encima del fondo de la cáma-  
ra.

10

5.- Horno de panificación, de acuerdo con las reivin  
dicaciones anteriores, caracterizado porque el borde inferior  
de la superficie de guía está situado a distancia encima de la  
zona colectora y está configurado de un modo preferente como -  
arista de goteo de sección especialmente en ángulo recto.

15

6.- Horno de panificación, de acuerdo con las reivin  
dicaciones anteriores, caracterizado porque la superficie de -  
limitación situada debajo del borde de goteo de la superficie  
de guía transcurre desde el borde de goteo oblicuamente hacia  
arriba.

20

7.- Horno de panificación, de acuerdo con las reivin  
dicaciones anteriores, caracterizado porque la superficie de -  
guía está constituida por una chapa deformada especialmente de  
embutición profunda.

25

8.- Horno de panificación, de acuerdo con las reivin  
dicaciones anteriores, caracterizado porque la superficie de -  
guía, prevista en la puerta, está constituida de un modo prefere  
nte por la chapa que forma el lado interior de la misma.

9.- Horno de panificación, de acuerdo con las reivin  
dicaciones anteriores, caracterizado porque la superficie de -  
guía está situada debajo de una ventana prevista en la puerta

20094



y comienza de un modo preferente inmediatamente debajo de la -  
ventana.

10.- Horno de panificación, de acuerdo con las rei--  
vindicações anteriores, caracterizado porque la zona colecto  
ra está formada por un canal colector que está previsto espe--  
cialmente en el fondo de la cámara.

11.- HORNO DE PANIFICACION.

Tal como se describe y reivindica en la presente Me--  
moria Descriptiva que consta de ocho hojas, escritas a máquin  
a por una sola cara y de sus correspondientes dibujos.

Madrid, 21 SEP. 1971

CARLOS FERNANDEZ CADELLAS  
P.P.



200944

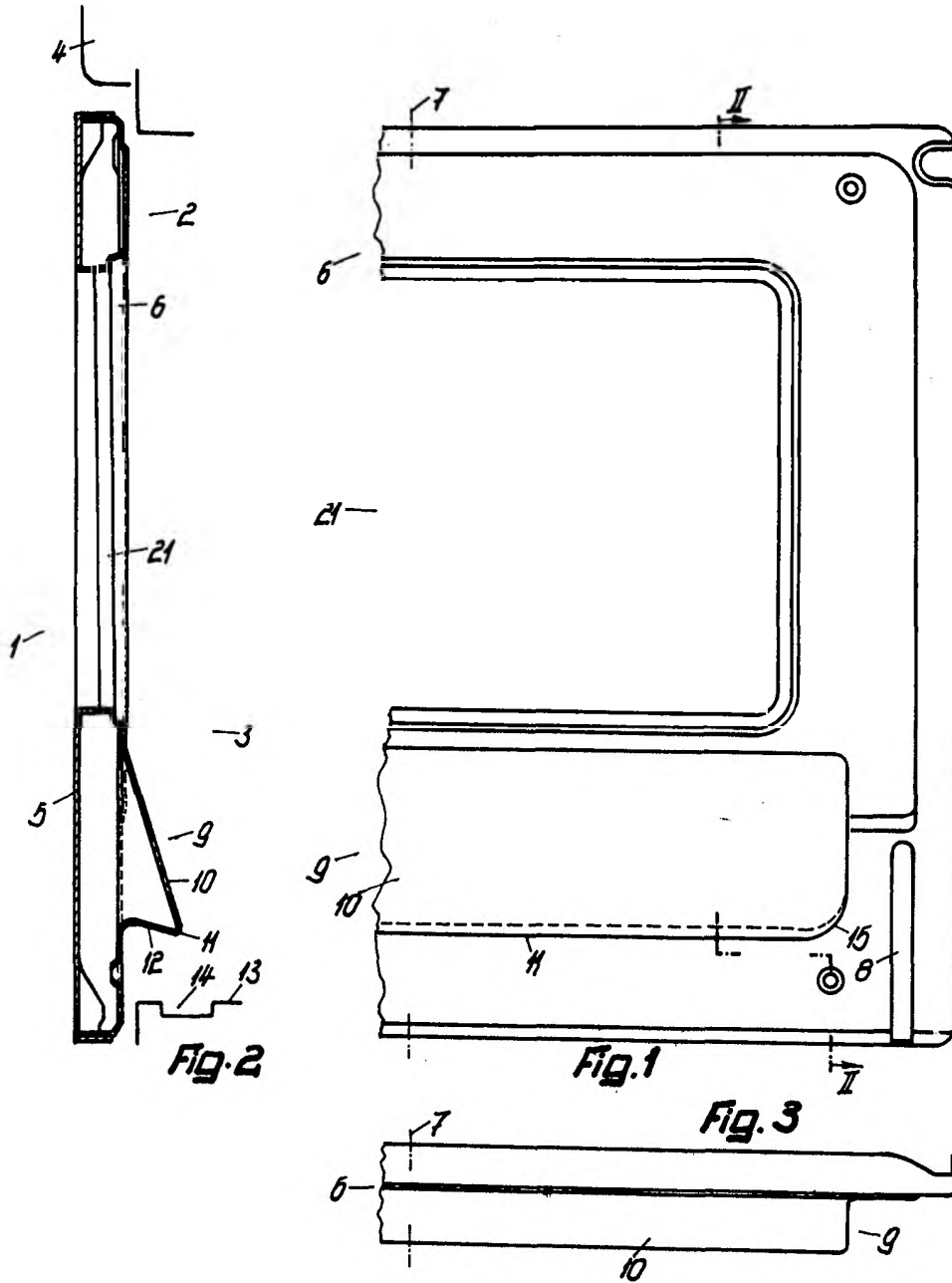

Esccala variable

Madrid, 21 Septiembre 1971

*Juan*