

274478

200903

15



| | |
|-----------|------|
| Int. Cl.: | A47D |
| | |
| | |

MODELO DE UTILIDAD

por 20 años

A favor de JANE, S.A., razón social española, domiciliada en BARCELONA, Cartagena, 203. - - - - -

Por: "CAPAZO-CUNA PERFECCIONADO". - - - - -

MEMORIA DESCRIPTIVA

El presente modelo de utilidad se refiere a un capazo-cuna perfeccionado, que aporta sensibles mejoras sobre los actuales, en especial por incorporar medios de posibilidad de adaptación a los asientos de un vehículo.

En efecto, actualmente es engorroso transportar un capazo-cuna en un vehículo, cuando el bebé va ocupando el mismo, dado que por su configuración no es factible estabilizarlo posicionalmente en los asientos del vehículo.

Soluciona el presente modelo tal inconveniente,

27478

- 2 -

200900

15 FEB



dando a conocer un capazo-cuna cuya característica fundamental consiste en incorporar en al menos uno de sus extremos unos elementos en gancho ligados a tal capazo y susceptibles de acoplarse al respaldo de los asientos de un automóvil, logrando con ello la estabilización del capazo.

Es importante asimismo el hecho de que el montaje de tales elementos en gancho sea amovible y con la interposición de correas o cualesquiera otros medios de regulación para que la adaptación en distancia sea justamente la necesaria para mejor estabilización del capazo.

Con el fin de facilitar la explicación se acompaña a la presente memoria descriptiva una hoja de dibujos en la que se ha representado un caso práctico de realización, el cual se cita sólo a título de ejemplo no limitativo del alcance del presente modelo de utilidad.

En dichos dibujos:

La figura 1 es una vista en perspectiva del capazo-cuna en cuestión, con sus elementos componentes.

La figura 2 representa un esquema lateral de la adaptación de dicho capazo-cuna a los asientos de un vehículo.

Según tales figuras, el capazo-cuna perfeccionado objeto del presente modelo de utilidad, que dispone de sus convencionales capota -10- y funda -9- lleva al menos en uno de sus extremos -1-, normalmente en el delantero unos elementos de gancho -2-2'- destinados a acoplarse en el respaldo -3- del asiento delantero -4- de un vehículo, mientras que el capazo se instala longitudinalmente sobre



el asiento -5- posterior, apoyado a su vez en el respaldo
-6- de éste. Con ello el capazo-cuna queda practicamente
encajonado entre ambos asientos de una forma estable, salvando
el hueco entre ambos, asegurando la protección del bebé
5 instalado en tal capazo.

Asimismo, para graduar la posición entre capazo
y asientos, los citados elementos de gancho -2-2'- van
sustentados por correas -8-8'-, de fácil regulación, y
éstas a su vez montadas en "clips" -7-7'- fijados al capazo
10 por su extremo -1-, todo ello con el fin de obtener mayor
facilidad de manejo y una adaptación perfecta del capazo a
los asientos por regulación de la distancia a través de las
correas o elementos similares -8-8'-.

El modelo, dentro de su esencialidad, puede
15 ser llevado a la practica en otras formas de realización
que difieran sólo en detalle de la indicada únicamente a
título de ejemplo, a las cuales alcanzará igualmente la
protección que se recaba. Podrá, pues, fabricarse este
capazo, en cualquier forma y tamaño, con los medios y materiales
20 mas adecuados y los accesorios mas convenientes por quedar
todo ello comprendido en el espíritu de las siguientes
reivindicaciones.

N O T A

Se reivindica como objeto del presente modelo
de utilidad:

1.- Capazo-cuna perfeccionado, caracterizado
porque al menos en uno de sus extremos presenta el montaje
de elementos en gancho para su acoplamiento al respaldo
de los asientos de un automóvil con el fin de asegurar
30 su estabilidad sobre dichos asientos, y la seguridad del niño

27478

- 4 -

200903

15 FEB



ubicado en el capazo-cuna, ante cualquier movimiento brusco del vehículo.

2.- Capazo-cuna perfeccionado, según la anterior reivindicación, caracterizado porque el montaje de los ganchos es amovible y comprende medios de regulación de su longitud para la perfecta adaptación de los ganchos a la distancia entre los asientos posteriores y los anteriores del automóvil.

3.- CAPAZO-CUNA PERFECCIONADO.

Consta la presente memoria descriptiva de cuatro hojas mecanografiadas, foliadas, numeradas, y escritas por una sola cara, acompañada de una lámina de dibujos.

Madrid, a 15 de Febrero de 1.974

JANE, S.A.

P.R.

MANUEL DE RAFAEL

P.R.

DV/jn

10 FEB 1974

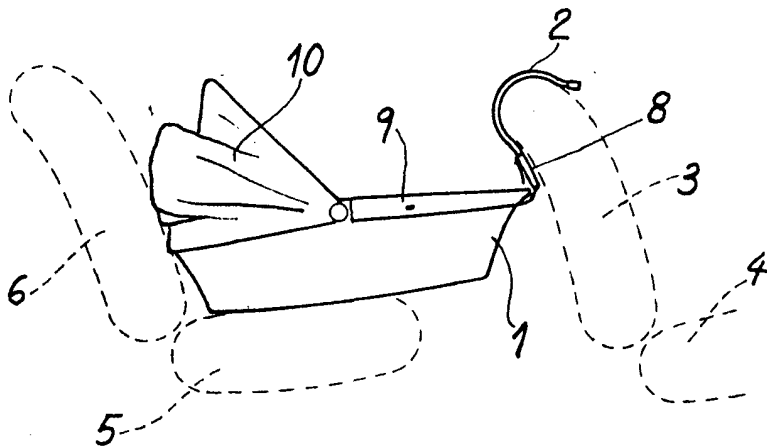
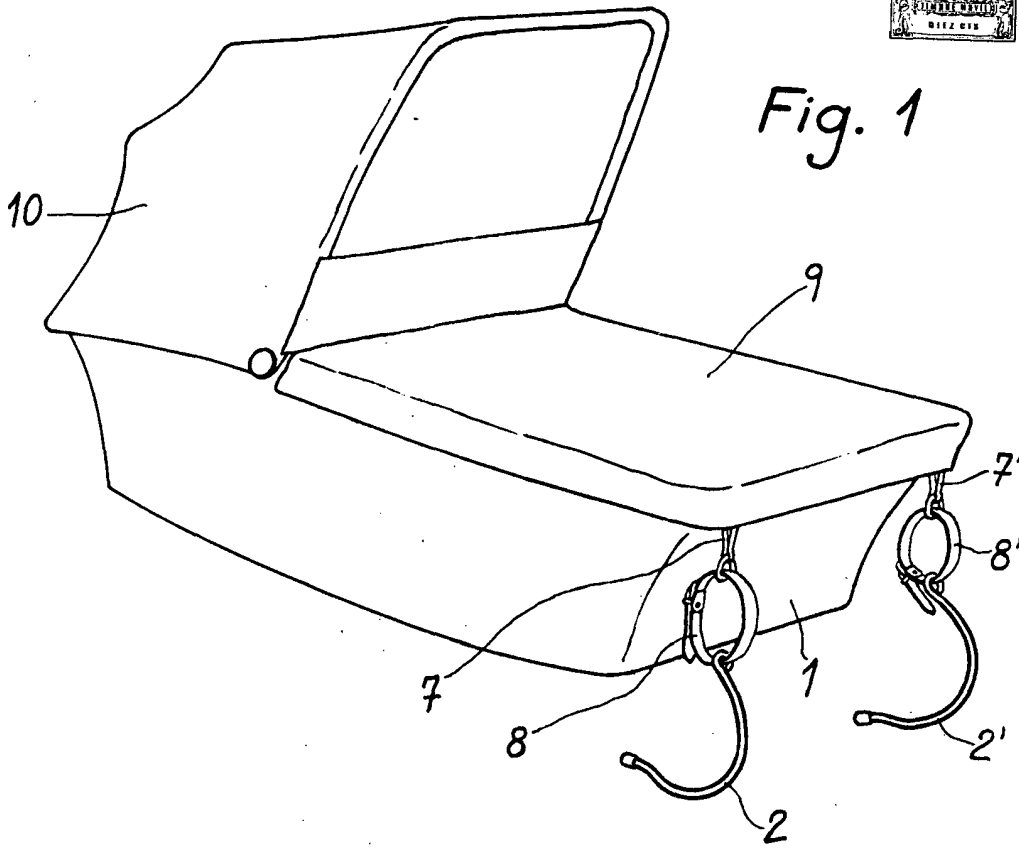

Fig. 2

Barcelona, 15 Febrero 1974

MANUEL...

[Handwritten signature]