

200849

200849



Int. Cl.:	B 62 B

MODELO DE UTILIDAD

por 20 años

A favor de JANE, S.A., sociedad mercantil española,
domiciliada en BARCELONA, Cartagena, 203. - - - - -
por: "TOLDO MEJORADO PARA COHECITOS INFANTILES". -

MEMORIA DESCRIPTIVA

El presente modelo de utilidad se refiere a
un toldo para cochecitos infantiles, principalmente
coches-silla, cuyo toldo ha sido notablemente mejorado
5' con respecto a las realizaciones de toldos conocidas para
dichos vehículos.

Con relación a ello, es necesario considerar
que los toldos del indicado tipo, o bien son en general
muy simples de manera que no pueden adoptar más que una
10 única posición, o bien son susceptibles de ser colocados



200000

- 2 -

22



en distintas posiciones estabilizables, en cuyo caso
comportan dispositivos de articulación y bloqueo de
constitución compleja, lo cual dificulta el manejo de
tales toldos, es causa de averías frecuentes e incluso
5 de la inutilización permanente de los mismos y repercute
desfavorablemente en su coste.

El presente modelo da a conocer una solución
con la que, con una constitución sencilla, es posible
variar la posición del toldo mediante un manejo muy
10 fácil. Además, dicho toldo se puede aplicar, tanto a
cochecitos de los del tipo que se pliega mediante dos
dispositivos lateralmente opuestos articulados a tijera
o a compás, como a los cochecitos que se pliegan por
aproximación de sus laterales sin que sea necesario
15 extraer el toldo del bastidor del vehículo.

Con relación a todo ello, el toldo en cuestión
se caracteriza esencialmente por el hecho de que la
pieza flexible configurativa del toldo propiamente dicho
está vinculada a dos largueros laterales que en su extremo
20 posterior presentan sendas expansiones que se hallan
enfrentadas y articuladas mediante un eje a fricción a
otras tantas expansiones similares del extremo superior
de respectivos brazos de soporte sustancialmente verti-
cales y provistos inferiormente de espigas que se introdu-
25 cen amoviblemente en casquillos fijados al bastidor
en puntos próximos al manillar del cochecito infantil, en
cuyos casquillos son apoyables los citados brazos de
soporte por su extremidad inferior.

Con el fin de facilitar la explicación, se
30 acompaña a la presente memoria descriptiva una hoja con



un dibujo, en el que se ha representado un caso práctico de realización que se cita sólo a título de ejemplo no limitativo del alcance del presente modelo de utilidad.

En dicho dibujo, la figura única es una vista
5 en perspectiva del toldo aplicado a un coche-silla infantil, del tipo plegable por acercamiento de sus laterales, representado parcialmente.

Según tal figura, el toldo mejorado objeto de este modelo de utilidad está constituido por una
10 pieza -1- de un tejido oportuno, opcionalmente de naturaleza impermeable si se desea que la misma sirva como protección para la lluvia, cuya pieza por sus bordes longitudinales está vinculada a dos largueros laterales a cuyos extremos posteriores se hallan unidos
15 respectivos elementos a modo de cazoletas -2- que presentan una porción estrangulada y doblada tubularmente -3- por medio de la que dichas cazoletas quedan sujetas a los aludidos largueros laterales. Las expresadas cazoletas están enfrentadas a otras tantas cazoletas
20 -4- a las que se articulan mediante un eje -5- y con ayuda de un dispositivo interior de fricción convencional, cuyas cazoletas -4- son solidarias de respectivos soportes -6- dotados de sendas espigas inferiores -7- que se introducen en casquillos -8- provistos de dos pestañas
25 -9- yuxtapuestas y unidas a un vástago -10- que sostiene a cada casquillo y por un extremo se halla sujeto mediante una abrazadera -11- y con ayuda de un remache a uno de los brazos -12- del manillar del coche-silla, cuyo vástago -10- por la extremidad opuesta a la abrazadera -11-
30 atraviesa y está remachado sobre uno de los tirantes -13-



- 200849 -
- 4 -

22



articulados a tijera en la parte posterior del bastidor del coche-silla para permitir el plegado de tal bastidor por acercamiento de sus laterales, en cuyo plegado la pieza -1- o toldo propiamente dicho se pliega, doblándose longitudinalmente después de ser abatida, por
5 oscilación de sus largueros laterales articulados como se ha explicado, sobre el respaldo flexible -14- vinculado al bastidor del coche-silla.

El toldo se puede hacer oscilar para colocarlo
10 en posición horizontal o en diversas posiciones inclinadas en las que se sostiene gracias a la articulación a fricción entre las cazoletas -2- y -4- apuntada anteriormente.

El toldo se puede retirar cuando convenga del
15 coche-silla, extrayendo las espigas -7- de los casquillos -8-.

En la realización ilustrada los soportes -6- se apoyan por su extremo inferior en el borde superior de los casquillos -8-. No obstante, queda previsto que
20 tales casquillos comprendan un tornillo de presión contra las espigas -7- al objeto de fijar el toldo a altura graduable.

Es interesante insistir en el hecho de que, aunque el toldo está aplicado en el caso ilustrado a un
25 coche-silla plegable por acercamiento de sus laterales, se podría aplicar a los coches-silla o cochecitos que se pliegan por medio de dispositivos lateralmente opuestos articulados a tijera o a compás, o de cualquier otro tipo.

El modelo, dentro de su esencialidad, puede
30 ser llevado a la práctica en otras formas de realización

3476

-200849

27 FEB



que difieran sólo en detalle de la indicada únicamente a título de ejemplo, a las cuales alcanzará igualmente la protección que se recaba. Podrá, pues, fabricarse este toldo mejorado para cochecitos infantiles en
5 cualquier forma y tamaño, con los medios, materiales y accesorios más convenientes, por quedar todo ello comprendido en el espíritu de las siguientes reivindicaciones.

N O T A

10 Se reivindica como objeto del presente modelo de utilidad:

1.- Toldo mejorado para cochecitos infantiles, caracterizado esencialmente por el hecho de que la pieza flexible configurativa del toldo propiamente dicho está
15 vinculada por los bordes longitudinales a sendos largueros laterales que en su extremo posterior comprenden sendas expansiones enfrentadas y articuladas mediante un eje a otras tantas expansiones similares del extremo superior de dos brazos de soporte sustancialmente verticales
20 provistos de respectivas espigas inferiores introducidas amoviblemente en casquillos fijados a puntos próximos del manillar del cochecito, permitiendo la aludida articulación variar la inclinación del toldo en posiciones estabilizadas.

25 2.- TOLDO MEJORADO PARA COCHECITOS INFANTILES.

Consta la presente memoria descriptiva de seis hojas mecanografiadas, foliadas, numeradas y

2478



escritas por una sola cara, acompañada de una lámina de dibujos.

Madrid, a

JANE, S.A.

P. A.
MANUEL DE RAFAEL
P. P.

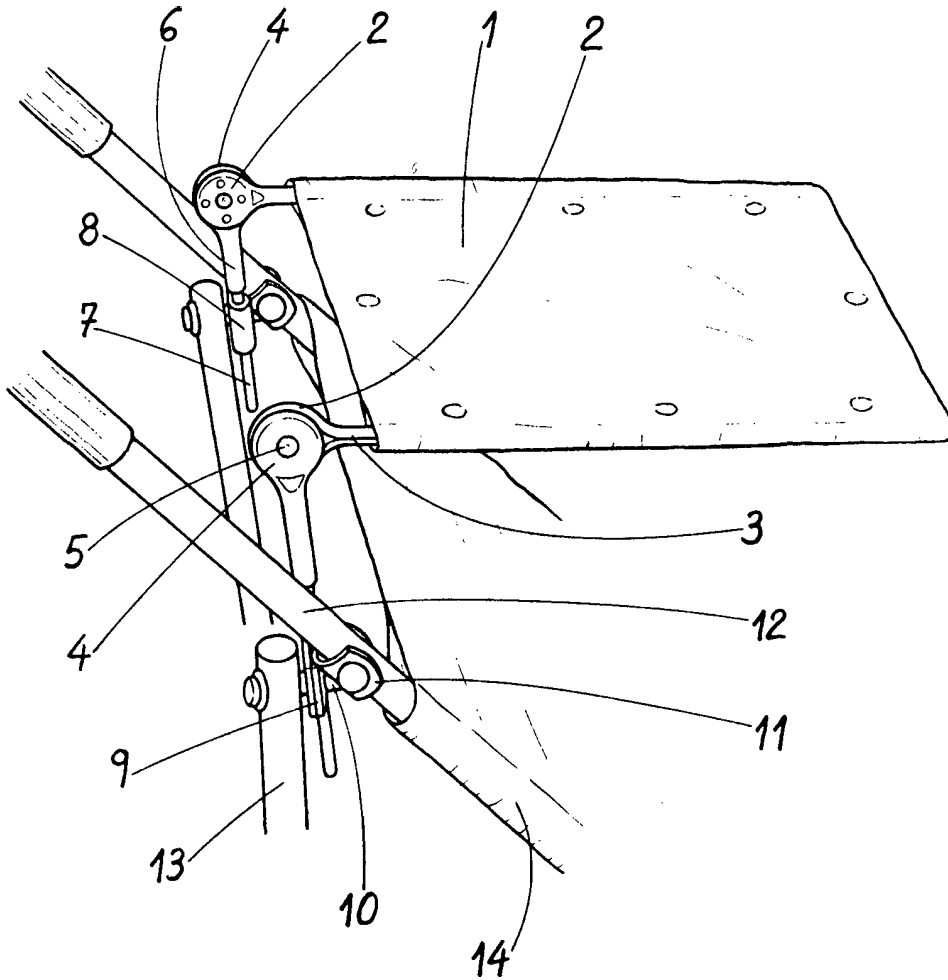

Madrid 27 de Febrero de 1974

INRAEL
Rafael Franck