

~~ESTADO~~

200847

F.C. 12-11-1975

22



Int. C	H 0 5 K
--------	---------

200847

M E M O R I A D E S C R I P T I V A

de un MODELO DE UTILIDAD a nombre de:

PAUL DAU & CO., de nacionalidad alemana,
domiciliada en 7270 Nagold/Württ., Calwer
Str. 42 (ALEMANIA); por: "CUERPO SOPORTE
PARA ELEMENTOS ELECTRONICOS APLICABLES A
CIRCUITOS IMPRESOS".

-----ooo000ooo-----

En el campo de los circuitos impresos, y referen-
te al invento que aqui nos ocupa son de destacar el empleo
de resistencia compensadoras de alambre o potenciómetros -
y de condensadores compensadores laminares.

5

En el campo de los condensadores son conocidos -
cuerpos soporte cilindricos en forma de copa, concentrico -
con el eje del árbol giratorio al que están unidas las lám_i
nas del rotor. En la parte interior de dicha copa el citado
árbol giratorio, que atraviesa dicho cuerpo soporte, queda
sujeto por remachado del árbol giratorio sobre arandela elás
tica aplicada sobre un disco encajado en dicha copa y dotado
de dos patillas terminales de conexión, ubicadas en escota-

10



duras de dicha copa, que sirven para su fijación y contacto eléctrico sobre las placas del circuito impreso. Igualmente la patilla de conexión del estator queda sujeta a dicho cuerpo - mediante dos nervios laterales de este.

5 En otros tipos de condensadores conocidos las varia ciones sobre este tipo descrito se refieren a la forma de ca- rril de la sujeción de la patilla de conexión del estator o a la forma especial de conexión entre el árbol del rotor y el - cuerpo soporte.

10 En lo referente a los potenciómetros son conocidas resistencias compensadoras de alambre con caja envolvente ci- lindrica, que constituye el cuerpo soporte, cerrada por un la- do por una placa base, con el cual coopera un colector roza- te susceptible de ser hecho girar con ayuda de un árbol de -
15 ajuste y apoyado en la placa base. Esta forma de realización presenta un cuerpo soporte como caja envolvente en forma de ca- zuela. Los miembros de conexión están constituidos por vásta- gos que rodean los extremos de la resistencia y que terminan en sendas patillas para su conexión a la placa del circuito im-
20 preso.

La característica fundamental en dichos cuerpos sopor- te, se caracteriza porque el borde de la copa o cazuela está - situado en un solo plano que coincide con el plano del circui- to impreso.

25 En todos ellos se ha comprobado la existencia de pro- blemas originados por las causas siguientes:

- a) La penetración del estaño líquido o elemento de soldadu- ra por capilaridad entre el plano definido por el borde



de la capa y el plano del circuito impreso.

b) La acumulación de los elementos de soldadura en zonas.

c) La subida por capilaridad a través de las patillas de -
conexión del estator llegando a soldar las placas del -
estator y del rotor.

5

Los problemas derivados por dichas causas son princi
palmente las conexiones electricas indeseables, la modifica -
ción de la capacidad o resistencia por las variaciones de las
características del dielectrico y el bloqueo del rotor.

10

El objetivo principal del presente invento consiste en
evitar todos los problemas anteriores consistente en la utili -
zación de cuerpos soporte de material plástico cilindrico en -
forma de copa con un plano base, sirviendo este como capa de
resistencia compensadora o como soporte base del rotor y esta -
tor de un condensador.

15

Como aclaración de todo lo anterior se acompaña una
descripción gráfica con relación al objeto del presente inven -
to.

20

La Figura 1 representa una perspectiva en alzado de
un elemento electronico y mas concretamente un condesador com -
pensador laminar donde aparece un cuerpo soporte 8 de acuerdo
con el presente invento.

La Figura 2 representa una vista en planta del cuer -
po soporte de acuerdo con el presente invento.

25

La Figura 3 representa una sección del cuerpo sopor -
te según la sección A-A' de la Figura 2.

En dichas figuras se denomina:



200847

1. a la patilla de conexión eléctrica del estator.
2. a las placas del estator.
3. a las placas de dielectrico que aislan las placas del rotor y del estator.
- 5 4. a las placas del rotor
5. al eje del árbol giratorio del rotor.
6. a los topes del cuerpo soporte definiendo sus extremos un plano paralelo al borde de la copa constituida por el cuerpo soporte.
- 10 7. al anillo de sujeción del árbol.
8. al cuerpo soporte objeto del presente invento.
9. al disco de contacto.
10. a las patillas de conexión del citado disco de contacto.

15

- REIVINDICACIONES -

1.- Cuerpo soporte para elementos electrónicos aplicables a circuitos impresos, caracterizado porque, estando constituido en forma cilíndrica en forma de cazuela, se caracteriza porque se prevén sobre el borde libre de dicha cazuela unos topes en número no inferior a tres, logrando una separación adecuada entre el borde del cuerpo soporte y el plano del circuito impreso sobre el que se aplicará.

2.- Cuerpo soporte, de acuerdo con la reivindicación anterior, caracterizado porque los citados topes definen por sus extremos superiores un plano, que coincidirá con el plano

25

200847



del circuito impreso una vez montado.

3.- Cuerpo soporte, de acuerdo con las reivindicaciones anteriores, caracterizado porque los citados topes están previstos como protuberancias del propio cuerpo soporte.

5

4.- "CUERPO SOPORTE PARA ELEMENTOS ELECTRONICOS - APLICABLES A CIRCUITOS IMPRESOS".

Tal como se describe y reivindica en la presente Memoria Descriptiva, que consta de cinco hojas escritas a máquina por una sola cara y de sus correspondientes dibujos.

10

Madrid, 22 FEB. 1974

JOSÉ FERNÁNDEZ DE LAS
R. P.

A large, stylized handwritten signature in black ink, written over the typed name and extending across the right side of the page.

Fig. 2

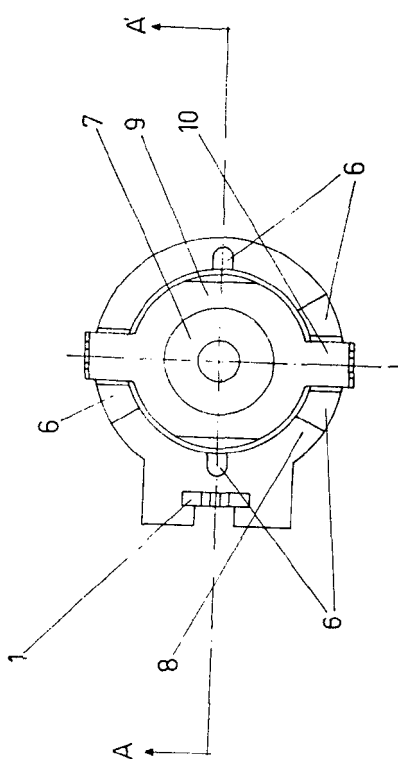

Fig. 1

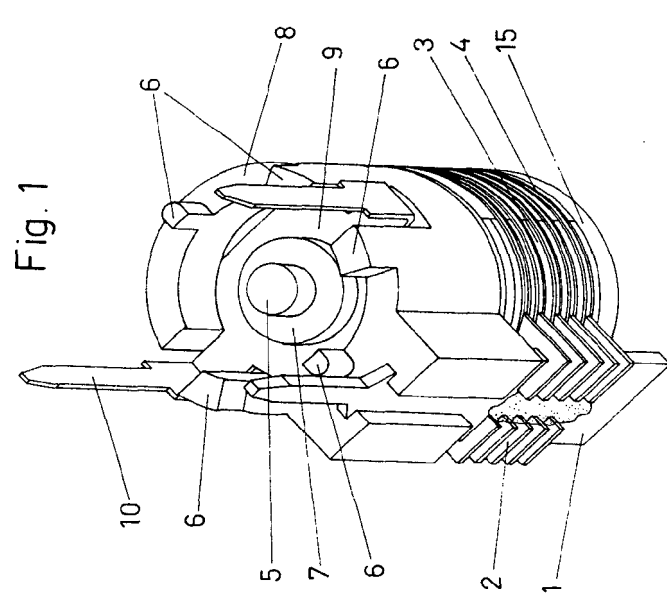
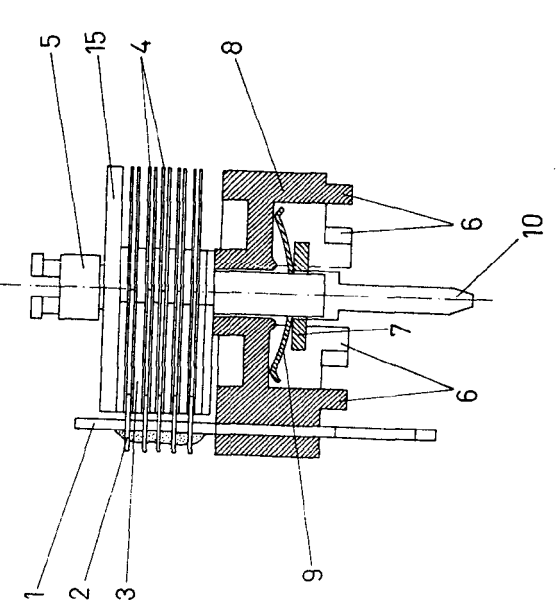

Fig. 3



Escala variable

Madrid, 22 Febrero 1974